

Een moderne GBA mogelijk gemaakt ...

Herijking van oorspronkelijke definitiestudie

December 2008

Versie 1.8 – 5 december 2008

Versie beheer

Versie	Datum	Korte beschrijving wijzigingen
1.3	13-06-2005	Versie van oorspronkelijke definitiestudie waarmee de stuurgroep mGBA op 9 juni 2005 heeft ingestemd en die als startpunt voor de herijking is genomen.
1.4	3-10-2008	Eerste review experts Capgemini
1.5	10-10-2008	Tweede interne review experts Capgemini
1.6	15-10-2008	Eerste concept, opgeleverd aan mGBA, tevens benut als input voor Gatewayreview
1.7.0	24-10-2008	Concept voor verspreiding naar expertteam en consultatie van direct betrokkenen
1.7.1	5-11-2008	Managementsamenvatting en paragraaf 3.7 toegevoegd
1.8	5-12-2008	Commentaar expertteam en stuurgroep verwerkt
2.0		<i>Versie waarin besluit t.a.v. vervolg verwerkt wordt</i>

Naam auteurs:

- De heer E. (Edward) Nuiten
- De heer M. (Michael) Stoelinga
- De heer R. (Robert) Vrij

Auteurs oorspronkelijke definitiestudie (1.3):

- Wim Kegel
- André Gronsveld
- Adriaan Holthuisen
- Hans Lapidaire
- Lies de Leeuw
- Roos Lucieer
- Gerrit Slot

De leden van het expertteam dat heeft bijgedragen aan de herijking van de definitiestudie zijn opgenomen in Bijlage D

Definitiestudie modernisering GBA versie 2.0

– een herijking met oog op vervolg –

Naam auteur(s):

- De heer E. (Edward) Nuiten
- De heer M. (Michael) Stoelinga
- De heer R. (Robert) Vrij

Bedrijfsnaam: Capgemini Nederland B.V.

Plaats: Utrecht

Datum: 5-12-08

Voorwoord

Gereserveerd voor conclusies / goedkeuring door stuurgroep / opdrachtgever

Inhoudsopgave

Voorwoord	ii
Inhoudsopgave	iii
Lijst van figuren en tabellen	v
Managementsamenvatting	1
1 Inleiding	7
1.1 Opdracht	7
1.2 Leeswijzer	8
2 De omgeving van de gemeentelijke basisadministratie	11
2.1 Context van de GBA	11
2.2 Veranderingen bij gemeenten stellen nieuwe eisen aan GBA	14
2.3 Wensen afnemers zijn ongewijzigd: snelheid en gegevenskwaliteit	16
2.4 Geactualiseerde doelstellingen	17
3 Het programma modernisering GBA, hoe verder?	19
3.1 Het programma modernisering tot nu toe	19
3.2 Keuzemogelijkheden in de ontwikkeling	22
3.3 Oplossingscomponenten	23
3.4 Relatie tussen de deelcomponenten en de doelstellingen	31
3.5 De drie scenario's	31
3.6 De scope van het programma modernisering GBA	36
3.7 Mogelijke andere accenten in de scenario's	40
3.8 Conclusie ten aanzien van scenario's en scope	40
4 Het toekomstige GBA stelsel	41
4.1 De organisatie van het GBA stelsel in de toekomst	41
4.2 Diensten en services van de GBA	50
4.3 GBA-V en andere landelijke voorzieningen in het GBA-stelsel	53
4.4 De Burgerzakensystemen	60
4.5 Het berichtenverkeer en de bijbehorende diensten	67
4.6 Kwaliteitsbewaking (3.5)	71
4.7 Koppeling met de BAG	74
4.8 Relatie met de RNI	75
5 Architectuur	78
5.1 De GBA en de principes van de NORA	78
5.2 Uitgangspunten voor de architectuur van de GBA (5.1)	81
5.3 De GBA en de architectuur van gemeenten	82
5.4 Systeemschets van de toekomstige GBA (5.2)	86

5.5 Koppelvlakken in het GBA stelsel (5.3)	87
5.6 De servicebus (5.4)	89
5.7 Technische Architectuur (5.5)	93
6 Gegevensmodel	96
6.1 Gronden voor het wijzigen van het gegevensmodel en de gegevensset	96
6.2 De belangrijkste wijzigingen (4.1)	97
6.3 De NORA-eisen mbt GBA-gegevens	98
6.4 Referentiemodel Stelsel van Gemeentelijke Basisgegevens (4.1.1)	101
6.5 Enkele voorbeelden	104
6.6 Afnemersindicatie	113
6.7 A-nummer/BSN	114
Bijlage A. Samenvatting eisen	115
Bijlage B. Referenties	122
Bijlage C. Terminologielijst en glossary	125
Bijlage D. Leden expertteam en begeleidingscommissie	130
Bijlage E. Drie scenario's (formulering opdrachtverstrekking)	131

Lijst van figuren en tabellen

Figuur 1: Het NORA 9-vlaksmodel dat gehanteerd wordt voor de nummering van de eisen. Zie voor verdere uitleg hoofdstuk 5.1	9
Figuur 2: Context en betrokkenen bij het GBA-stelsel. Gemeenten houden persoonsgegevens bij op basis van aangiften van burgers, afnemers gebruiken de gegevens in processen met betrekking tot diezelfde burgers.	11
Figuur 3: De doelstellingen van de modernisering gebaseerd op het advies van de commissie Snellen.....	13
Figuur 4: Gemeenten worden in een aantal tussenstappen in 2015 het loket voor de gehele overheid	15
Figuur 5: De belangrijkste recente veranderingen zijn die bij de gemeenten en de afnemers vanuit bredere e-overheidsontwikkeling en de afspraken m.b.t. standaardisatie.	17
Figuur 6. Geactualiseerde doelstellingen voor vervolg modernisering. Boven de oorspronkelijke doelstellingen en de mate van realisatie, daaronder nieuwe doelstellingen.	18
Figuur 7: Een volledig decentraal stelsel; gemeenten zijn autonome partners. .	19
Figuur 8: Uitbreiding van de weergave van ontwikkeling van het programma modernisering GBA is de definitiestudie 1.3 met een overzicht van de activiteiten die sindsdien hebben plaatsgevonden.	20
Figuur 9: huidige situatie: een decentraal GBA stelsel met een landelijke kopie gegevensverzameling (GBA-V) die daarop is aangesloten en waarvan een deel van de afnemers gebruik maakt.	21
Figuur 10: De belangrijkste al gerealiseerde verandering is het ontstaan van een complete landelijke kopie van de gegevensset bovenop de bestaande decentrale voorzieningen.	22
Figuur 11: Scheid berichtenstromen.....	24
Figuur 12: Scheiding tussen functionaliteit BZS-K en aanvullende modules.	28
Figuur 13: De drie onderkende scenario's	32
Figuur 14: Uitwerking scenario 1	32
Figuur 15: Uitwerking scenario 2	34
Figuur 16: Uitwerking scenario 3	35
Figuur 17: Scope mGBA: weergave van de onderdelen die binnen de scope van het programma zijn.	37
Figuur 18: Scope mGBA en relaties met andere projecten en systemen	39
Figuur 19: De twee verantwoordelijkheden in het toekomstige GBA stelsel	42
Figuur 20: Verandering van het oude decentraal GBA stelsel naar het toekomstige stelsel met een landelijke GBA-V voor verstrekkingen.....	43
Figuur 22. Globaal overzicht van de diensten en services van het GBA stelsel ...	50

Figuur 21: Weergave van de diensten die door het GBA-stelsel worden geleverd. Deze figuur wordt gehanteerd als een vereenvoudiging van figuur 5 in de oorspronkelijke definitiestudie.....	50
Figuur 23: Het dienstenaanbod aan afnemers blijft in grote lijnen gelijk.	51
Figuur 24: Het GBA-stelsel weergegeven in de NORA overzichtsplaat waarin de servicebus als ontkoppelvlak tussen de onderdelen is weergegeven.	52
Figuur 25: Opdeling in intergemeentelijke en afnemers servicebus	53
Figuur 26: Verdere detaillering van de diensten voor landelijke voorzieningen .55	
Figuur 27: Belangrijkste stappen in het proces van het doorgeven van een gebeurtenis die bij gemeente wordt geregistreerd aan een afnemer	56
Figuur 28: Uitdetaillering van de services van een burgerzakensysteem.....	61
Figuur 29: Aanpassing ten opzichte van Figuur 28 voor de situatie met een BZS-K en Aanvullende Modules.	66
Figuur 30: Het koppelvlak tussen BZS-K en de Aanvullende Modules wordt gerealiseerd met behulp van een binnengemeentelijke servicebus. Afnemers binnen de gemeenten sluiten op diezelfde bus aan om de GBA te benaderen (naar figuur 2 in definitiestudie 1.3)	67
Figuur 31: Kwaliteitsbewaking	73
Figuur 32: De RNI als onderdeel van het GBA-stelsel met berichtenverkeer tussen de RNI en de gemeenten.....	76
Figuur 33: het negenvlakmodel van de NORA dat gebruikt is voor de indeling van de in deze definitiestudie vastgestelde eisen voor het toekomstige GBA stelsel.	79
Figuur 34: Plaats van het GBA-stelsel in de architectuur van de overheid	80
Figuur 35: Service Oriented Architectuur concept: processen worden samengesteld op basis van services.	81
Figuur 36: Huidige GBA inclusief GBA Verstrekkingen Online-1	83
Figuur 37: Informatie architectuur gemeenten conform GeMMA.....	85
Figuur 38: Overzicht van het nieuwe GBA-stelsel met alle mogelijke scenario's 86	
Figuur 39: Overzicht van de diensten die een zeer uitgebreide servicebus zou bieden (Enterprise Service Bus)	91
Figuur 40: Referentie architectuur	93
Figuur 41: Objectmodel RSGB11.....	102
Figuur 42: View op objectmodel Natuurlijke persoon RSGB	103
Figuur 43: Redundante gegevensopslag	107
Figuur 44: De oude en nieuwe PL-structuur	109
Figuur 45: LO3.x vs LO4.....	113

Managementsamenvatting

Het programma modernisering GBA en de opdracht tot herijking

De Gemeentelijke Basis Administratie (GBA) is een essentieel onderdeel van de overheid. Het programma modernisering GBA is in 2004 ingezet om de GBA goed te integreren in het geheel van de e-overheid en de daartoe noodzakelijke vernieuwingen door te voeren. De doelstellingen daarbij zijn:

- spil in de identiteitsinfrastructuur
- snelheid en toegankelijk verhogen
- flexibiliteit en goedkoper aan te passen
- betere gegevenskwaliteit en minder complexe bijhouding
- verhogen marktwerking

Een aantal onderdelen van dit programma zijn gerealiseerd. Op andere onderdelen zijn forse tegenvallers opgetreden. Hieruit is de behoefte aan een herijking ontstaan. Deze geactualiseerde definitiestudie is een van de onderdelen van de herijking, naast een programmaplan, businesscase en gatewayreview. Op basis van de herijking wordt besloten over de wijze waarop het programma vervolgd zal worden.

De geactualiseerde definitiestudie geeft aan met welke recente veranderingen in de omgeving van de GBA bij een vervolg rekening gehouden moet worden, toetst de houdbaarheid van het oorspronkelijke concept en bekijkt verschillende ontwikkelscenario's.

Zijn oorspronkelijke doelstelling en scope nog helemaal adequaat?

De verwerking van de recente veranderingen in de omgeving leiden tot conclusies die verder reiken dan de definitiestudie en worden hier eerst behandeld. Het gaat daarbij om de vraag of de doelstellingen en scope van het programma aangepast moeten worden bij een vervolgbeslissing. Vervolgens wordt ingegaan op de meer technische vragen ten aanzien van de houdbaarheid van het concept.

Twee veranderingen in de afgelopen jaren zijn belangrijk genoeg om expliciet betrokken te worden in de vervolgbeslissing:

- De visie op de verdere (elektronische) ontwikkeling van gemeenten en met name het plaatsonafhankelijk werken, de mogelijkheid dat de burger diensten in de gemeente die hij of zij op dat moment verkiest afhandelt, ongeacht de woonplaats.
- De afspraken over standaardisatie en samenhang binnen de e-overheid¹.

Het eerste levert een potentiële extra doelstelling op, namelijk de GBA in te richten op plaatsonafhankelijk werken. De oorspronkelijke doelstellingen, met name het verhogen van de snelheid tot "real time", gaan al wel in de richting

¹ Zie Nationaal Uitvoeringsprogramma (NUP) [1]

van plaatsonafhankelijk werken maar leiden slechts tot het realiseren van randvoorwaarden voor plaatsonafhankelijk werken. Voor echt plaatsonafhankelijk werken is een fundamentele ingreep in het GBA-stelsel nodig. Omdat het vervolg van de modernisering inmiddels noodgedwongen enkele jaren verder vooruitkijkt dan initieel het geval was, kan nu de keuze gemaakt worden om direct door te pakken naar het realiseren van plaatsonafhankelijk werken. Het gaat daarmee niet enkel om plaatsonafhankelijk kunnen leveren van enkele burgerzakendiensten maar om de GBA een geïntegreerd onderdeel (“spil”) van de diensten van een plaatsonafhankelijk werkende gemeente te laten zijn². De keuze voor deze extra doelstelling heeft tot gevolg dat bijsturing van wijze van realiseren en implementeren van BZS-K³, de decentrale component die in oorspronkelijke concept voor het GBA-stelsel voorzien is, nodig is.

De tweede belangrijke ontwikkeling, standaardisatie, heeft gevolgen voor de wijze waarop het programma gerealiseerd wordt. De afspraken over standaarden en samenhang vragen om een andere manier van veranderen. De oorspronkelijke doelstellingen ten aanzien van flexibiliteit en marktwerking wijzen al in die richting. Ook hier geldt echter dat de nu voorliggende vervolgbeslissing een kans biedt om hier nadrukkelijker op te sturen. Juist omdat het stelsel van basisregistraties en de afspraken over de e-overheid nu veel verder vorm hebben gekregen, kan de kans aangegrepen worden om voor het vervolg de expliciete doelstelling op te nemen dat het GBA-stelsel volledig geïntegreerd wordt in de andere e-overheidsvoorzieningen. Uit de bijeenkomsten met het expertteam die als onderdeel van deze opdracht hebben plaatsgevonden komt naar voren dat daaraan grote waarde wordt gehecht. De keuze voor deze extra doelstelling betekent onder andere dat de Moderne Interfaces die in het oorspronkelijke scenario voorzien zijn volledig gebruik maken van de OverheidsServiceBus. Daarnaast betekent het dat de huidige wijze van specificeren in het zogenoemde Logisch Ontwerp (LO), die zeer specifiek is voor GBA, wordt vervangen door een op standaarden gebaseerde beschrijving.

Hoe staat het met de houdbaarheid van het technische concept?

De technische houdbaarheid van het toekomstige GBA-stelsel zoals dat in de oorspronkelijke definitiestudie is geschetst, is zonder meer in orde. Aan het concept ligt een service geïntegreerde architectuur ten grondslag die goed aansluit op de inmiddels uitgekristalliseerde specificaties van de OverheidsServiceBus. In het concept zijn duidelijke koppelvlakken vastgelegd. Aan de zijde van de gemeente maakt dit koppelvlak een goede aansluiting op

² Dit biedt goede kansen op synergie met de plannen van ministerie van Justitie op dit gebied

³ Om compactheid en leesbaarheid van deze managementsamenvatting te bereiken wordt er van uitgegaan dat de lezer de oplossingscomponenten van modernisering GBA: GBA-V, Moderne interfaces, BZS-K en het LO4 gegevensmodel op hoofdlijnen kent. De beschrijving hiervan is te vinden in paragraaf 3.3

toekomstige andere gemeentelijke ICT systemen mogelijk. Richting de afnemers maakt dit koppelvlak het mogelijk met dezelfde soort processen en middelen aangesloten te zijn op de GBA als op andere basisregistraties.

Het feit dat het programma GBA van begin af aan met open source componenten heeft gerealiseerd betekent dat het nu gerealiseerde GBA-V Online volledig aan de recente richtlijnen hieromtrent voldoet. Deze lijn kan voortgezet worden, mits voor vervolg nadere aandacht wordt gegeven aan de schaalbaarheid.

In lijn met de aanbevelingen uit eerdere rapporten is het in vervolg wel zeer belangrijk om in de uitvoering te blijven sturen op het daadwerkelijk realiseren conform dit (architectuur-) concept. Daartoe moet meer aandacht besteed worden aan de traceerbaarheid van de doelstellingen op hoog niveau naar de vele technische detailbeslissingen. De genummerde eisen uit de oorspronkelijke definitiestudie die in deze versie geactualiseerd zijn bieden daartoe een goed startpunt.

De ervaringen van de afgelopen jaren leiden wel tot kanttekeningen op niet technisch gebied. Door het BZS-K als decentraal systeem bij iedere gemeente afzonderlijk te implementeren gaat het GBA-stelsel qua verdeling van verantwoordelijkheden afwijken van andere systemen waarbij sprake is van een gedeelde gemeentelijke en rijkstaak zoals BAG en WKBP. Ten tweede is het huidige BZS-K concept niet ontworpen met plaatsafhankelijk werken en samenwerken van gemeenten in shared service centra op het oog. Ten derde heeft het verloop van het programma tot nu toe laten zien dat het niet gemakkelijk is de realisatie en verplichte implementatie bij gemeenten bestuurbaar te houden. De opgelopen vertraging biedt nu de kans om van de nood een deugd te maken en een technisch als landelijke of bovengemeentelijke voorziening uitgevoerde BZS-K als alternatief te kiezen. Het programma mGBA levert deze component dan later dan oorspronkelijk gepland, maar wel op een meer toekomstvaste basis en met minder risico's voor beheer en implementatie. Onder andere op basis van de expertteambijeenkomsten kan geconcludeerd worden dat er draagvlak voor een BZS-K als landelijke voorziening bestaat. Het verdient de aanbeveling de businesscase voor een dergelijk alternatief door te rekenen⁴.

De tweede kanttekening betreft het parallel aan GBA-V en BZS-K migreren naar het LO4-gegevensmodel. De wijzigingen in het LO4 gegevensmodel zijn in de ogen van de experts belangrijk, de benodigde migratie- en conversievoorzieningen zijn echter ook complex. Omdat de andere oplossingscomponenten ook allen al bijdragen aan de doelstellingen is het moeilijk hard te maken of het LO4 gegevensmodel hier iets aan toevoegt dat op korte termijn noodzakelijk is. Wat zeker is dat het tegelijk uitvoeren leidt tot een onoverzichtelijk geheel.

⁴ Dit is inmiddels gebeurd in een aanvullende opdracht. Op basis van de beschikbare gegevens is de businesscase positief.

Voor de vervolgbeslissing kan gekozen worden dit te faseren. Eerst het GBA-stelsel herstructureren en standaardiseren door GBA-V, moderne interfaces en een vorm van een nieuw Burgerzakensysteem in te voeren en vervolgens in dit vereenvoudigde GBA-stelsel de migratie naar het LO4 gegevensmodel laten plaatsvinden. Dat levert extra kosten op omdat nieuwe onderdelen voorlopig nog op het LO3 gegevensmodel moeten worden gerealiseerd en later omgebouwd naar LO4. Voor GBA-V is dit echter al gebeurd en indien de gelaagde architectuur volgens het technische concept wordt uitgevoerd zijn de kosten van de latere ombouw relatief gering ten opzichte van de complexiteitsreductie die het faseren oplevert.

Overigens zal het noodzakelijk zijn voor de andere oplossingscomponenten wel beperktere wijzigingen aan het gegevensmodel en de gegevensset door te voeren. Het vroegtijdig aan moderne standaarden aanpassen van de LO procedure is daarom aan te bevelen. Het later invoeren van het LO4 gegevensmodel geeft tevens de ruimte meer tijd te steken in de toekomstige berichtinhoud en de wijze van definiëren daarvan. De zogenoemde stuf 3.0 standaard dient hiervoor de basis te bieden.

De verschillende scenario's voor het vervolg

Ter voorbereiding van de vervolgbeslissing zijn door het programma mGBA drie scenario's opgesteld. Onderdeel van de opdracht tot herijking is het bepalen van de effecten van die scenario's. De scenario's bestaan allen uit oplossingscomponenten uit het oorspronkelijke scenario. Deze zijn uitgewerkt in paragraaf 3.3. Het betreft:

- **GBA-V Full Service:** De afnemers vragen nu selecties op en ontvangen spontane mutaties vanuit de decentrale systemen van de gemeenten via het GBA-netwerk. GBA-V Full Service houdt in dat deze selecties en mutaties voortaan vanuit één punt, namelijk het landelijke GBA-V aan de afnemers worden geleverd. Dit scheidt het berichtenverkeer tussen gemeenten onderling en GBA-V enerzijds van het berichtenverkeer naar afnemers anderzijds.
- **Moderne Interfaces:** Het bijhouden van de landelijke GBA-V kopie, spontane mutaties naar afnemers en intergemeentelijk berichtenverkeer zijn nu niet real time. Moderne interfaces betekent vervanging van het GBA-netwerk door berichtenverkeer volgens de OSB specificaties en maakt real time berichtenverkeer mogelijk. Hiertoe dienen de gemeentelijke burgerzaken systemen te worden aangepast / herbouwd of vervangen door een BZS-K en dient GBA-V te worden uitgebreid met een berichtenmakelaar.
- **BZS-K:** De implementatie van een BZS-K houdt in dat alle gemeenten een centraal ontwikkelde uniforme kernapplicatie gaan toepassen voor het opzoeken, wijzigen en opslaan, van persoonsgegevens t.b.v. burgers en binnengemeentelijke afdelingen in dienstverlenende processen. Deze wordt lokaal geïnstalleerd voor gebruik door de gemeenten. BZS-K omvat alleen de basisfuncties en lokale gegevensopslag en vereist Aanvullende Modules die de gebruikersinterface, workflow en verdere burgerzakenfunctionaliteit omvatten en geheel onder verantwoordelijkheid van de gemeenten door marktpartijen geleverd moeten worden. De huidige

burgerzakensystemen worden vervangen door een BZS-K met een of meer Aanvullende Modules.

- **LO4 gegevensmodel:** De gegevensmodelwijziging naar LO4 betekent een forse herstructurering van de manier waarop persoonsgegevens worden opgeslagen. Gegevens over gerelateerden (ouders, partners, kinderen, etc.) worden beter gestructureerd en er wordt een onderscheid ingevoerd tussen echte persoonsgegevens en het logboek waarin procesgegevens over de bijhouding worden vastgelegd. Daarnaast wordt de gegevensset opgeschoond en worden wijziging doorgevoerd die het mogelijk maken vaker dan één keer per dag een mutatie door te voeren.

De samenstelling van de scenario's uit deze oplossingscomponenten is als volgt en is verder uitgewerkt in paragraaf 3.5:

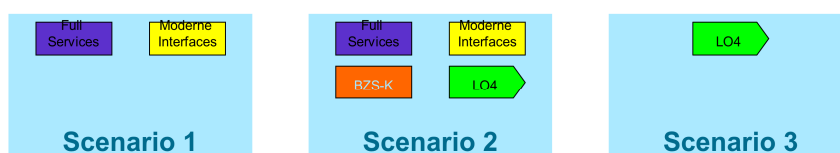

De scenario's hebben tot uitgebreide discussie met de begeleidingscommissie en het expertteam geleid. De boven gesignaleerde nieuwe kansen en de kanttekeningen bij het oorspronkelijke concept leiden tot de conclusie dat enkele aanpassingen nodig zijn om de meest optimale scenario's voor de vervolgbeslissing in beeld te brengen. Dat neemt niet weg dat de oorspronkelijke scenario's een belangrijke bijdrage aan het proces hebben geleverd! Alvorens deze aanpassingen uit te werken wordt de oorspronkelijke scenario's beoordeeld.

Het derde scenario valt af omdat het de nieuwe doelstellingen van plaatsonafhankelijk werken en verdere standaardisatie niet dichterbij brengt, omdat het slechts een beperkt deel van de oorspronkelijke doelstellingen realiseert en omdat de risico's van de migratie in dat scenario nog groter worden geacht dan in scenario 2.

Het tweede scenario is het oorspronkelijke plan. De kanttekeningen bij het LO4 gegevensmodel en BZS-K raken met name dit scenario. Door het scenario aan te passen in de richting van een technisch centraal BZS-K en het pas uitvoeren van de migratie naar het LO4 gegevensmodel in een latere fase zou het tegemoetkomen aan het bovenstaande.

Scenario 1 realiseert slechts een deel van de oorspronkelijke doelstellingen en het is minder omvangrijk. Echter als scenario 2 wordt aangepast als boven voorgesteld dan vervallen zelfs de beperkte verschillen tussen het eerste deel van scenario 1 en 2 die in de oorspronkelijke scenario's bestonden. Het belangrijkste punt blijft het moment waarop moderne interfaces richting de gemeenten worden gerealiseerd.

De huidige burgerzakenpakketten kunnen niet op basis van moderne interfaces communiceren. Het is gewenst nader te bekijken wat de beste manier is om dat op te lossen. Een mogelijkheid lijkt het ontwikkelen van een adapter die het bestaande berichtenverkeer uit een burgerzakensysteem vertaalt in berichten die via de OverheidsServiceBus getransporteerd kunnen worden. De marktpartijen zouden deze adapter moeten inbouwen. Dit zou het versneld

uitfaseren van het GBA-netwerk mogelijk maken, iets dat op zich een potentiële baat oplevert.

Het verschil tussen scenario 1 en 2 is dan gereduceerd tot de vraag wat de vervolgstap moet zijn na scenario 1 en of dit onderdeel is van een en dezelfde grote verandering of beter georganiseerd kan worden als een nieuw programma. Voor de bestuurlijke keuze is de vraag daarbij dus of enkel naar de korte termijn gekeken wordt of ook naar de middellange en langere termijn.

Er zijn goede argumenten om niet enkel naar de korte termijn te kijken. De investeringsbeslissingen van gemeenten en afnemers hebben een langere horizon, de bovengenoemde kansen op gebied van standaardisatie en het integreren in de bredere ontwikkeling naar de e-overheid zijn zaken die verder reiken dan de korte termijn.

Naar een optimaal vervolgsenario

Uitvoering van scenario 1 is op grond van de herijkte definitiestudie in ieder geval een veilige stap. Deze stap zou in een zo hoog mogelijk tempo uitgevoerd moeten worden en parallel zouden organisatorische maatregelen genomen moeten worden die het verdere veranderproces vereenvoudigen, zoals een standaardisatie van de LO procedure.

Ten aanzien van het verdere vervolg moet nadrukkelijk gekeken worden naar het ambitieniveau en een keuze gemaakt worden tussen het versneld afronden van de modernisering waarbij voor lief wordt genomen dat alleen de belangrijkste doelstellingen zijn bereikt ofwel het op basis van aanvullende doelstellingen bijsturen tot een moderniseringsprogramma dat de GBA voor verdere toekomst inricht.

1 Inleiding

1.1 Opdracht

Ter voorbereiding van een beslissing over het vervolg van het programma modernisering GBA heeft het programmabureau opdracht gegeven de oorspronkelijke definitiestudie [9] te herijken en parallel daaraan de businesscase te actualiseren, een programmaplan uit te werken en een gatewayreview uit te voeren.

1.1.1 Aanleiding

Het ministerie van BZK staat voor de beslissing ten aanzien van de wijze waarop het programma modernisering GBA wordt vervolgd. Een aantal onderdelen van het oorspronkelijke programma zijn gerealiseerd. Op andere onderdelen zijn forse tegenvallers opgetreden. De gemeenten hebben de afgelopen jaren een verdere ontwikkeling doorgemaakt, evenals de andere basisregistraties en de andere afnemers. Tenslotte zijn er ontwikkelingen in het bredere kader van de e-overheid zoals het Nationaal Uitvoerings Programma [1] en de Nederlandse Overheids Referentie Architectuur [2] en de verwachtingen ten aanzien van open source software die ten tijde van de start van het programma nog niet zo pregnant op de agenda stonden.

1.1.2 Doelstelling

De actualisering van de definitiestudie dient een basis te bieden voor een onderbouwde beslissing over het vervolg. Relevante veranderingen sinds de oorspronkelijke definitiestudie dienen benoemd te worden en de houdbaarheid van het concept dient getoetst te worden. Ten tweede draagt een geactualiseerde definitiestudie bij aan een goede communicatie met alle betrokkenen over het vervolg en biedt het een basis om te traceren of de doelstellingen daadwerkelijk gerealiseerd worden.

1.1.3 Reikwijdte

Naast de herijking van de definitiestudie worden nog drie parallelle opdrachten uitgevoerd, deze leveren gezamenlijk het materiaal voor de vervolgbeslissing. De afbakening van de definitiestudie is gebaseerd op de oorspronkelijke definitiestudie en de punten die in het offertetraject benoemd zijn, vervolgens is deze waar nodig tussentijds aangescherpt op basis van de opleveringen van de fasen en de besprekingen met de begeleidingscommissie.

Als onderdeel van de opdracht zijn door de opdrachtgever drie scenario's geformuleerd voor het vervolg (zie Bijlage E). In de herijking is weergegeven welke gevolgen ieder van de scenario's heeft voor het bereiken van de doelstellingen en hoe de scenario's zich verhouden tot het oorspronkelijke concept.

Tijdens de uitvoering van de opdracht is de behoefte gebleken aan het uitwerken van enkele alternatieve scenario's. Dit is gebeurd in paragraaf 3.7.

1.1.4 Aanpak

De actualisering volgt qua opzet waar mogelijk de bestaande definitiestudie. In het gehele document is de terminologie geactualiseerd. Ten aanzien van de reeds gerealiseerde onderdelen is de definitiestudie bijgewerkt. De opbouw is aangepast om een goede basis te bieden voor de keuze tussen de drie in de offerteaanvraag genoemde scenario's.

In de aanpak zijn de genummerde eisen die in de oorspronkelijke definitiestudie stonden benut. In twee bijeenkomsten met experts uit gemeenten, van BPR en vanuit ICTU programma's is een geannoteerde eisenlijst besproken. Daarnaast zijn de aanpassingen gebaseerd op de documentatie uit het programma tot nu toe en een aantal interviews.

De opdracht is uitgevoerd in nauwe samenwerking met het team dat aan de businesscase gewerkt heeft, waarbij de onderzoeksresultaten over en weer benut zijn en onderling consistent gemaakt. Naast de meetings met het expertteam zijn de resultaten tussentijds besproken in de begeleidingscommissie en is iedere fase afgesloten met een oplevering en validatie van deeldocumenten door de opdrachtgever.

1.2 Leeswijzer

Deze herijkte definitiestudie valt uiteen in twee delen. Het eerste deel omvat de managementsamenvatting, de context en doelstellingen van modernisering GBA, de relevante ontwikkelingen in de omgeving daarvan en een uitwerking van de scenario's voor het vervolg van het programma. Het tweede deel beschrijft het concept voor het moderne GBA en de eisen waaraan dat moet voldoen. Dit tweede deel blijft tekstueel dicht bij de oorspronkelijke definitiestudie uit 2005 (versie 1.3 [9]), met dien verstande dat puntsgewijs en op basis van de recente ontwikkelingen en scenario's die in het eerste deel beschreven zijn een actualisering heeft plaatsgevonden. In dit deel zijn nummers van paragrafen die deels zijn overgenomen uit versie 1.3 achter de paragraaftitels gevoegd.

Een lijst van gehanteerde terminologie is opgenomen in Bijlage C. In deze lijst is expliciet gemaakt welke begrippen op grond van o.a. de NORA anders gedefinieerd zijn dan in de oorspronkelijke definitiestudie.

De definitiestudie is een zelfstandig leesbaar document. Enkele paragrafen overlappen echter geheel met het businesscase rapport, dit is gemarkeerd zoals hier in de marge.

In het tweede deel is uitgegaan van de genummerde eisen die ook in de oorspronkelijke definitiestudie voorkwamen. Waar nodig zijn er nieuwe eisen toegevoegd. Bij de eisen die overgenomen zijn uit de oorspronkelijke definitiestudie is tussen haakjes het oude nummer opgenomen. In Bijlage A is een overzicht van alle eisen opgenomen inclusief de veranderingen in de eisen ten gevolge van de herijking.

De eisen zijn als hieronder zichtbaar gemaakt in de tekst.

Tekst deze paragraaf identiek aan businesscase

ALG 1
(ALG 1)

De gemoderniseerde GBA dient te voldoen aan alle eisen die in dit document zijn geformuleerd, niet alleen aan de eisen die expliciet zijn benoemd en genummerd

Deze werkwijze op basis van expliciet geformuleerde eisen maakt het mogelijk beslissingen en voortschrijdend inzicht vast te leggen en te traceren

ALG 2
(ALG 1)

Indien het bij de realisatie nodig blijkt om af te wijken van het programma van eisen dient dit in de vorm van een wijzigingsvoorstel aan de opdrachtgever te worden voorgelegd.

De nummering van de eisen volgt de door de NORA voorgeschreven indeling. Deze wordt toegelicht in paragraaf 5.1. De betekenis is als volgt:

ORG	Organisatie
DST	Diensten en Producten
PRC	Processen
APP	Medewerkers en Applicaties
GEG	Berichten en Gegevens
UIT	Informatieuitwisseling
TEC	Technische Componenten en netwerk
SEC	Beveiliging (security)
BEH	Beheer
TRA	Transitie

Onderstaand figuur toont de bovengenoemde indeling in het NORA 9-vlaksmodel:

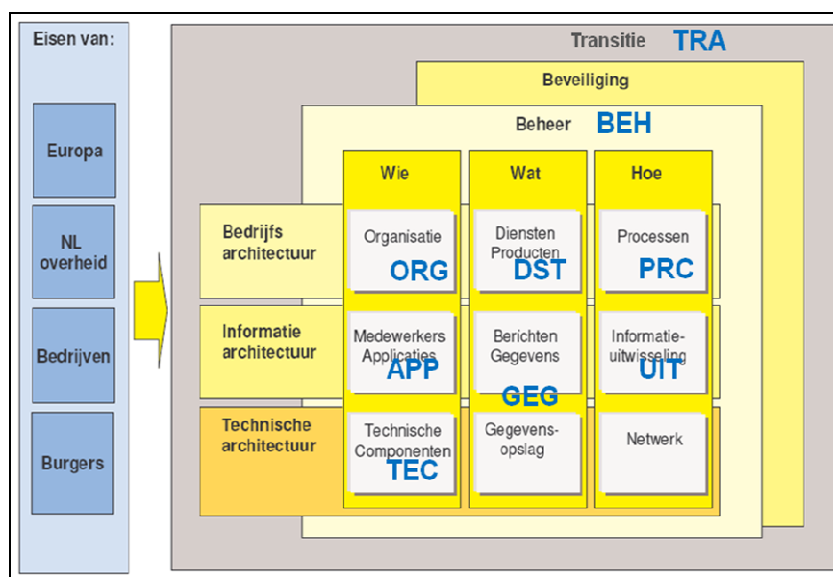

Figuur 1: Het NORA 9-vlaksmodel dat gehanteerd wordt voor de nummering van de eisen. Zie voor verdere uitleg hoofdstuk 5.1

Dit document is verder als volgt opgezet:

Hoofdstuk 2 en 3:

- Hoofdstuk 2 schetst de GBA in haar context, de oorspronkelijke doelstellingen van de modernisering en recente invloeden daarop.
- Hoofdstuk 3 beschrijft de huidige situatie en werkt de scenario's voor het vervolg uit.

Hoofdstuk 4-8: het nieuwe GBA-stelsel

- Hoofdstuk 4 bevat een overzicht van de onderdelen van het toekomstige GBA-stelsel en hun organisatorische inrichting, diensten en functies.
- Hoofdstuk 5 beschrijft de architectuur op hoofdlijnen, de belangrijkste koppelvlakken van GBA-V met gemeenten en afnemers.
- Hoofdstuk 6 beschrijft de principes die ten grondslag liggen aan het nieuwe gegevensmodel van de GBA en beschrijft dit model op hoofdlijnen.

Bijlagen:

- Bijlage A: Een overzicht van alle eisen
- Bijlage B: Een lijst met referenties
- Bijlage C: Een lijst van begrippen en afkortingen. Allereerst de termen die bij de herijking zijn gewijzigd en vervolgens een glossary van overige terminologie.
- Bijlage D: De leden van het expertteam en overige betrokkenen bij de herijking
- Bijlage E: De formulering van de drie scenario's zoals deze bij de opdrachtverstrekking is meegegeven. (BIJLAGE 1 bij brief BPR2008/U56193)

Aanvullende bijlagen:

De volgende bijlagen betreffen meer technische aspecten. Bijlage I t/m IV zijn één op één overgenomen vanuit de oorspronkelijke definitiestudie en los bijgevoegd.

- Bijlage I: De binnengemeentelijke servicebus. Bevat een eerste opsomming van de diensten (Bijlage E in oorspronkelijke definitiestudie)
- Bijlage II: Een beschrijving van de implementatie van het nieuwe GBA-gegevensmodel in PoC SpA. (Bijlage B in oorspronkelijke definitiestudie)
- Bijlage III: Een voorbeeld van een deel van een PL, geconverteerd van het oude naar het nieuwe datamodel. (Bijlage F in oorspronkelijke definitiestudie)
- Bijlage IV: De platformkeuze (Bijlage G in oorspronkelijke definitiestudie)
- Bijlage V: Een verkorte versie van het gegevensmodel en een nadere detaillering van de wijzigingsvoorstellen. Bijlage V bevat tevens een voorbeeld van een PL in het bestaande en het nieuwe model.

2 De omgeving van de gemeentelijke basisadministratie

De GBA is een essentieel onderdeel van de overheid in haar relatie met burgers. In dit hoofdstuk wordt deze context geschetst en geplaatst in het kader van de ontwikkeling van de e-overheid. Vervolgens worden de veranderingen bij gemeenten en afnemers besproken die de modernisering van de GBA beïnvloeden. Tenslotte wordt gekeken in hoeverre de oorspronkelijke doelstellingen van modernisering GBA nog actueel en volledig zijn.

2.1 Context van de GBA

De GBA is de basisregistratie van personen. Alle burgers in Nederland zijn in beginsel in de GBA opgenomen. De GBA bevat de persoonsgegevens die nodig zijn voor een effectieve uitvoering van overheidstaken. De betrokkenen bij de GBA zijn: de burgers, de gemeenten en de afnemers. Het geheel aan voorzieningen wordt aangeduid als het GBA-stelsel⁵

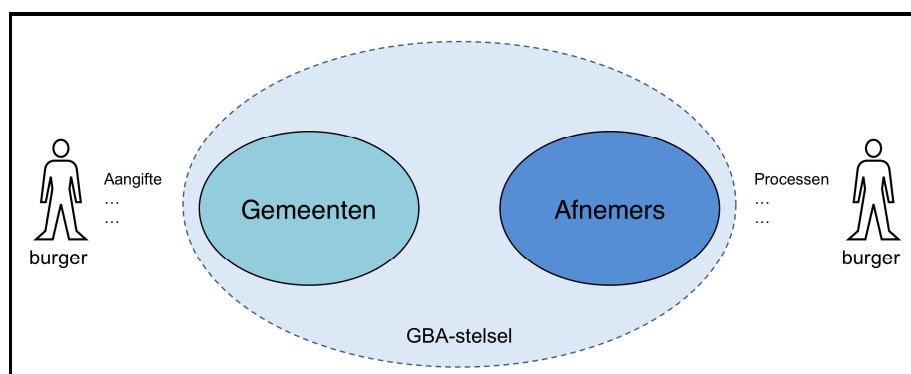

Figuur 2: Context en betrokkenen bij het GBA-stelsel. Gemeenten houden persoonsgegevens bij op basis van aangiften van burgers, afnemers gebruiken de gegevens in processen met betrekking tot diezelfde burgers.

Enkele basiskeuzes bepalen de rollen van de betrokkenen. Het bijhouden van de persoonsgegevens gebeurt dicht bij de burger door de gemeenten. De burger is verplicht verhuizingen en andere gebeurtenissen bij de gemeente aan te geven. Aan het loket van de gemeente wordt de identiteit van de burger vastgesteld. Het verstrekken van persoonsgegevens aan overheden is gebaseerd op het principe dat persoonsgegevens alleen verstrekt worden ten behoeve van een taak waarvoor dat noodzakelijk is.

⁵ Het GBA stelsel dient niet verward te worden met het stelsel van basisregistraties. Het GBA-stelsel is een onderdeel van het stelsel van basisregistraties, zie verder de terminologielijst in Bijlage C.

Daarmee bestaan twee belangrijke taken in het GBA-stelsel:

- het bijhouden van de persoonsgegevens
- het verstrekken aan afnemers als onderdeel van het stelsel van basisregistraties.

2.1.1 Het programma modernisering GBA

In 2001 heeft de commissie Snellen [51] een heroriëntatie op het GBA-stelsel voorgesteld. Op basis van de uitwerking daarvan is het programma modernisering GBA gestart en inmiddels gedeeltelijk opgeleverd. Snellen noemt de toegenomen mobiliteit, de grotere anonimiteit in de diverse vormen van elektronisch communicatie, de schaalvergroting in de ICT en webtechnologie als belangrijke invloeden die vragen om modernisering van de GBA. Ter voorbereiding van beslissingen over het vervolg van het programma is het van belang de ontwikkelingen die invloed hebben op de GBA opnieuw te inventariseren.

2.1.2 De oorspronkelijke doelstellingen en hun realisatie

Op basis van Snellen zijn de volgende doelstellingen voor het programma modernisering geformuleerd⁶:

- GBA als spil in de identiteitsinfrastructuur
- Snelheid en toegankelijk verhogen: 24 x 7 online en sneller doorgeven mutaties
- Meer flexibiliteit en lagere kosten voor aanpassingen aan systeem
- Betere gegevenskwaliteit en minder complexe bijhouding
- Verhogen marktwerking ten aanzien van gemeentelijke ICT pakketten

De visie van Snellen op de GBA als spil in de identiteitsinfrastructuur is in feite een vooruitblik op het stelsel van basisregistraties dat nu gerealiseerd wordt.

Het verhogen van de snelheid en toegankelijkheid omvat twee aspecten:

- afnemers kunnen de GBA 24 x 7 uur online bevragen en krijgen meteen antwoord
- afnemers, zowel buitengemeentelijk als binnen de gemeente krijgen wijzigingen in de GBA gegevens direct, zonder de huidige tijdsvertraging van minstens 24 uur.

De inmiddels gerealiseerde landelijke GBA-V Online realiseert het eerste aspect maar niet het tweede.

Tekst deze
paragraaf
identiek aan
businesscase

⁶ In de wandeling worden dit de "Snellen" doelstellingen genoemd, echter de kabinetsreactie en verdere uitwerking van deze doelstellingen bevat nadere keuzes. Deze nadere keuzes die ook uitgangspunt van de oorspronkelijke definitiestudie waren (hoofdstuk 2 aldaar), zijn hier als uitgangspunt genomen.

De drie andere doelstellingen, flexibiliteit, gegevenskwaliteit en marktwerking hangen met name samen met de pakketten die de gemeenten benutten als burgerzakensysteem. Deze doelstellingen zijn in de latere uitwerking van het programma modernisering GBA gekoppeld aan de invoering van een uniform burgerzakensysteem kern (BZS-K, zie paragraaf 3.3.5) bij alle gemeenten. De ontwikkeling van het BZS-K is medio 2007 stopgezet en heeft dus nog niet bijgedragen aan de doelstellingen. Andere maatregelen vanuit het separate programma GBA als basisregistratie en het actieplan kwaliteit GBA hebben wel bijgedragen aan deze doelstellingen.

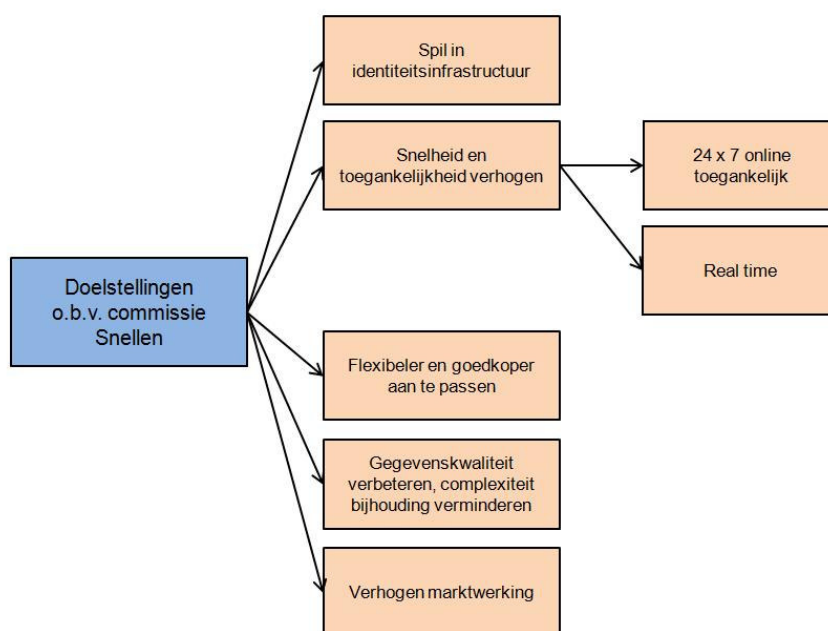

Figuur 3: De doelstellingen van de modernisering gebaseerd op het advies van de commissie Snellen

2.1.3 E-overheid vereist een gemoderniseerde GBA

De modernisering van de GBA is van begin af aan een element van de bredere realisatie van de e-overheid. Dat is logisch gezien het grote deel van de overheidstaken waarin eenduidigheid van persoonsgegevens belangrijk is, zowel voor adequate dienstverlening als voor handhaving en veiligheid bijvoorbeeld. Een gemoderniseerd GBA-stelsel is een essentieel onderdeel van het stelsel van basisregistraties. Dit raakt alle afnemers maar nadrukkelijk ook de gemeenten. Binnengemeentelijk gebruik van de GBA als basisregistratie is daarom een prioriteit. Op 1 januari 2010 moet dit een feit zijn. Momenteel voldoen slechts vier gemeentes volledig aan deze verplichting.

Het Nationaal Uitvoerings Programma (NUP, [1]) bakent een basisinfrastructuur voor de e-overheid af. Het rijk, de gemeenten, provincies en waterschappen hebben hierin afspraken gemaakt over het gebruiken, beheren, aansluiten, implementeren, financieren en ontwikkelen van deze basisinfrastructuur.

Het NUP bevestigt het belang van de GBA voor de e-overheid. De GBA is een onderdeel van de basisinfrastructuur en dus voorwaardenstellend voor andere

ontwikkelingen. Het NUP noemt allereerst de doelstelling dat de GBA door alle organisaties die wettelijke taken uitvoeren waarbij persoonsgegevens nodig zijn, als basisregistratie wordt gebruikt, dat door al deze organisaties wordt teruggemeld en dat zij hun organisatie inrichten op het slechts eenmalig bevragen van burgers. Het NUP trekt hieruit de consequentie dat al deze overheden per 1 januari 2010 aangesloten moeten zijn op de landelijke voorziening voor afnemers, GBA-V (GBA-Verstrekkingen).

Ten tweede gaat het NUP uit van gezamenlijk gebruik van de kerninfrastructuur door alle overheden. Voor berichtenverkeer sluiten alle overheden zich aan op de OverheidsServiceBus (OSB) en ten behoeve van standaardisering dient bij verdere modernisering van de GBA waar mogelijk en waar relevant de Nederlandse Overheids Architectuur (NORA, [14][2]) te worden toegepast.

Ten derde worden in het NUP een aantal andere onderdelen van de kerninfrastructuur en voorbeeldprojecten genoemd die de GBA nodig hebben:

- RNI (zie paragraaf 4.8)
- BSN
- DigiD
- Mijnoverheid.nl

Tenslotte bevat het NUP afspraken over verdeling van kosten van ontwikkeling en beheer die gehanteerd zullen worden bij verdere modernisering van de GBA.

Het NUP ziet de GBA dus als een wezenlijk onderdeel van de kerninfrastructuur van de overheid en noemt expliciete deadlines voor het aansluiten op GBA-V. Voor het programma modernisering is minstens zo belangrijk dat de afspraken over standaarden en samenhang in het NUP vragen om een andere manier van veranderen. De oorspronkelijke doelstellingen ten aanzien van flexibiliteit en marktwerking wijzen al in die richting. Juist omdat het stelsel van basisregistraties en de afspraken over de e-overheid nu veel verder vorm hebben gekregen, kan de kans aangegrepen worden om voor het vervolg de expliciete doelstelling op te nemen dat het GBA-stelsel volledig geïntegreerd wordt in de andere e-overheidsvoorzieningen. Dat vereist een nadrukkelijke sturing op maximaal gebruik van de in het NUP genoemde standaarden, met name rond de OverheidsServiceBus. Daarnaast betekent het dat de huidige wijze van specificeren in het Logisch Ontwerp (LO), die zeer specifiek is voor GBA, wordt vervangen door een op standaarden gebaseerde beschrijving die aansluit bij de NORA en de gegevensmodelbeschrijvingen van de andere basisregistraties.

2.2 Veranderingen bij gemeenten stellen nieuwe eisen aan GBA

Mede als gevolg van de e-overheidsontwikkeling veranderen gemeenten en afnemers in snel tempo. Deze veranderingen hebben invloed op de modernisering GBA. In de volgende paragrafen worden de belangrijkste veranderingen beschreven.

De gemeenten zijn druk bezig ieder een elektronische gemeente te realiseren [4]. Meer recent hebben de gemeente de toekomstvisie ontwikkeld om een breed klant contact centrum te worden namens de gehele overheid op basis van het Antwoord© concept. Dit maakt de gemeente een integraal onderdeel van

de e-overheid: een andere benadering van dienstverlening aan de burger en een andere manier van werken.

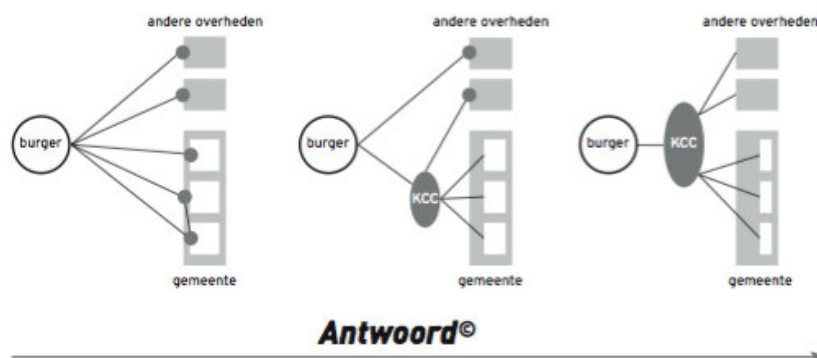

Figuur 4: Gemeenten worden in een aantal tussenstappen in 2015 het loket voor de gehele overheid

Ten tijde van het rapport Snellen liep de GBA voor op deze ontwikkeling. Door het stopzetten van het BZS-K traject is dit inmiddels niet meer het geval. Omdat de andere ontwikkelingen hard gaan, zijn noodverbanden gelegd en moet “om het huidige verouderde burgerzakensysteem heen” georganiseerd worden. Een duidelijke vervolgbeslissing over modernisering GBA is noodzakelijk om voor de gemeenten inzichtelijk te maken met welke ontwikkelingen ze rekening moeten houden en hen in staat te stellen hun investerings- en inrichtingsbeslissingen daarop af te stemmen.

Voor het realiseren van deze doelstellingen en visie is het op orde hebben van de basisinformatie en het op elkaar aansluiten van de ICT-systemen een belangrijke voorwaarde. De eisen die de doelstellingen van gemeenten aan de ICT stellen leiden er daarnaast toe dat gemeenten vaker gezamenlijk met andere gemeenten hun ICT vanuit een shared service centrum wensen uit te voeren.

2.2.1 Plaatsonafhankelijk werken vraagt om stap verder dan puur decentraal GBA

De ontwikkeling naar de gemeente als poort van de gehele overheid betekent niet dat de gemeente enkel de poort is voor de burgers die binnen haar grenzen wonen. Het is de bedoeling dat gemeenten, met name voor een aantal basisdiensten, dezelfde diensten kunnen verlenen aan burgers die in andere gemeenten wonen als aan de eigen burgers: plaatsonafhankelijk werken. Net zoals de burger op internet gewend is geraakt aan plaatsonafhankelijk werken verwacht de burger dat aan het loket van de gemeente. Het kan ook betekenen dat de dienstverlening in een logische samenwerking met andere organisaties plaatsvindt zoals het geboorteloket in ziekenhuizen of verhuisberichten via de woningbouwvereniging. Plaatsonafhankelijk werken levert bovendien een duidelijke bijdrage aan de administratieve lastenverlichting van burgers.

Is Bert Burger in 2015 tevreden over de GBA

In de brochure Antwoord© worden enkele voorbeelden geschetst van Bert Burger die in 2015 tevreden is over de samenhangende dienstverlening van de gemeente. Uit de voorbeelden blijkt dat Bert in de tussentijd verhuist en scheidt van zijn vrouw. Dat zijn twee gebeurtenissen in het leven van Bert waarvoor hij verplicht is aangifte te doen bij de Burgelijke Stand. Deze gebeurtenissen leiden tot een bijhouding van de gemeente in de GBA. Hoe zou Bert reageren als in een van de voorbeelden van de mooie internetdienstverlening van de samenwerkende overheden op zijn scherm blijkt te staan dat hij nog niet gescheiden is van zijn vrouw of als de post van de Belastingdienst na zijn verhuizing toch nog op zijn oude adres bij zijn ex komt? Snelheid van het doorgeven van wijzigingen en kwaliteit van de GBA gegevens spelen een grote rol bij het voor elkaar krijgen daarvan!

2.3 Wensen afnemers zijn ongewijzigd: snelheid en gegevenskwaliteit

Enmalige gegevensverstrekking door de burger en meervoudig gebruik binnen de overheid is de drijvende verandering bij de afnemers. De invoering van het BurgerServiceNummer en het uitbouwen van het stelsel van basisregistraties zijn een volgende stap naar een samenhangende gegevenshuishouding die verder reikt dan één sector. Uitgangspunt voor de basisregistraties is dat afnemers kunnen vertrouwen op de kwaliteit en actualiteit van de gegevens. Afnemers mogen niet steeds opnieuw aan de burger vragen of de gegevens nog juist zijn. Kennis over mogelijke onjuistheden in de basisregistratie wordt via het systeem van terugmelden doorgeleid naar de bronhouder van de registratie. Deze doet onderzoek en corrigeert indien nodig de registratie. De consequentie hiervan is dat afnemers meer dan in het verleden afhankelijk zijn van de gegevenskwaliteit in de GBA, behoefte hebben aan snelle doorlevering van wijzigingen en snel uitvoeren van het onderzoek bij terugmelding door de gemeente die bronhouder is.

De tweede relevante verandering is het verplaatsen van dienstverlening naar internet. In veel van de voorgevulde formulieren en persoonlijke pagina's spelen persoonsgegevens een prominente rol. Nadat de burger zich identificeert met DigiD worden zijn naam en adres getoond. Deze komen uit de GBA. Dit maakt de kwaliteit van deze gegevens en de snelheid van het via het GBA stelsel doorgeven van wijzigingen in de situatie van de burger belangrijker. Als het niet meteen klopt, ervaart de burger dat veel sneller dan vroeger. Een brief die verkeerd geadresseerd is, komt veelal bij de verzendende overheidsinstantie terug, zonder dat de burger het merkt. Via internet wordt straks echter direct zichtbaar dat de overheid een adreswijziging nog niet verwerkt heeft!

Voor het GBA-stelsel betekent dit dat een puur decentraal stelsel te beperkend is geworden. Vanaf 1 februari 2004 is daarom de landelijke LRD in gebruik genomen⁷. Inmiddels is deze opgevolgd door de GBA-V die een volledige landelijke kopie van alle persoonsgegevens in de gemeentelijke GBA's omvat. Dit is een belangrijk resultaat van de modernisering GBA. GBA-V stelt afnemers in staat om sneller actuelere gegevens te gebruiken in hun processen en dienstverlening.

Momenteel maken afnemers in toenemende mate in de front office gebruik van GBA-V online. Door al aan het loket de persoonsgegevens uit GBA-V online op te halen worden kosten voorkomen als verderop in het proces blijkt dat de gegevens niet actueel zijn of gewacht moet worden (tot 2 x 24 uur) op het bijwerken van GBA gegevens in een sectorale of eigen registratie. Op langere termijn voorzien de afnemers echter een echte procesverandering waarbij GBA gegevens steeds minder in een eigen of sectorale kopie worden bewaard en steeds vaker de benodigde gegevens online en real time uit de GBA worden opgehaald. Voor deze ontwikkeling is een verdere doorontwikkeling van GBA-V

⁷ De LRD is met versie LO3.2 van kracht geworden. In LO3.2 is bijlage B opgenomen die gaat over de LRD. LO3.2 is in werking getreden op 1 februari 2004.

naar een volledig real time bijgehouden GBA kopie noodzakelijk. Met “real time” wordt bedoeld dat het berichtenverkeer zo snel gaat dat een lokethandeling die berichtenverkeer vereist zonder extra wachttijd doorgang kan vinden.

Bestaande GBA afnemers hebben allerlei organisatorische maatregelen genomen om op basis van het huidige GBA stelsel hun taken goed uit te voeren. De baten van betere gegevenskwaliteit aan de bron en snellere verstrekking van wijzigingen treden bij die afnemers minder snel en zichtbaar op dan bij nieuwe afnemers. Diverse e-overheidsprogramma's leiden tot nieuwe GBA afnemers die vanaf de eerste dag online en dus zichtbaar voor de burger zijn. In het NUP zijn dit bijvoorbeeld: mijnoverheid.nl, digitaal klantdossier, verwijzindex risicojongeren en de omgevingsvergunning.

2.4 Geactualiseerde doelstellingen

In het voorgaande zijn de oorspronkelijke doelstellingen van de modernisering GBA beschreven, is de GBA geplaatst in het bredere kader van de e-overheidsontwikkeling en de afspraken over standaardisatie die daarvoor van belang zijn en zijn de belangrijkste recentere veranderingen besproken.

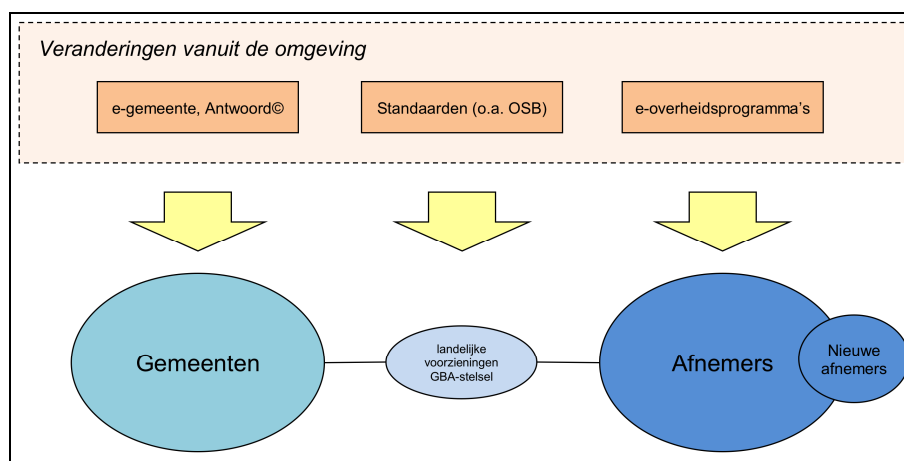

Figuur 5: De belangrijkste recente veranderingen zijn die bij de gemeenten en de afnemers vanuit bredere e-overheidsontwikkeling en de afspraken m.b.t. standaardisatie.

Tijdens het verloop van de modernisering GBA heeft het stelsel van basisregistraties vorm gekregen en met de ontwikkeling van GBA-V Online is een stap in de richting van het realiseren van de doelstellingen gezet. Ten aanzien van de afnemers zijn er geen nieuwe ontwikkelingen die de modernisering beïnvloeden. Uit de bovenbeschreven veranderingen bij gemeenten zijn echter wel nieuwe doelstellingen af te leiden waarmee in een vervolgbeslissing over modernisering GBA rekening moet worden gehouden:

- Plaatsonafhankelijk werken door gemeenten
- De eis om te kunnen werken met shared service centra

Uit de bredere e-overheidscontext volgt verder de noodzaak om de beslissingen ten aanzien van standaarden, bijvoorbeeld rond NORA en OSB, te

implementeren. Dit wordt in het vervolg van deze definitiestudie verder uitgewerkt.

2.4.1 Conclusie: enige bijstelling van de doelstellingen is gewenst

De oorspronkelijke doelstellingen gebaseerd op Snellen zijn deels gerealiseerd. Het programma modernisering GBA heeft daaraan met name bijgedragen door het realiseren van GBA-V Online en de TMV. Parallel hebben andere ontwikkelingen in dezelfde lijn plaatsgevonden, grotendeels meer organisatorisch van aard, waarmee een ander deel van de doelstellingen gerealiseerd is, zij het met andere middelen.

Belangrijke andere doelstellingen zijn echter nog niet gerealiseerd. Naast het wegnemen van tijdsvertragingen in het doorgeven van mutaties betreft dit de doelstellingen die gerelateerd zijn aan de GBA systemen in de gemeenten. Dit maakt het des te belangrijker om een vervolgbeslissing te nemen die aansluit op de bredere ontwikkeling die de gemeenten doormaken en de ICT consequenties die dat heeft.

Conform de afspraken in het NUP dient daarnaast het expliciet aansluiten bij de e-overheidsstandaarden als doelstelling te worden meegenomen.

De overige recente veranderingen hebben geen invloed op de doelstellingen maar wel op de wijze waarop deze bereikt moeten worden.

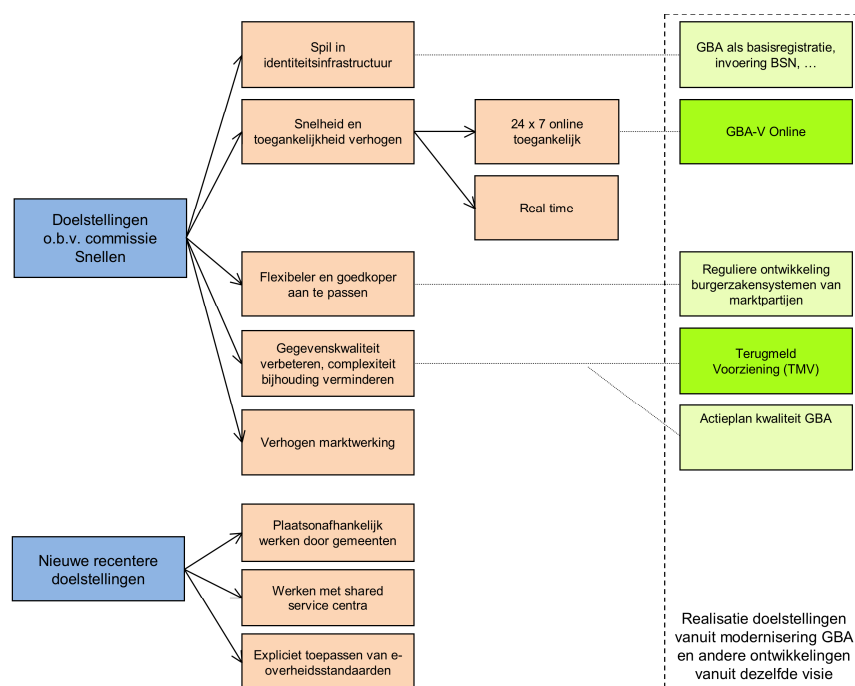

Figuur 6. Geactualiseerde doelstellingen voor vervolg modernisering. Boven de oorspronkelijke doelstellingen en de mate van realisatie, daaronder nieuwe doelstellingen.

3 Het programma modernisering GBA, hoe verder?

Dit hoofdstuk schetst de situatie voorafgaand aan de modernisering, de huidige situatie en de scenario's voor het vervolg. Deze scenario's bestaan uit verschillende combinaties van oplossingscomponenten. Voorafgaand aan de scenariobeschrijving worden deze componenten afgebakend. Bij de scenario's wordt ingegaan op de relatie tussen de oplossingscomponenten en de doelstellingen. De gevolgen van de verschillende scenario's worden in het vervolg van de definitiestudie weergegeven. Naast de scenario's die als onderdeel van de opdracht zijn geformuleerd, worden nog enige andere overwegingen voor de vervolgbeslissing uitgewerkt. De afbakening van de componenten en de scenario's zijn identiek gehanteerd in de businesscase [10].

3.1 Het programma modernisering tot nu toe

3.1.1 De situatie voorafgaand aan modernisering GBA

Het oorspronkelijke in 1994 in gebruik genomen GBA stelsel was een decentraal stelsel. Net als nu en in de toekomst was iedere gemeente verantwoordelijk voor de bijhouding van de persoonsgegevens van de burgers binnen de gemeentegrenzen. Daarnaast voerden de gemeenten ook alle gegevensverstrekkingen aan afnemers uit. Afnemers hadden, en hebben deels nog steeds, te maken met de ruim 400 gemeenten die ieder een deel van de levering aan hen verzorgen.

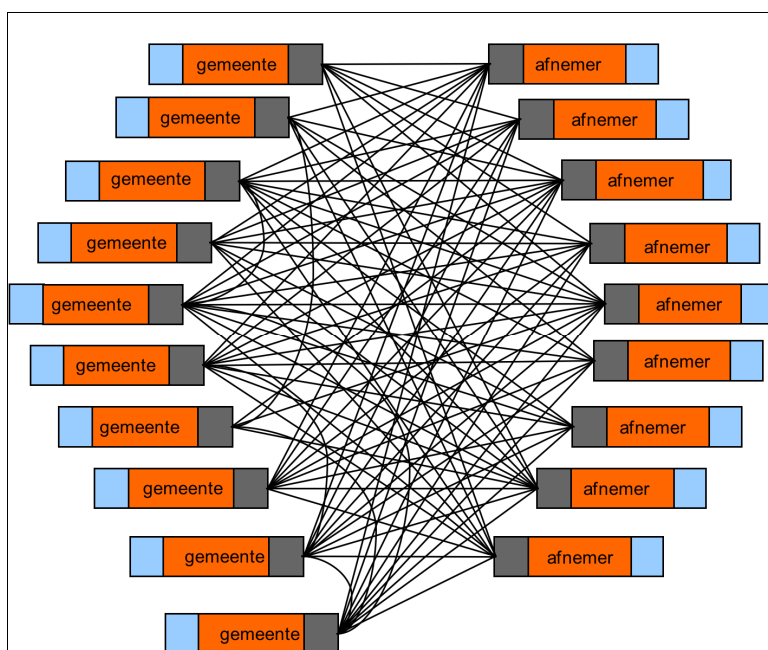

Figuur 7: Een volledig decentraal stelsel; gemeenten zijn autonome partners.

Bovenstaand figuur toont een volledig decentraal stelsel waarin alle gemeenten autonome partners zijn. Iedere gemeente communiceert met iedere andere gemeente en afnemers ontvangen in het algemeen van meerdere of alle gemeenten gegevensverstrekkingen.

3.1.2 De aanpak van het programma

Na diverse nadere studies waarin de ideeën van de commissie Snellen zijn uitgewerkt is het programma in 2005 ambitieus aan de realisatie begonnen. Consequentie van het gekozen ontwikkelscenario was dat daarbij diverse parallelle projecten moesten worden uitgevoerd.

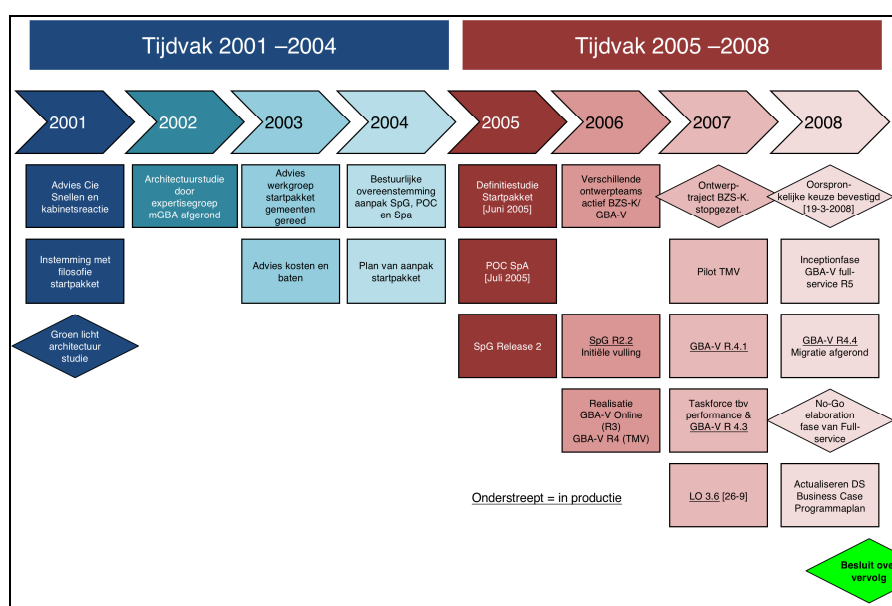

Figuur 8: Uitbreiding van de weergave van ontwikkeling van het programma modernisering GBA is de definitiestudie 1.3 met een overzicht van de activiteiten die sindsdien hebben plaatsgevonden.

Het programma modernisering GBA heeft de volgende zaken opgeleverd [6]:

- GBA-V Online zoals dat momenteel in productie is
- Een eigen terugmeldvoorziening voor GBA, de TMV (zie 4.6.1)
- Volledig uitgewerkt ontwerp en detailplanning voor GBA-V Full Service
- Uitwerkingen in verschillende stadia voor de andere onderdelen van het oorspronkelijke plan, in het bijzonder BZS-K

3.1.3 Huidige situatie: eerste stap naar modernisering gezet

Ten opzichte van het oorspronkelijke puur decentrale stelsel is de huidige situatie een mix van decentraal en centraal. Het oorspronkelijke decentrale

stelsel is nog vrijwel geheel in gebruik maar daarnaast is een landelijke gegevensverzameling met de kopie persoonslijsten van alle gemeenten ontstaan, de GBA-V. Een deel van de afnemers maakt gebruik van dit landelijke GBA-V en is dus niet meer op het decentrale stelsel aangesloten. Een deel van de afnemers⁸ is aangesloten op beide vormen van verstrekking zowel de oude als de nieuwe.

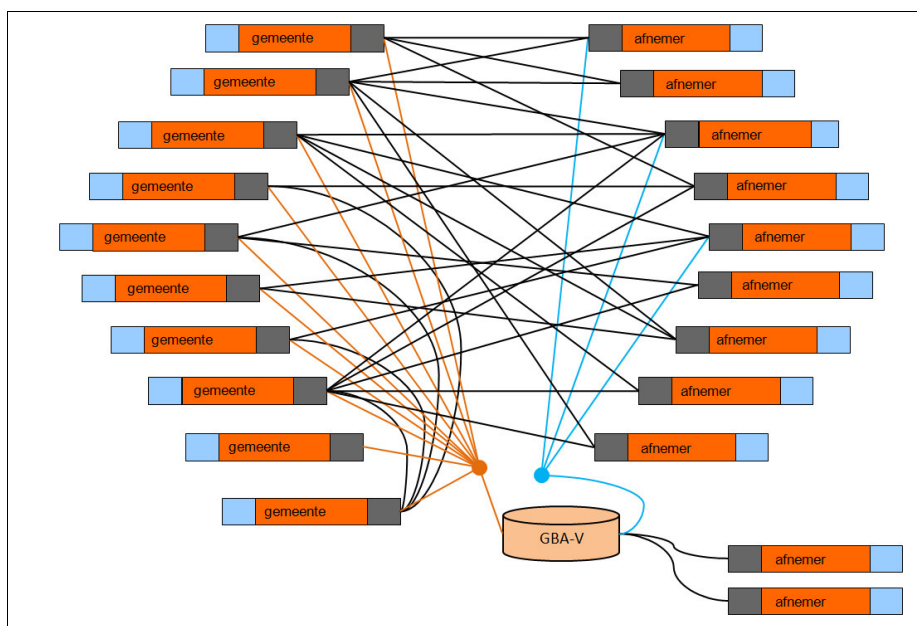

Figuur 9: huidige situatie: een decentraal GBA stelsel met een landelijke kopie gegevensverzameling (GBA-V) die daarop is aangesloten en waarvan een deel van de afnemers gebruik maakt.

Een deel van de gemeenten maakt ook zelf voor binnengemeentelijke afname gebruik van GBA-V online⁹.

⁸ 61 afnemers zijn aangesloten op beide vormen van verstrekking (5-11-2008)

⁹ Er zijn thans (5-11-2008) 229 GABA's die GBA-V via web services bevragen.

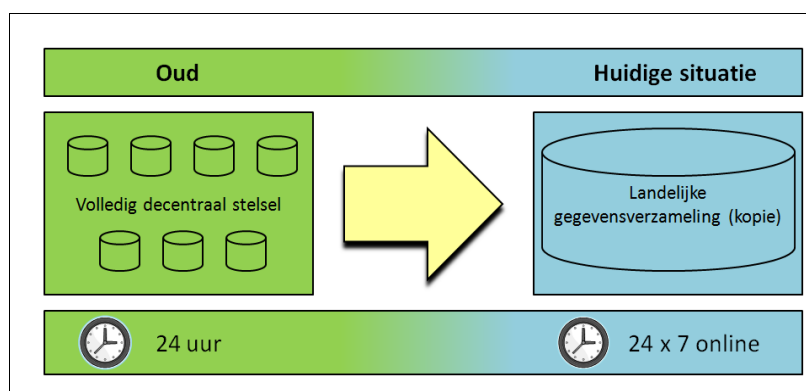

Figuur 10: De belangrijkste al gerealiseerde verandering is het ontstaan van een complete landelijke kopie van de gegevensset bovenop de bestaande decentrale voorzieningen.

3.2 Keuzemogelijkheden in de ontwikkeling

Ten behoeve van de vervolgbeslissing, actualisatie van de definitiestudie en doorrekening van de businesscase zijn door het programma drie scenario's opgesteld voor een vervolg. Deze scenario's zijn gebaseerd op eerdere discussies over alternatieven in de loop van het programma. Om alternatieven goed af te wegen wordt hier eerst de meer theoretische vraag gesteld op welke aspecten variatie in de ontwikkeling mogelijk is, vervolgens worden de drie scenario's die momenteel voorliggen beschreven en tenslotte wordt ingegaan op andere variaties.

De aspecten waarin keuzes gemaakt moeten worden en die het migratiepad het meest beïnvloeden zijn:

- De wijze waarop de verandering bestuurd wordt
- De mate waarin wordt ingegrepen op de situatie binnen de gemeente
- De mate waarin functionaliteit in technische zin centraal geleverd wordt
- De moeite die gedaan wordt om gemeenten onderling en afnemers het moment van migratie vrij te laten bepalen
- De mate waarin stappen parallel dan wel volgtijdelijk genomen worden.
- De mate waarin de oorspronkelijke scope gehandhaafd blijft

De wijze waarop de verandering bestuurd wordt is een aspect dat niet in de definitiestudie thuis hoort maar eerder in het programmaplan. Dat neemt niet weg dat verschillende scenario's verschillende eisen aan de besturing stellen. Met name de mate waarin actieve en tijdgebonden stappen van de gemeenten en afnemers bepalend zijn voor het succes heeft invloed op de besturing. Ten tweede heeft de complexiteit van de gekozen migratie effect op de interne besturing van het programma. Hoe complexer de migratie, hoe meer interne afhankelijkheden waarop zowel in technische als in bestuurlijke zin consequent gestuurd moet worden. Dit vereist een zeer directe business – ICT alignment en is in het algemeen moeilijk te realiseren [5].

Omdat de gemeenten een essentiële taak vervullen in het GBA stelsel terwijl tegelijk het stelsel als geheel moet functioneren is het noodzakelijk eisen te stellen aan de wijze waarop de gemeente de GBA taak inricht. Dit is vanaf het begin van de GBA het geval (LO-procedure). De mogelijke scenario's verschillen in de wijze waarop deze eisen in de toekomst tot stand komen. Dit heeft grote impact op het migratiepad. Omdat de GBA niet los te zien is van de overige onderdelen van de e-overheid moet deze keuze onderdeel zijn van een totaalvisie op de wijze waarop proces en ICT van e-overheid bij de gemeenten ingevoerd wordt.

De mate waarin functionaliteit in technische zin centraal geleverd wordt, is sterk bepaald door de technische mogelijkheden. Deze zijn sinds het begin van het moderniseringsprogramma gegroeid. Dat betekent dat er momenteel meer mogelijkheden zijn om functionaliteit voor gemeenten in technische zin centraal te leveren zonder nadelen voor de gemeente. Centraal leveren staat daarbij geheel los van de vraag of er een individueel GBA per gemeente blijft bestaan: bijvoorbeeld een in technische zin centraal systeem met voor iedere gemeente een afgescheiden BZS-K en los daarvan een GBA-V is technisch gesproken goed mogelijk.

In het oorspronkelijke migratiescenario is het volledig onafhankelijk van elkaar kunnen migreren van gemeenten en het onafhankelijk van alle gemeenten kunnen overgaan van afnemers een uitgangspunt. Dit leidt tot de noodzaak vrij omvangrijke conversievoorzieningen gedurende de migratie in stand te houden. De kosten van dergelijke voorzieningen moeten afgewogen worden tegen de baten van de onderlinge onafhankelijkheid van de grote groep betrokkenen in het GBA-stelsel en de risico's van alle complexe conversievoorzieningen.

De mate waarin stappen parallel of volgtijdelijk genomen worden hangt gedeeltelijk samen met de migratie. In een complexe migratie is het noodzakelijk bepaalde stappen parallel te nemen. De totale duur van de verandering wordt korter naar mate er meer parallel gebeurt, het risico van een bewegend doel wordt dan ook kleiner, maar de besturing van meerdere parallelle projecten, zeker wanneer daarbij verschillende belanghebbenden betrokken zijn, is niet eenvoudig.

3.3 Oplossingscomponenten

Het programma modernisering GBA omvat meerdere deelprojecten die ieder een oplossingscomponent moeten realiseren. De drie scenario's voor het vervolg zijn gebaseerd op verschillende combinaties van deze oplossingscomponenten en worden in de volgende paragraaf uitgewerkt. Hieronder wordt allereerst een afbakening van de componenten gegeven. De oplossingscomponenten zijn niet volledig onafhankelijk van elkaar, in de globale beschrijving is daarvan geabstraheerd, bij de beschrijving van de deelcomponenten (steeds de tweede paragraaf) is dit expliciet aangegeven.

Tekst deze paragraaf identiek aan businesscase [10]

3.3.1 GBA Full-service

De afnemers vragen nu selecties op en ontvangen spontane mutaties vanuit de decentrale systemen van de gemeenten via het GBA-netwerk. GBA-V Full Service houdt in dat deze selecties en mutaties voortaan vanuit één punt, namelijk het landelijke GBA-V aan de afnemers worden geleverd. Dit scheidt het berichtenverkeer tussen gemeenten onderling en GBA-V enerzijds van het berichtenverkeer naar afnemers anderzijds

Bij het implementeren van GBA-V Full Service zal de verantwoordelijkheid voor het systematisch verstrekken van gegevens verschuiven van de gemeenten naar het agentschap BPR. De gemeenten blijven enkel verantwoordelijk voor de verstrekking van mutatiemeldingen aan GBA-V en hun eigen binnengemeentelijke verstrekkingen. De gemeenten blijven echter bronhouder in de zin van de Basisregistraties en zullen daarmee verantwoordelijk blijven voor het beheer van de data in de GBA als basisregistratie. Mutaties in het GBA blijven door gemeenten worden gedaan; BPR neemt de rol van het leveren van verstrekkingen over.

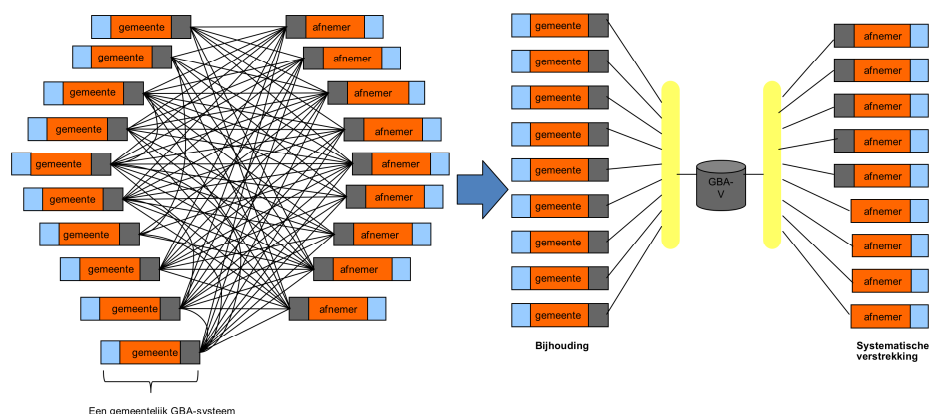

Figuur 11: Scheid berichtenstromen

Meer in detail leidt Full Service tot de volgende veranderingen [30]:

- Afnemers communiceren enkel nog met BPR over verstrekkingen, BPR richt daartoe een serviceorganisatie in waarin het van gemeenten overgenomen werk terecht komt
- Selecties over meerdere gemeenten heen kunnen als één geheel worden geleverd
- Gemeenten hoeven geen selecties meer te doen
- Afnemersindicaties verplaatsen van gemeenten naar GBA-V, het berichtenverkeer voor plaatsen en verwijderen van afnemersindicaties bij gemeenten vervalt
- Enkele wensen van afnemers kunnen worden gerealiseerd
- Beheerfunctionaliteit bij BPR voor de landelijke componenten wordt sterk uitgebreid

De levering aan afnemers vindt plaats conform het bestaande berichtenverkeer over het GBA-netwerk of via Alternatief-Medium (AM). De afbakening van Full Service is gebaseerd op de uitwerking in de inceptionfase 'GBA-V R5' [31] die op 16 juni 2008 is opgeleverd.

3.3.2 Deelcomponenten van GBA-V Full Service

Om de bovengenoemde veranderingen te bereiken moeten de volgende onderdelen gerealiseerd worden, deze onderdelen worden in de paragrafen 4.1.2 en 4.3 verder uitgewerkt.

- LO3 services: het realiseren van services die de LO3-berichten produceren voor spontane mutaties en selecties, de functionaliteit voor ontvangen van berichten van afnemers inzake afnemersindicaties etc. Verder de selectiefunctie op GBA-V en het leveren op Alternatief Medium en een nieuwe vorm van levering middels upload en tenslotte het aanpassen van GBA-V Online (LO3 Ad hoc service) aan de OSB specificaties
- Realiseren van afnemersindicaties op GBA-V (i.p.v. bij gemeenten)
- Het specificeren van de berichtinhouden (al in LO3.6 verwerkt)¹⁰
- Verzorgingsgebieden¹¹
- Uitbreiden beheerfunctionaliteit BPR
- Aanpassingen aan Schouwing en Toetsing en wijze van testen berichtenverkeer (kan gezien worden als aspect van de beheerfunctionaliteit)
- Aanpassingen aan Mailboxen GBA-netwerk om de andere patronen van berichtenverkeer mogelijk te maken

3.3.3 Moderne interfaces

Tekst deze paragraaf identiek aan businesscase

Het bijhouden van de landelijke GBA-V kopie, spontane mutaties naar afnemers en intergemeentelijk berichtenverkeer zijn nu niet real time. Moderne interfaces betekent vervanging van het GBA-netwerk door berichtenverkeer volgens de OSB specificaties en maakt real time berichtenverkeer mogelijk. Hiertoe dienen de gemeentelijke burgerzaken systemen te worden aangepast / herbouwd of vervangen door een BZS-K en dient GBA-V te worden uitgebreid met een berichtenmakelaar.

In de huidige situatie is sprake van een vertraging van ten minste 24 uur in de verstrekking van GBA gegevens en het doorgeven van spontane mutaties. Dit kan tot gevolg hebben dat een afnemer GBA gegevens van een bepaalde cliënt

¹⁰ Aangezien Full Service al in LO3.6 verwerkt is moet bij wijziging van specificaties gecontroleerd worden of er ook wijzigingen in LO3.6 moeten worden verwerkt.

¹¹ Voorbeeld van een onderdeel dat in definitiestudie genoemd is maar waarvan op grond van inputdocumentatie niet zeker is of dit wel of niet in scope van Full Service is.

gebruikt terwijl deze nog niet 'up to date' zijn in de landelijk raadpleegbare GBA-V kopie. Dit kan verwarrend zijn en ertoe oproepen in de dienstverlening; de burger heeft al aangifte gedaan van bijvoorbeeld een verhuizing en verwacht dat afnemers daar al van op de hoogte zijn. Een voorbeeld is de intergemeentelijke verhuizing; als de nieuwe gemeente de aangifte aan het loket reeds heeft verwerkt komen pas na 48 uur of zelfs nog later de bijbehorende gegevens (de PL) 'aan' vanuit de oude gemeente en pas daarna wordt de verhuizing met een spontane mutatie doorgegeven aan GBA-V en afnemers.

Meer in detail leidt Moderne Interfaces tot de volgende veranderingen:

- Het berichtenverkeer van burgerzakensystemen naar GBA-V verloopt via de OSB en kan real time plaatsvinden
- Het berichtenverkeer tussen gemeente onderling verloopt via de OSB en kan real time plaatsvinden
- Het berichtenverkeer naar afnemers verloopt via de OSB en kan real time plaatsvinden
- Nadat alle gemeenten en afnemers zijn overgegaan kunnen de componenten die GBA-V verbinden met het huidige GBA-netwerk vervallen en kan het GBA-netwerk vervallen.
- Tenzij alle gemeenten tegelijk overgaan op Moderne Interfaces (hetgeen niet het uitgangspunt is in de oorspronkelijke definitiestudie) moet de berichtenmakelaar tijdelijk in staat zijn intergemeentelijke berichten die via Moderne Interfaces ontvangen worden via het GBA-netwerk door te sturen en vice versa.

Dit betekent een technisch fundamenteel andere vorm van berichtenverkeer waarbij in tegenstelling tot het huidige GBA-netwerk op internet / webtechnologie aansluitende open standaarden van de OSB worden gebruikt.

Het aansluiten op de OSB door afnemers en gemeenten valt buiten de scope van deze oplossingscomponent aangezien dit toerekenbaar is aan andere E-overheid programma's.

3.3.4 Deelcomponenten van Moderne Interfaces

Voor de invoering van Moderne Interfaces zijn de volgende onderdelen nodig, deze worden verder uitgewerkt in onder meer paragraaf 5.6. Voor het begrip van Moderne Interfaces is het belangrijk te constateren dat het meer is dan enkel de vervanging van het netwerk. Moderne interfaces impliceert ook dat het mogelijk wordt om met een service georiënteerde architectuur te werken, zie verder 4.2.1.

Moderne interfaces voor gemeenten:

- Gemeenten dienen aangesloten te zijn op de OSB
- Gemeentelijke burgerzakensysteem dient een OSB adapter te hebben
- Een aangepaste synchronisatieservice tussen GBA-V en BZS-K of burgerzakensystemen. Deze vervangt de synchronisatieservice die in GBA-V Online (R4) voor de huidige situatie voor het doorgeven van mutatiemeldingen aan GBA-V gerealiseerd is. Vervanging betreft met name de wijze waarop LO3 berichten nu via het GBA netwerk deze service bereiken.

- Realisatie gelaagde adapters GBA-V conform architectuur definitiestudie
- Berichtenmakelaar t.b.v. routing van berichten van en naar gemeenten die nog via GBA-netwerk communiceren inclusief de services voor verwerken van betreffende berichtencycli.
- Met netwerk verbonden beveiliging, beheer, routing etc moet omgezet worden naar OSB standaarden.

Moderne interface voor de afnemers

- Aanpassingen aan de LO3 services t.b.v. de OSB
- De afnemers dienen aangesloten te zijn op de OSB en de applicaties waarin GBA berichten verwerkt worden dienen een OSB adapter te hebben.
- Met netwerk verbonden beveiliging, beheer, routing etc moet omgezet worden naar OSB standaarden.

Verder

- Mate waarin in deze stap de berichtinhouden worden aangepast hangt af van samenhang met de oplossingscomponenten BZS-K en LO4 gegevensmodel. Berichtenvolpennen moeten in ieder geval OSB conform worden.
- Moderne interfaces vereist een aangepaste LO specificatie (ook in scenario 1, echter daar zonder de aanpassingen aan gegevensmodel, maar wel met aanpassingen aan berichtenstructuur)
- Moderne Interfaces vereist aanpassing van huidige Schouwing en Toetsing.
- Aanpassing van de TMV aan Moderne Interfaces waarbij het in de rede ligt de TMV gelijktijdig aan te passen aan de TMF, een vergelijkbare voorziening die als onderdeel van het programma ODP wordt gerealiseerd voor het geheel van basisregistraties. Terugmeldingen voor het hele stelsel van basisregistraties moeten aan de TMF kunnen worden opgegeven, van daar uit moeten ze door de TMV van GBA verwerkt kunnen worden (de hiertoe benodigde aanpassingen van de TMV zouden ook als onderdeel van Full Service gerealiseerd kunnen worden of als losstaande release; momenteel is dit niet expliciet belegd).

Tekst deze paragraaf identiek aan businesscase

3.3.5 Burgerzakensysteem-kern (BZS-K)

De implementatie van een BZS-K houdt in dat alle gemeenten een centraal ontwikkelde uniforme kernapplicatie gaan toepassen voor het opnemen, wijzigen en opslaan, van persoonsgegevens t.b.v. burgers en binnengemeentelijke afdelingen in dienstverlenende processen. Deze wordt lokaal geïnstalleerd voor gebruik door de gemeenten. BZS-K omvat alleen de basisfuncties en lokale gegevensopslag en vereist Aanvullende Modules die de gebruikersinterface, workflow en verdere burgerzakenfunctionaliteit omvatten en geheel onder verantwoordelijkheid van de gemeenten door marktpartijen geleverd moeten worden. De huidige burgerzakensystemen worden vervangen door een BZS-K met een of meer Aanvullende Modules.

Het implementeren van een 'kern' houdt in dat de Rijksoverheid de structuur van dit nieuwe basis burgerzakensysteem specificeert en ontwikkelt. Hierin zit

de functionaliteit om de GBA-gegevens op te zoeken, te wijzigen, op te slaan en in kopie te leveren aan de GBA-V via de Moderne Interface (OSB). De functionaliteit voor het uitvoeren van de in de GBA-wet vastgelegde taken en de bijbehorende controles op gegevenskwaliteit worden daarmee voor alle gemeenten uniform.

Het BZS-K zal tot gevolg hebben dat de lokale burgerzakensystemen worden vervangen. De kern zelf omvat enkel de functies "onder de motorkap". Een gemeente zal in aanvulling op het BZS-K dan ook aanvullende software moeten implementeren waardoor ook daadwerkelijk van de functies in de GBA gebruik kan worden gemaakt. Deze extra software wordt aangeduid met de term 'aanvullende modules.' Eindgebruikers benutten de functies "onder de motorkap" via Aanvullende Modules die de gebruikersinterface, workflow en andere functies voor het uitvoeren van de burgerzakentaak en loket leveren. Tussen BZS-K en de Aanvullende Modules bevindt zich een koppelvlak op basis van open standaarden. Daarmee wordt de marktwerking ten aanzien van Aanvullende Modules bevorderd.

Gevolg van de invoering van BZS-K is dat de huidige vergoedingen voor wijzigingen aan burgerzakensystemen kunnen vervallen en dat de LO specificatie als instrument om marktpartijen gemeentelijke functionaliteit te laten ontwikkelen vervangen wordt door de veel minder omvangrijke beschrijving van het binnengemeentelijke koppelvlak.

De aanvullende modules kunnen door de gemeenten zelf naar eigen keuze worden toegevoegd, passend in het lokale landschap van architectuur en back office applicaties en afgestemd op de lokale behoeften.

De volgende figuur geeft de scheiding weer tussen de basisfunctionaliteit in BZS-K en de functionaliteit die eindgebruikers benutten op basis van Aanvullende Modules [7]

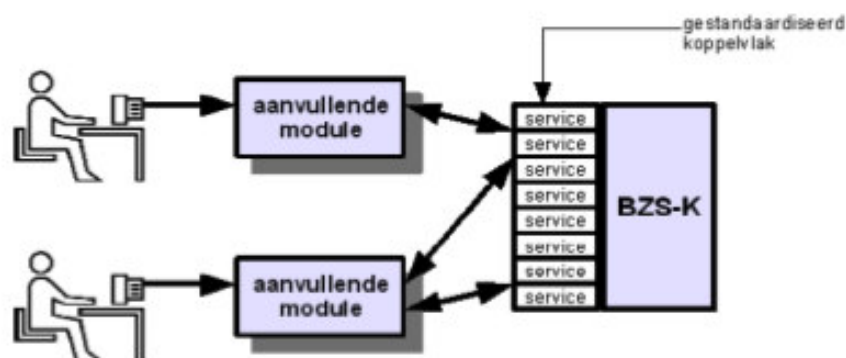

Figuur 1 Bron: Notitie Afbakening BZS-K, mGBA, 3 april 2008

Figuur 12: Scheiding tussen functionaliteit BZS-K en aanvullende modules.

3.3.6 Het deelprogramma Burgerzakensysteem: BZS-K en Aanvullende Modules

BZS-K (Deelprogramma Burgerzakensysteem) kent de volgende deelcomponenten, zie ook 4.4:

- Een project¹² waarin onder verantwoordelijkheid van VNG en NVVB de specificaties voor de Aanvullende Modules worden opgesteld en waarin vanuit modernisering GBA bewaakt moet worden dat gemeenten tijdig Aanvullende Modules met voldoende functionaliteit kunnen aanschaffen bij marktpartijen.
- Specificatie van binnengemeentelijke koppelvlak en bijbehorende wijzigingen ten aanzien van LO procedure.
- Realisatie van BZS-K
- Voor de werking van de synchronisatieservice, de intergemeentelijke berichtenservices en de hersynchronisatie, de terugmeldservices, de BSN bevraging en de berichtenmakelaar maakt het uit of de gemeenten met een BZS-K werken of niet, afhankelijk van de volgorde van de planning ten opzichte van de andere oplossingscomponenten leidt dit tot aanpassingen.
- Implementatie van BZS-K bij alle gemeenten (in samenhang met implementatie Aanvullende Modules) inclusief benodigde gegevensmigraties.
- Inrichten van beheer en onderhoud op BZS-K.
- Volledig andere werkwijze ten aanzien van Schouwing en Toetsing
- Realisatie van (deels centrale) beheerfunctionaliteit voor BZS-K

3.3.7 Het LO 4 gegevensmodel

Tekst deze paragraaf identiek aan businesscase

De gegevensmodelwijziging naar LO4 betekent een forse herstructurering van de manier waarop persoonsgegevens worden opgeslagen. Gegevens over gerelateerden (ouders, partners, kinderen, etc.) worden beter gestructureerd en er wordt een onderscheid ingevoerd tussen echte persoonsgegevens en het logboek waarin procesgegevens over de bijhouding worden vastgelegd. Daarnaast wordt de gegevensset opgeschoond en worden wijziging doorgevoerd die het mogelijk maken vaker dan één keer per dag een mutatie door te voeren.

Het LO (Logisch Ontwerp) specificeert o.a. de eisen die worden gesteld aan een gegevensset (gegevenswoordenboek) en het gegevensmodel (hoe zijn de onderlinge relaties gestructureerd). Het huidige LO3.6 [8] is nog sterk gericht op decentrale bijhouding, gegevensopslag en decentrale verstrekking van gegevens. Beperkte wijzigingen in het GBA-stelsel worden binnen de LO3-releases verwerkt. LO3 wordt door gebruikers als complex ervaren, zie o.a. Snellen [51]. De herstructurering is zowel een wijziging van het gegevensmodel als een wijziging van de gegevensset. De herstructurering leidt tot een model dat veel

¹² De door KPMG in haar rapport voorgestelde terminologie leidt niet tot een duidelijke benaming voor dit deelproject zodanig dat het evident onderscheiden is van de realisatie van BZS-K, hierdoor blijft een risico van verwarring ten aanzien van de verantwoordelijkheden bestaan. [7]

beter aansluit op de wijze van vastleggen in de andere basisregistraties en heft beperkingen die het gevolg zijn van de huidige structuur die nog direct op de persoonskaart van voor 1994 gebaseerd is op.

In de modernisering van de GBA worden verbeteringen aan het gegevensmodel én aanpassing van de gegevensset voorgesteld, die ertoe bijdragen dat de gegevenskwaliteit wordt verbeterd en de bijhouding vereenvoudigd wordt. Daarnaast wordt het model zodanig aangepast dat het realtime verwerking mogelijk maakt en ook beter aansluit op het stelsel van basisregistraties. Het ontwerp voor de gemoderniseerde gegevensset en het gegevensmodel wordt aangeduid met LO4.

Het LO4 gegevensmodel omvat een aantal grote verbeteringen zoals:

1. Vermindering van redundante gegevensopslag (*gegevensmodel wijziging*). Gerelateerden worden vastgelegd met enkel hun BSN¹³ en dit verwijst altijd naar de meest actuele gegevens op de persoonslijst die er bij hoort.
2. Ontkoppeling historie van de persoon (levensloop) en de historie van de bijhouding van de persoonslijst (logboek) en enige aanpassingen in de vastlegging van de historie. Deze ontkoppeling maakt het mogelijk het bijhoudingsproces voor de Burgerzakenmedewerkers te vereenvoudigen; in de huidige opzet staan de logboekgegevens in de levensloop en dit kan het zicht ontnemen op de levensloop, die voor het correct uitvoeren van de bijhouding en voor de communicatie met de burger essentieel is. Dit is verder van belang voor terugmeldingen en voor de RNI (zie paragraaf 4.8) waarbij nieuwe logboek gegevens ontstaan en voor het vereenvoudigen van de bijhouding. Het maakt veel efficiëntere inrichting van de berichtinhoud voor verstrekking aan afnemers mogelijk.
3. Aanpassingen om vaker dan één keer per dag een mutatie op een bepaalde persoonslijst door te voeren en preciezer het tijdstip van deze bijhouding vast te leggen. Dit is van belang in een real time stelsel.
4. Opschoning en overbodig maken van workarounds die toegepast zijn om beperkingen van het huidige model te omzeilen.

Ad 1: Bij elke persoon in de GBA liggen gegevens vast over de relaties met andere personen, bijvoorbeeld kinderen en ouders of partner. Omdat kinderen en ouders in verschillende gemeenten kunnen wonen, komen gegevens over dezelfde persoon op dit moment voor in verschillende administraties bij verschillende gemeenten. De redundante en decentrale opslag maken de bijhouding van gebeurtenissen in een leven van een persoon erg complex. In de huidige situaties zijn gegevens van gerelateerden op de persoonslijst veelal niet actueel en bevinden zich van heel veel personen oudere versies van hun

¹³ Voor zover het ingezetenen betreft, niet ingezetenen gerelateerden hebben nu een R-nummer en komen op gegeven moment in RNI.

gegevens op de persoonslijsten van anderen. De kans op fouten is daardoor groot. Door een modelwijziging, in combinatie met de aanwezigheid van de GBA-V, waarin *alle* persoonslijsten aanwezig zijn, wordt redundantie beperkt, de kans op fouten verkleind en daarmee kwaliteitsverbetering bereikt.

Ad 2: De persoonslijst is opgebouwd uit een aantal gegevenscategorieën, groepen en elementen. Op het moment dat één gegeven wijzigt worden hele “brokken” gegevens als historie betiteld. Alle gegevens uit de persoonslijst worden vervolgens weer verstrekt aan afnemers, dus ook de opgebouwde historie. Door de gegevensset aan te passen kan de efficiëntie worden verbeterd en de historie beter worden verwerkt. Daarbij wordt in het LO4 gegevensmodel voorgesteld om in een *logboek* de historie over de bijhouding te gaan opnemen. Daardoor wordt de historie gescheiden van de actuele gegevens, waardoor in het verleden gemaakte fouten en correcties van die fouten weliswaar geregistreerd en bewaard blijven, maar geen onderdeel van het berichtenverkeer meer uitmaken.

Voor verdere uitwerking van de gegevensmodelwijziging wordt zie hoofdstuk 6.

3.3.8 Deelcomponenten ten behoeve van invoering LO4 gegevensmodel

Om de invoering van het LO4 gegevensmodel mogelijk te maken zijn de volgende voorzieningen nodig:

- De berichtenmakelaar moet niet enkel de berichtenvellen in elkaar kunnen omzetten maar tevens LO3 berichten naar LO4 berichten vertalen.
- In GBA-V moet de LO4 database gerealiseerd worden
- Er dient een conversie engine gerealiseerd te worden die LO3 PL-en in LO4 PL-en converteert en vice versa.
- Alle services tussen GBA-V en de gemeente en tussen gemeenten onderling dienen LO4 berichten te kunnen verwerken.
- Voor afnemers worden de LO4 services gerealiseerd. Dezelfde functionaliteit als de LO3 services (ad hoc vragen, ad hoc adres vragen, spontane mutaties, selecties, afnemersindicaties bewerken) maar dan op basis van LO4 berichten.
- Afnemers dienen hun systemen aan te passen aan de verwerking van LO4 berichten.
- Indien invoering van BZS-K niet tegelijk plaatsvindt dienen BZS-K en de Aanvullende Modules aangepast te worden aan LO4.

3.4 Relatie tussen de deelcomponenten en de doelstellingen

Dit is uitgewerkt in de businesscase, paragraaf 7.4.

3.5 De drie scenario's

Gebaseerd op de vier hierboven benoemde oplossingscomponenten zijn door programma mGBA drie scenario's gedefinieerd, samengesteld uit een of meerdere van de oplossingscomponenten. In het schema hieronder zijn de drie scenario's weergegeven, gevolgd door een korte toelichting bij ieder scenario. De businesscase is opgesteld aan de hand van dezelfde scenario's.

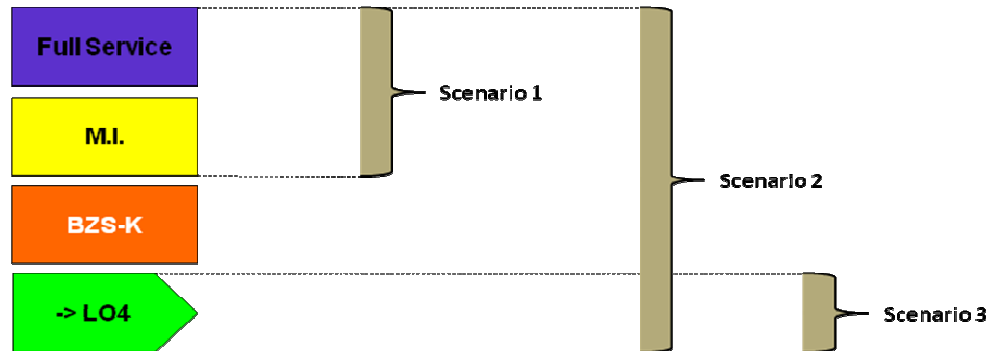

Figuur 13: De drie onderkende scenario's

In de figuur worden de drie onderkende scenario's weergegeven. Scenario 1 bestaat uit een combinatie van de oplossingscomponenten GBA-V Full Service en Moderne interfaces. In scenario 2 wordt ook het BZS-K geïmplementeerd en zal de LO4 gegevensmodelwijziging worden uitgevoerd. In scenario 3 tenslotte zal alleen de LO4 gegevensmodelwijziging worden geïmplementeerd zonder de overige componenten op basis van de bestaande LO wijzigingsprocedure. Hieronder wordt nader op deze scenario's ingegaan:

Tekst deze paragraaf identiek aan businesscase

3.5.1 Scenario 1. GBA-V Full Service in combinatie met Moderne interfaces.

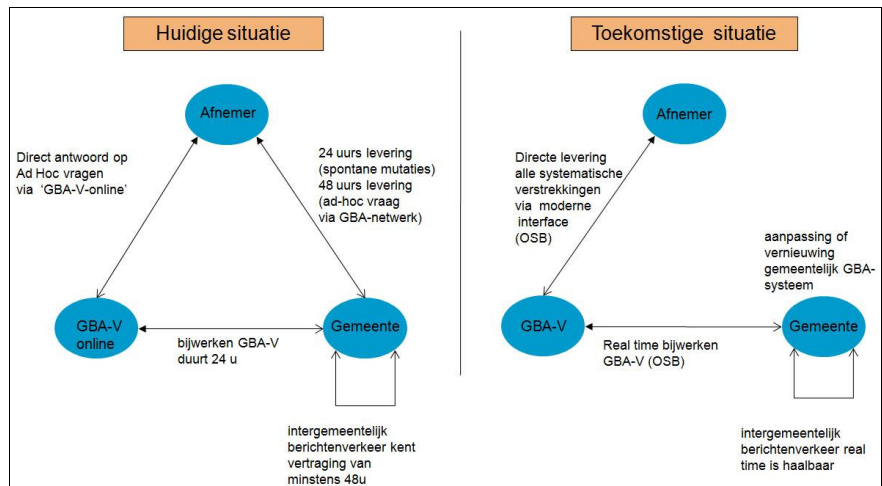

Figuur 14: Uitwerking scenario 1

Scenario 1 houdt in dat de componenten Full Service en Moderne Interfaces worden gerealiseerd. De eindsituatie van scenario 1 houdt in dat systematische verstrekkingen vanuit één punt, namelijk het landelijke GBA-V aan afnemers worden geleverd en dat het berichtenverkeer real time via de OSB verloopt. Zoals weergegeven in het schema hierboven, vervalt de taak van het leveren van verstrekkingen aan afnemers door gemeenten. Waar de oude taak bestond uit het bijhouden van gegevens en het verstrekken hiervan, blijft alleen de bijhoudingstaak over.

Realisatie van Full Service en Moderne interfaces zal betekenen dat de mutaties die bij de bronhouders (gemeenten) worden doorgevoerd, real time ofwel direct na verwerking beschikbaar zijn in GBA-V. Iedere verstrekking vanuit GBA-V zal daarmee up to date zijn naar de laatste stand van de mutaties bij de gemeenten en direct in vorm van spontane mutaties aan de afnemers die een afnemersindicatie hebben worden doorgestuurd.

Omdat in dit scenario, in tegenstelling tot scenario 2 geen BZS-K zal worden ingevoerd, is het daarnaast nodig om de huidige burgerzakensystemen van de gemeenten aan te passen voor aansluiting op de OSB. Naast aansluiting dienen deze systemen zo te worden ingericht dat ze berichten meteen na de verwerking kunnen verzenden en om kunnen gaan met real time intergemeentelijk berichtenverkeer. Extra investeringen in ieder van de vijf¹⁴ verschillende burgerzakensystemen zullen hiervoor benodigd zijn evenals een specificatie van de benodigde wijzigingen in een LO procedure en voorzieningen om het mogelijk te maken dat deel van de gemeenten al over is op moderne interfaces terwijl een ander deel van de gemeenten nog via het huidige GBA-netwerk communiceert

De aanname is dat andere wensen van afnemers ten aanzien van de berichten tegelijk met de invoering van Moderne Interfaces worden gerealiseerd, voor zover deze geen betrekking hebben op de wijziging naar het LO4 gegevensmodel die in dit scenario geen doorgang vindt (althans niet binnen de in de businesscase doorgerekende periode).

Tekst deze paragraaf identiek aan businesscase

3.5.2 Scenario 2. GBA-V Full Service i.c.m. Moderne interfaces, de BZS-K en LO4.

In scenario 2 worden alle componenten gerealiseerd conform de oorspronkelijke opzet van het programma modernisering GBA. Evenals in scenario 1 is de eindsituatie dat systematische verstrekkingen vanuit één punt, namelijk het landelijke GBA-V aan afnemers worden geleverd en dat het berichtenverkeer real time via de OSB verloopt. Daarnaast vervangen alle gemeenten hun huidige burgerzakensysteem door een uniform BZS-K en een of meer Aanvullende Modules geleverd door marktpartijen. Ten derde is het gegevensmodel na afronding van de migratie zowel in de gemeenten, in GBA-V als in berichtenverkeer naar afnemers gebaseerd op het LO4 gegevensmodel.

¹⁴ Zodra de gemeente Amsterdam de overgang naar het in 2008 na nieuwe aanbesteding geselecteerde systeem van Centric heeft voltooid blijven er nog vier systemen over.

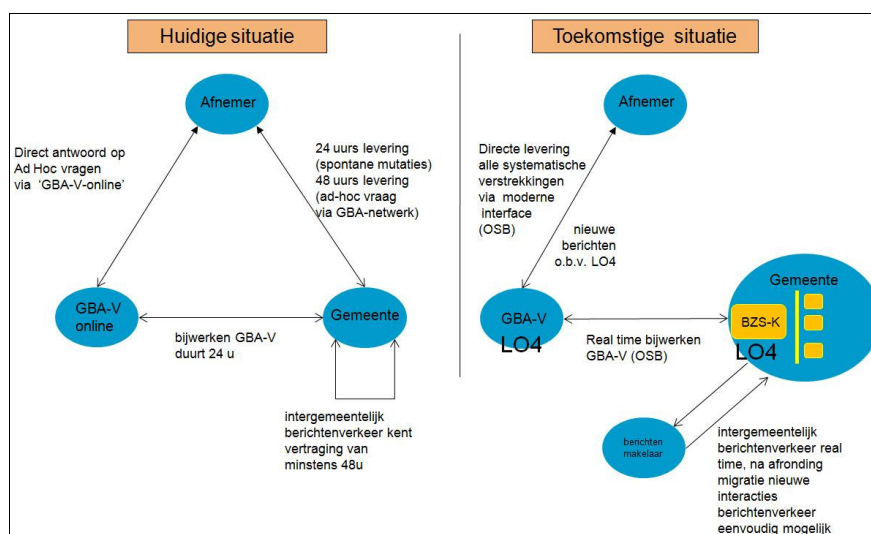

Figuur 15: Uitwerking scenario 2

De figuur toont de verschillen met scenario 1 in de eindsituatie: allereerst verschilt de eindsituatie bij de gemeenten aanzienlijk. In scenario 2 worden de burgerzakensystemen bij de gemeenten geheel vervangen en verdwijnt de bestaande procedure voor het specificeren van wijzigingen in de door marktpartijen geleverde burgerzakensystemen. In plaats daarvan onderhoudt BPR de basisfunctionaliteit in BZS-K en is deze door een open en gestandaardiseerd koppelvlak gescheiden van de Aanvullende Modules die volledig onder verantwoordelijkheid van de gemeenten vallen.

De aanname is dat het BZS-K direct gebaseerd wordt op het LO4 gegevensmodel waarmee een gemeente bij de implementatie van de BZS-K dus ook overgaat op het LO4 gegevensmodel. Omdat niet iedere gemeente op hetzelfde moment over kan gaan op de nieuwe BZS-K, stelt dit scenario wel als eis dat de verstrekkingen vanuit BPR tijdelijk zowel in LO3 als in LO4 beschikbaar zijn. GBA-V moet een veel uitgebreidere conversiemodule bevatten dan in scenario 1. Bovendien moet GBA-V tijdelijk gegevens zowel in LO3 als in LO4 formaat opslaan.

Voor die systemen van afnemers die na de implementatie van het LO4 gegevensmodel nog niet geschikt zijn voor de berichtenstructuur van LO4, zal een 'vertaalmodule' (conversiemodule) moeten worden behouden tot het natuurlijk moment van vervanging van het back office systeem, dus mogelijk langer dan voor de migratie van de gemeenten. Hierbij wordt aangenomen dat nieuwe releases van die systemen conform de reguliere update procedures worden uitgerold en dat deze gebaseerd zullen zijn op, c.q. aangepast zullen zijn aan het LO4 gegevensmodel. De aanname is dat andere wensen van afnemers ten aanzien van de berichten tegelijk met de invoering van Moderne Interfaces en het LO4 gegevensmodel worden gerealiseerd.

De uitwerking van dit scenario is gebaseerd op het materiaal dat daarover in loop van het programma gerealiseerd is zoals bijvoorbeeld [11].

Tekst deze paragraaf identiek aan businesscase

3.5.3 Scenario 3. Invoering LO4 gegevensmodel.

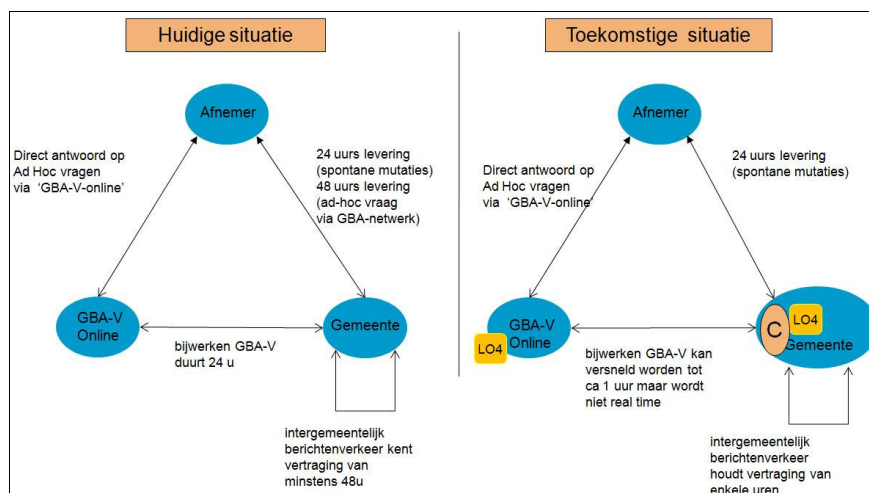

Figuur 16: Uitwerking scenario 3

In het derde scenario wordt alleen het LO4 gegevensmodel ingevoerd. Het huidige GBA-netwerk blijft gehandhaafd, evenals de rolverdeling tussen BPR en gemeenten. Gemeenten blijven dus verantwoordelijk voor de spontane mutaties en selecties en zullen rechtstreeks aan de afnemers blijven leveren zonder tussenkomst van de beheerorganisatie BPR. Wel zal de inhoud van de verstrekkingen (berichten) gaan verschillen omdat de gegevensset en het gegevensmodel zoals in LO3 gedefinieerd, zullen veranderen. Dit betekent dat er aan de zijde van de verstrekker (gemeenten) lokaal een conversiemodule nodig is om zowel LO3 als LO4 berichten te kunnen leveren al naar gelang de situatie van de afnemer; zodra alle gemeenten en afnemers in staat zijn om op LO4 gebaseerde berichten te verwerken kan deze conversiemodule komen te vervallen (in de figuur weergegeven met C). Het inmiddels gerealiseerde GBA-V Online blijft in productie en dient eveneens aangepast te worden aan het LO4 gegevensmodel. Te verwachten valt dat GBA-V Online meer gebruikt zal worden en dat het (veel langzamere) stellen van Ad hoc vragen via het GBA-netwerk zal afnemen en uiteindelijk verdwijnen.

Het is onwaarschijnlijk dat de verandering naar het LO4 gegevensmodel in één stap kan worden uitgevoerd. Op basis van de ervaring met LO wijzigingen is de verwachting dat meerdere achtereenvolgende wijzigingen noodzakelijk zullen zijn. Om de benodigde conversievoorzieningen beperkt te houden is het noodzakelijk dat alle gemeenten tegelijk deze wijzigingen doorvoeren zoals bij eerdere grote LO wijzigingen ook het geval was.

In de businesscase worden de scenario's doorgerekend op basis van migratiepaden waarin ook het parallel ontwikkelen en moment van opleveren een rol speelt.

3.6 De scope van het programma modernisering GBA

Onderstaand wordt een afbakening gegeven vanuit het gezichtspunt van het moderniseringsprogramma en deze definitiestudie. De afbakening omvat uiteraard de in paragraaf 3.3 beschreven componenten. Desalniettemin is het nuttig deze afbakening separaat te beschrijven. Naast het afbakenen van de onderdelen die binnen de beschrijving van de modernisering en deze definitiestudie vallen worden relaties weergegeven met voorzieningen die essentieel zijn voor de werking van de GBA maar buiten de gekozen afbakening vallen.

De afbakening van het programma modernisering wordt vastgesteld op:

- GBA-V c.q. de volledige diensten voor systematische verstrekking en hetgeen voor verantwoord beheer daarvan nodig is.
- Centrale TMV inclusief eventuele nieuwe versies daarvan die ontsloten worden via de landelijke TMF.
- Gebruik maken van de OSB conform de samenwerkingsafspraken daarover in e-overheidsverband (Moderne Interfaces). Al datgene dat niet als algemene faciliteit of als onderdeel van andere veranderingen bij gemeenten en afnemers gerealiseerd wordt dient binnen het programma modernisering gerealiseerd te worden. Alle beheer en verantwoordelijkheidsaspecten vallen binnen het toekomstige GBA-stelsel, tenzij deze expliciet elders belegd kunnen worden. Voor zover dat het geval is zal dat in deze definitiestudie worden aangegeven.
- De gemeentelijke Burgerzakensystemen eventueel ingevuld door een BZS-K in combinatie met Aanvullende Modules.
- Doorvoeren van wijzigingen aan gegevensmodel en gegevensset (LO4) maar tevens aan de berichtspecificatie en berichtinhouden.
- Conversiefaciliteiten. Diensten die migratie van de ene generatie van LO specificatie naar de volgende faciliteren (onderdeel van Moderne Interfaces).

Niet in alle scenario's worden alle oplossingscomponenten uitgevoerd, de afbakening verschilt dan ook per scenario. Dit is globaal weergegeven in onderstaande tabel.

<p>Scenario 1. In scenario 1 is geen sprake van een BZS-K en Aanvullende Modules en wordt de gegevensmodel-wijziging naar LO4 niet uitgevoerd. De functie van BZS-K en Aanvullende Modules wordt ingevuld door burgerzakensystemen van leveranciers. Daarbij is het niet verplicht een soortgelijke architectuur te volgen als voor BZS-K. De systemen hoeven geen gebruik te maken van een binnengemeentelijke service-bus maar kunnen ook direct op de landelijke OSB zijn</p>	<p>Scenario 2. De bovenstaande afbakening van het programma geldt.</p> <p>Het veranderprogramma dient bovendien de maatregelen te nemen die nodig zijn om tijdig en voldoende realisatie van Aanvullende Modules te garanderen.</p> <p>In plaats van Schouwing en Toetsing vindt beheer van BZS-K plaats.</p>	<p>Scenario 3. In scenario 3 is het programma beperkter. GBA-V blijft beperkt tot GBA-V Online en wordt niet uitgebreid, Moderne Interfaces wordt niet ongevoerd en er is geen sprake van een BZS-K en Aanvullende Modules.</p> <p>Nader bepaald dient te worden welke conversiefaciliteiten noodzakelijk zijn afhankelijk van nadere detaillering van de migratie.</p>
--	---	---

<p>aangesloten. De wijze waarop de binnengemeentelijke afnemers worden aangesloten valt buiten de afbakening en is niet voorgeschreven in termen van services.</p> <p>De LO beschrijving zal aangepast moeten worden om een goede beschrijvingswijze van OSB en service gerelateerde aspecten te garanderen.</p> <p>Schouwing en Toetsing zal aangepast moeten worden om de OSB en service gerelateerde eisen te kunnen certificeren.</p>		
---	--	--

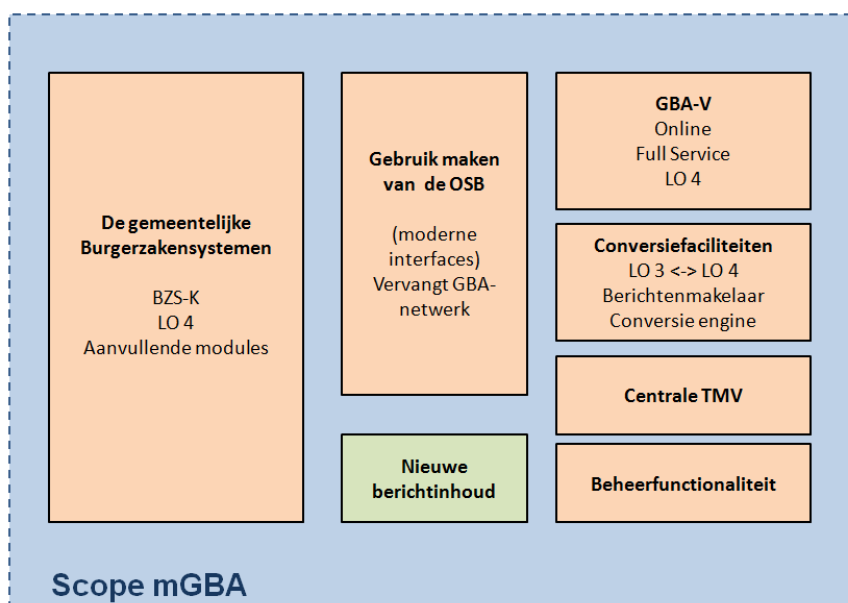

Figuur 17: Scope mGBA: weergave van de onderdelen die binnen de scope van het programma zijn.

Terugvertaald naar de bestaande GBA componenten betekent dat de verdere modernisering GBA de volgende componenten van het stelsel verandert:

- GBA-V
- De TMV
- Het GBA-netwerk
- De berichten en berichtcycli
- De component waarmee afnemers aangesloten zijn op het GBA-stelsel (de VOA's)
- De gemeentelijke Burgerzakensystemen c.q. de dienst voor de bijhouding inclusief de verwerking van terugmeldingen en verstrekking aan derden evenals de diensten voor systematische verstrekking en intergemeentelijk berichtenverkeer.

3.6.1 Relaties van de GBA met voorzieningen

Op basis van de bovenstaande afbakening gelden de volgende relaties met omliggende voorzieningen. De hier bedoelde relaties leiden tot een daadwerkelijke technische afhankelijkheid of het over en weer aanroepen van services. Daarnaast zijn er organisatorische relaties, onder andere met de diverse e-overheids programma's die nieuwe afnemers realiseren. Dat type relaties is hier niet beschreven.

Allereerst zijn er relaties met reeds bestaande voorzieningen:

- BV BSN, onderdeel van de LO 3.6 specificatie. De BV BSN is een systeem dat voor de introductie van het BurgerServiceNummer is ingericht. Het bevat een subset van de gegevens uit GBA-V en daarnaast gegevens vanuit de Belastingdienst. BV BSN is o.a. noodzakelijk om dubbele uitgifte van BSN nummers te voorkomen. In termen van functionaliteit is er potentiële overlap met een verder doorontwikkeld GBA-V en bij invoering LO4 gegevensmodel moet de koppeling met BV BSN aangepast worden. Momenteel wordt de BV BSN met gegevens gevoed vanuit GBA-V. Het is wenselijk te inventariseren welke wijzigingen aan BV BSN nodig zijn om deze goed en zonder onnodige overlap in functionaliteit in het gemoderniseerde GBA-stelsel in te passen.

Ten tweede gelden relaties met diensten die in diverse andere veranderprogramma's ontwikkeld worden, te weten:

- Binnengemeentelijke BAG koppeling. Deze koppeling is een onderdeel van het Stelsel van Basisregistraties. Binnen dat stelsel geldt dat de registratie die een bepaalde relatie legt (bijhoudt in GBA terminologie) verantwoordelijk is voor deze relatie en dit is ook als zodanig in de wet GBA opgenomen. De consequenties die dit heeft voor de diensten van de GBA zijn beschreven [32]. Iedere gemeente dient eind 2009 een operationele BAG te hebben en de koppeling van GBA naar de BAG dient ultimo 2010 in werking te zijn.
- OSB. De OSB biedt enkele diensten die voor een goed functioneren van de GBA noodzakelijk zijn, zoals adressering. Deze samenhang met de OSB is uitgewerkt in paragraaf 5.6. Deze diensten komen vanaf eind 2008 beschikbaar.
- Binnengemeentelijke servicebussen. De interface tussen BZS-K en de Aanvullende Modules wordt ingevuld doordat de betreffende diensten worden aangeboden op de binnengemeentelijke servicebus. Dit stelt vanuit de GBA eisen aan de binnengemeentelijke servicebus, o.a. dat deze bus de OSB specificaties volgt en aangesloten is op de landelijke OSB. Er zullen nog nadere eisen zijn, zie paragraaf 5.6.1
- RNI. De RNI is een aanvulling op het GBA-stelsel voor het vastleggen van niet ingezetenen. Realisatie is gepland in 2011. Zie paragraaf 4.8.

- Gemeentelijke systemen die zich als Aanvullende Module zouden kunnen gedragen, zoals Reisdocumenten, andere systemen van Burgerzaken.¹⁵
- Gemeentelijke kernregistraties, al dan niet onderdeel van een Aanvullende Module. Diverse gemeenten bezitten al een dergelijke kernadministratie in een of andere vorm en benutten deze in het kader van invoering basisregistraties en transitie naar een e-gemeente.

<p>Scenario 1. Er is geen relatie met binnengemeentelijke servicebus, tenzij deze door de leveranciers wordt gekozen. Realisatie van de BAG koppeling, bevraging van RNI en verwerken van terugmeldingen zijn onderdeel van het Burgerzakensysteem en wordt door leveranciers gerealiseerd. Leveranciers hebben grote vrijheid in koppeling naar andere systemen binnen de gemeenten, naar binnengemeentelijke afnemers en kernadministraties.</p>	<p>Scenario 2. De bevraging van RNI, verwerking van terugmelding, diensten voor binnengemeentelijk gebruik en andere gemeentelijke systemen zullen gebaseerd zijn op de diensten van BZS-K.</p> <p>Voor een goede BAG koppeling zijn daarnaast voorzieningen in een Aanvullende Module vereist.</p>	<p>Scenario 3. In scenario 3 is er geen relatie met OSB en binnengemeentelijke servicebussen.</p> <p>De koppeling naar BAG en bevraging van RNI worden in de bestaande GBA-systemen ingebouwd door leveranciers. Leveranciers hebben grote vrijheid in koppeling naar andere systemen binnen de gemeenten, naar binnengemeentelijke afnemers en kernadministraties</p>
--	---	--

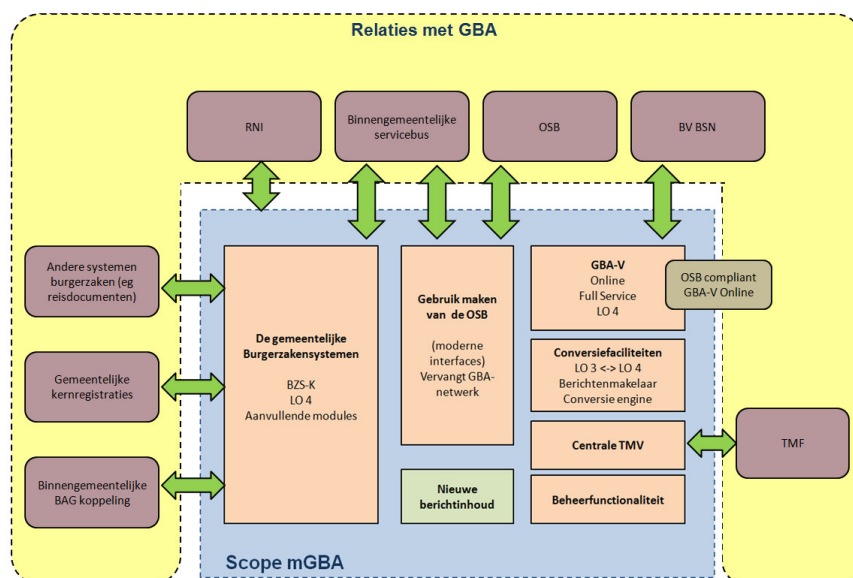

Figuur 18: Scope mGBA en relaties met andere projecten en systemen

¹⁵ Begin oktober 2008 heeft ministerie van Justitie een vernieuwingsproject ten aanzien van Burgelijke Stand aangekondigd. In samenwerking met o.a. de NVVB. Het verdient de aanbeveling de samenhang daarmee expliciet te bewaken in overleg met de NVVB.

3.7 Mogelijke andere accenten in de scenario's

Als alternatief zou het BZS-K als landelijke voorziening gerealiseerd kunnen worden. Een dergelijke wijziging zou geïntegreerd moeten worden met de totaalvisie en architectuur van de elektronische gemeente¹⁶. Zowel in kwalitatieve zin als ten aanzien van de businesscase heeft een Burgerzakensysteem als landelijke voorziening potentiële voordelen. Voordelen die bovendien meer ruimte bieden aan toekomstige ontwikkelingen als plaatsonafhankelijk werken. Bovendien ontstaan nieuwe opties voor de fasering van de migratie van het gegevensmodel van LO3 naar LO4. Dat neemt niet weg dat een landelijke voorziening qua interne structuur op een aantal punten fors verschilt van het hier beschreven scenario 2.

Een ander alternatief zou zijn om het programma RNI te benutten als pilot voor BZS-K. Het concept van de RNI bestaat uit een Aanvullende Module, een technisch centraal systeem dat sterk op BZS-K lijkt en verstrekkings-functionaliteit die sterk op GBA-V Full Service lijkt. Oorspronkelijk was het plan dat de RNI deze zaken zou hergebruiken vanuit modernisering GBA. Nu realisatie daarvan later gaat worden kunnen de rollen worden omgedraaid. Een goed ingericht RNI, of een vroege pilot daarvan, zou een voorbeeld geven van de werking van een BZS-K als landelijke voorziening en daarmee sterk kunnen bijdragen aan dit vervolgsenario. Evenzeer is de potentiële synergie aan de verstrekkingzijde afhankelijk van de volgorde waarin RNI en de oplossingscomponenten van modernisering GBA gerealiseerd worden.

3.8 Conclusie ten aanzien van scenario's en scope

De in dit hoofdstuk beschreven oplossingscomponenten en de daaruit opgebouwde scenario's vormen een ingewikkeld geheel waaronder een veelheid aan onderlinge afhankelijkheden schuil gaat. Zodra nadere beslissingen zijn genomen over het actualiseren van de doelstellingen (zie hoofdstuk 2) en een bestuurlijke keuze gemaakt is voor het te volgen scenario verdient het de aanbeveling dat scenario verder aan te scherpen en te optimaliseren. In de verdere uitwerking van het herstartte moderniseringsprogramma blijft de behoefte bestaan aan een globale beschrijving van de componenten zoals in dit hoofdstuk weergegeven. Deze beschrijving dient derhalve onderhouden te worden in het verdere vervolg.

¹⁶ Dit alternatief is in een aanvullende opdracht separaat uitgewerkt

4 Het toekomstige GBA stelsel

Dit hoofdstuk beschrijft het toekomstige GBA stelsel op hoofdlijnen zoals dat door het programma modernisering GBA wordt gerealiseerd. Eerst wordt de organisatie van het GBA-stelsel beschreven, de verantwoordelijkheden, taakverdeling en besturing. Vervolgens wordt een overzicht gegeven van de diensten die de GBA levert. Tenslotte wordt de functionaliteit van de verschillende voorzieningen binnen het GBA stelsel beschreven. Daar waar mogelijk is de relatie gelegd met relevante NORA-principes.

Scenario 1	Scenario 2. Verschillen tussen de drie scenario's worden weergegeven in kaders als deze. De beschrijving van deze scenario's is terug te vinden in hoofdstuk 3.5.	Scenario 3
------------	---	------------

4.1 De organisatie van het GBA stelsel in de toekomst

Het GBA stelsel is essentieel voor de overheid en haar dienstverlening aan burgers en bedrijven. De overheidstaken en dienstverlening vinden plaats vanuit een samenspel tussen verschillende organisaties. Dit vereist afstemming, koppeling en samenwerking. Een nauwgezette afbakening van verantwoordelijkheden is daarbij vereist (NORA 5.1.1 en 5.1.2).

4.1.1 De verantwoordelijkheden binnen het GBA-stelsel

In tegenstelling tot het oorspronkelijke decentrale GBA stelsel kent het toekomstige GBA stelsel een scheiding in twee verantwoordelijkheden.

ORG 1

Het GBA stelsel kent twee verantwoordelijkheden:

- de bijhouding van persoonsgegevens en de levering aan binnengemeentelijke afnemers onder verantwoordelijkheid van de gemeenten
- de verstrekking aan afnemers als onderdeel van het stelsel van basisregistraties onder verantwoordelijkheid van de minister van BZK¹⁷.

¹⁷ implementeert NORA principes 5.1.1 t/m 5.1.4

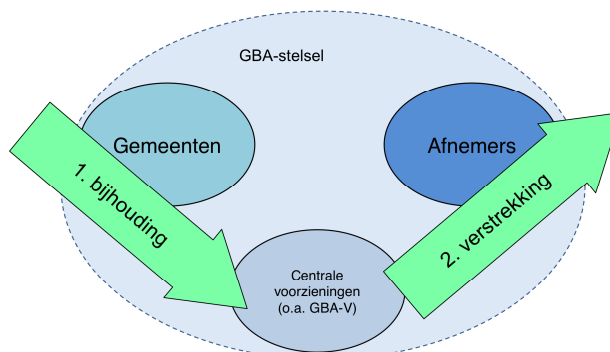

Figuur 19: De twee verantwoordelijkheden in het toekomstige GBA stelsel

De gemeente is verantwoordelijk voor de bijhouding op basis van gebeurtenissen in het leven van de burger die binnen de gemeentegrenzen woont. De gemeenten zijn dus bronhouder van de GBA en voeren deze taak uit op basis van een geautomatiseerd systeem dat hier aangeduid wordt als een Burgerzakensysteem. Ook het concept voor de nieuwe Wet Basisregistratie Personen¹⁸ hanteert dit uitgangspunt, met dien verstande dat dit plaatsonafhankelijke dienstverlening van de ene gemeente namens de andere introduceert. Door adequate samenwerking tussen gemeenten en BPR kan kwalitatief goede informatie aan afnemers geleverd worden over persoonsgegevens (NORA 5.1.3).

Daarnaast voorziet het stelsel in een landelijke voorziening, hier aangeduid als GBA-V, die gebruikt wordt voor de systematische verstrekking¹⁹ aan afnemers. Het gevolg van de landelijke voorziening is een splitsing van de berichtenstroom tussen de gemeente naar GBA-V en de berichtenstroom van GBA-V naar de afnemers. Dit betekent een fundamenteel ander patroon van berichtenverkeer dan in het huidige decentrale stelsel (zie figuur Figuur 20). Deze splitsing sluit nauw aan bij de twee afzonderlijke verantwoordelijkheden in het stelsel (NORA 5.1.4). Door de splitsing neemt het aantal direct met elkaar verbonden partijen in het GBA stelsel drastisch af, de berichtenstromen volgen een ander patroon.

¹⁸ Informatie over dit interne concept is gebaseerd op interviews met expertteam

¹⁹ In de tekst is specifieke GBA terminologie gebruikt. Deze is uitgewerkt in de begrippenlijst.

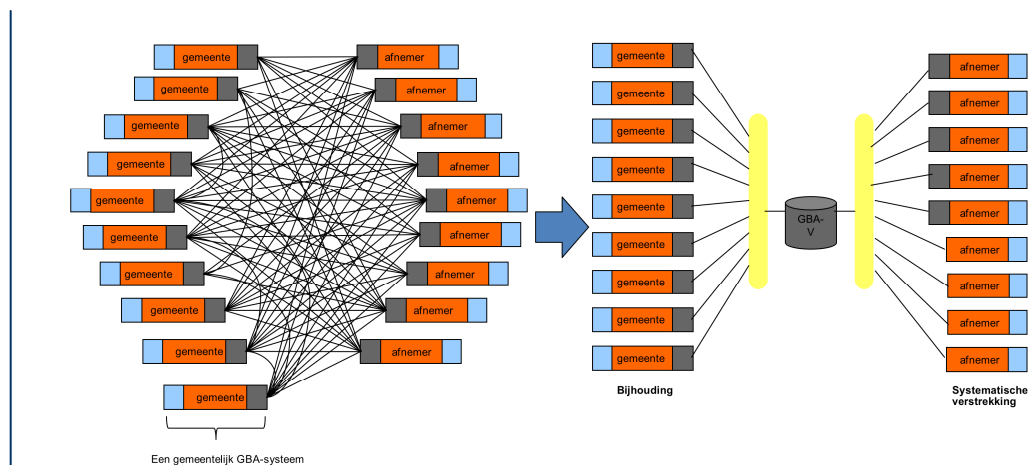

Figuur 20: Verandering van het oude decentraal GBA stelsel naar het toekomstige stelsel met een landelijke GBA-V voor verstrekkingen.

ORG 2 Het GBA stelsel is één geheel gebaseerd op één set aan afspraken met een wettelijke basis

<p>Scenario 1. In scenario 1 blijft de bestaande LO procedure de vorm van deze afspraken.</p>	<p>Scenario 2. Vanwege het verplicht gebruik van BZS-K verandert de aard van de afspraken en wordt het specificeren van eisen aan burgerzakensystemen op basis van de LO procedure vervangen door het onder verantwoordelijkheid van BZK beheren van BZS-K. Voor andere aspecten zoals het berichtenverkeer blijft een vastlegging van afspraken en technische specificaties noodzakelijk inclusief een robuuste wijzigingsprocedure.</p>	<p>Scenario 3. In scenario 3 blijft de bestaande LO procedure de vorm van deze afspraken.</p>
---	---	---

Naast de verantwoordelijkheid voor de verstrekkingen is de minister van BZK verantwoordelijk voor het stelsel als geheel. Dit is verankerd in de wet GBA en van daar uit uitgewerkt in verdere regelgeving voor de GBA. Het Logisch Ontwerp (LO, [8]) is onderdeel van deze formele regelgeving en specificeert de eisen waaraan de op het stelsel aangesloten systemen van gemeenten en afnemers moeten voldoen en de onderlinge communicatie. Ook in de toekomst zal een vorm van specificatie noodzakelijk blijven. Vanwege de steeds grotere samenhang binnen de e-overheid dient de specificatie van het GBA-stelsel waar mogelijk gebruik te maken van standaarden zoals gespecificeerd in de NORA en voor bijvoorbeeld de OSB.

4.1.2 Taakverdeling tussen bijhouden en verstrekken

De splitsing van verantwoordelijkheden leidt tot een duidelijke taakverdeling waarbij de gemeenten de bijhouding verzorgen en de landelijke voorziening de systematische verstrekkingen aan afnemers. Gemeenten zijn wel verantwoordelijk voor hun eigen binnengemeentelijke verstrekking. Conform deze verdeling bestaat het GBA-stelsel uit decentrale systemen bij de gemeenten en daarnaast landelijke voorzieningen. De belangrijkste landelijke voorziening is de GBA-V, een volledige kopie op één plaats van alle persoonslijsten (PL) die door de gemeenten worden beheerd. Bijhoudingen door gemeenten worden steeds verwerkt in GBA-V.

ORG 3 (ALG 3)	Iedere gemeente heeft een Burgerzakensysteem dat leidend is bij het beheer van de GBA-gegevens van die gemeente; GBA-V bevat te allen tijde een kopie van de gegevens van alle Burgerzakensystemen. (NORA 7.2.3)
------------------	--

Scenario 1	Scenario 2. In tegenstelling tot de beide andere scenario's worden de gemeenten verplicht BZS-K als uniform Burgerzakensysteem te implementeren. Aangezien BZS-K en GBA-V ontworpen zijn om als één geheel samen te werken is een efficiënte en zeer solide proces onder centrale regie voor het bijhouden van de landelijke kopie in GBA-V mogelijk.	Scenario 3
------------	--	------------

Momenteel vindt een deel van de systematische verstrekkingen plaats vanuit GBA-V (GBA-V Online). In de toekomst geldt dit voor alle systematische verstrekkingen.

ORG 4 (GBA-V 1)	Alle systematische verstrekkingen vanuit de GBA worden uitgevoerd door GBA-V.
--------------------	---

Scenario 1	Scenario 2.	Scenario 3. In tegenstelling tot de beide andere scenario's worden niet alle systematische verstrekkingen uitgevoerd door GBA-V. Enkel de verstrekkingen die door GBA-V Online uitgevoerd kunnen worden, voor de overige systematische verstrekkingen, te weten spontane mutaties en selecties blijft de huidige decentrale dienstverlening vanuit gemeenten direct aan afnemers in stand. De in
------------	-------------	--

		Figuur 20 weergegeven splitsing van berichtenstromen komt in dit scenario slechts beperkt tot stand
--	--	---

De taakverdeling tussen bijhouden en verstrekken werkt door in de aansluiting op het stelsel van basisregistraties. De gemeenten zijn naast het bijhouden van de persoonslijsten verantwoordelijk voor het vastleggen van de voor het stelsel essentiële relatie met de BAG, het verwerken van terugmeldingen en de gegevenskwaliteit. GBA-V draagt zorg voor het verstrekken van gegevens aan het stelsel van basisregistraties.

ORG 5

Het GBA stelsel is integraal onderdeel van het stelsel van basisregistraties. Binnen- en buitengemeentelijke afnemers zijn afhankelijk van de GBA om aan hun verplichtingen inzake eenmalige verstrekking, meervoudig gebruik te voldoen. De gemeente zijn als bronhouder gehouden om terugmeldingen te verwerken (NORA 5.1.1.2).

Het agentschap BPR is het organisatieonderdeel van BZK dat de landelijke taken en het beheer over de landelijke voorzieningen uitvoert. Door de invoering van GBA-V verandert de positionering van BPR. In het oude decentrale stelsel was BPR vooral beheerder, in de toekomst levert BPR daarnaast diensten aan afnemers en beheert ze de kopie persoonslijsten in GBA-V. BPR biedt deze diensten nauwkeurig omschreven aan zodat het voor afnemers duidelijk is, welke diensten afgenomen kunnen worden (NORA 5.2.1.1).

ORG 6

Het agentschap BPR is namens de minister verantwoordelijk voor het beheer van GBA-V en de andere landelijke voorzieningen en voor de dienstverlening aan afnemers.

<p>Scenario 1. In scenario 1 is BPR verantwoordelijk voor beheer van GBA-V en alle dienstverlening aan buitengemeentelijke afnemers. De verantwoordelijkheid richting de burgerzakensystemen beperkt zich tot de LO procedure, schouwing en toetsing en audit.</p> <p>De nieuwe dienstverlening aan afnemers vormt samen met het al gerealiseerde beheer van GBA-V een forse organisatieverandering voor BPR.</p>	<p>Scenario 2. De verantwoordelijkheden van BPR gaan verder dan in scenario 1. In plaats van de LO procedure en schouwing en toetsing in huidige vorm is BPR verantwoordelijk voor het uitbrengen van nieuwe versies van BZS-K en het beheer van BZS-K en de daarbij behorende specificaties van koppelvlakken en berichtenverkeer.</p> <p>Over de wijze waarop BZS-K beheerd wordt dienen nauwkeurige afspraken met gemeenten te worden gemaakt. Dit aspect komt bovenop de organisatieverandering genoemd bij scenario 1.</p> <p>Afhankelijk van de ontwikkelingen aan de servicebus moet BPR ook procesregie en andere</p>	<p>Scenario 3. De verantwoordelijkheden van BPR gaan minder ver dan in scenario 1 omdat slechts een deel van de dienstverlening aan afnemers door BPR is overgenomen, namelijk enkel GBA-V online.</p> <p>De organisatieverandering bij BPR is in dit scenario beperkter en omvat enkel het beheer van nu reeds in productie genomen delen van GBA-V Online.</p>
---	---	--

	servicebusfunctionaliteit beheren die noodzakelijk is voor het GBA stelsel maar (nog) niet door de OSB is overgenomen.	
--	--	--

Gemeenten zijn zelf ook afnemer. Naast de verstrekking aan buitengemeentelijke afnemers die een wettelijk verankerde toestemming hebben om GBA persoonsgegevens te gebruiken in hun processen, gebruikt de gemeente voor haar interne processen GBA gegevens. Voor beide vormen van verstrekking geldt dat ze vanwege het van kracht worden van het regime van GBA als basisregistratie door veel meer afnemers benut moeten worden. Vanuit dit regime vloeit ook voort dat de gemeente niet alleen de eigen GBA moet benutten voor gegevens over de eigen ingezetenen maar dat de gemeente wanneer zij met burgers die in andere gemeenten wonen te maken heeft evenzeer de GBA als authentieke bron moet gebruiken, daarmee zijn de gemeenten ook afnemer van GBA-V.

Voor al die processen is het wenselijk dat het gebruik van de GBA als basisregistratie op dezelfde manier plaatsvindt, ongeacht of de betreffende burger in de eigen gemeente woont of elders. Voor de gebruikers die via de binnengemeentelijke verstrekking gebruik maken van het GBA-stelsel moet het transparant zijn of een persoonslijst in het Burgerzakensysteem van de eigen gemeente aanwezig is of opgehaald wordt uit GBA-V. Transparant, dat wil zeggen dat ze het verschil tussen beide situaties niet merken en geen extra handelingen hoeven te verrichten om gegevens uit GBA-V op te halen. Voorwaarde daarbij is uiteraard dat de betreffende gebruiker geautoriseerd is om de betreffende gegevens te ontvangen.

ORG 7
(ALG 10)

Gebruikers binnen de gemeente hebben via het gemeentelijke Burgerzakensysteem een transparante toegang tot GBA-V.

Scenario 1. Omdat de architectuur van de bestaande GBA-systemen niet ingericht is op de benodigde interactie met GBA-V om in de transparante toegang te voorzien is het onzeker of deze toegang volledig transparant, direct genoeg en tegen redelijke kosten te realiseren is.	Scenario 2. In scenario 2 wordt middels BZS-K voorzien in de transparante toegang tot GBA-V..	Scenario 3. Omdat de architectuur van de bestaande GBA-systemen niet ingericht is op de benodigde interactie met GBA-V om in de transparante toegang te voorzien is het onzeker of deze toegang volledig transparant, direct genoeg en tegen redelijke kosten te realiseren is.
---	---	---

In sommige gevallen kan het voor een binnengemeentelijke afnemer aantrekkelijker zijn om op dezelfde manier als buitengemeentelijke afnemers op GBA-V aan te sluiten. Deze afnemer wordt dan in feite een buitengemeentelijke afnemer en staat niet in verbinding met het Burgerzakensysteem van de eigen gemeente. Op zich vereist dit weer extra aandacht van de bronhouder omdat er op organisatieniveau (dus de gemeente XYX) één autorisatie wordt verstrekt. In het geval dat een gemeentelijk organisatieonderdeel een eigen aansluiting wenst, betekent dat er op dat moment meer dan één organisatieonderdeel van een gemeente geautoriseerd moet worden.

ORG 8 (BZS-K 3)	Binnengemeentelijke afnemers kunnen via de transparante toegang van het gemeentelijke Burgerzakensysteem gebruik maken van GBA-V maar (in bepaalde gevallen) kunnen zij ook aan de eisen van het gebruik van GBA als basisregistratie voldoen op basis van een aansluiting "buitenom" op GBA-V (NORA 7.2.1.2)
--------------------	---

Scenario 1. In scenario 1 zal het voor een groter aantal gemeentelijke afnemers aantrekkelijk zijn direct op GBA-V aan te sluiten. Immers de functionaliteit van GBA-V wordt spoedig verder verbeterd terwijl er rond de transparante toegang via het eigen Burgerzakensysteem langer onzekerheid kan blijven.	Scenario 2. Voor binnengemeentelijke afnemers levert de transparante toegang via BZS-K exact dezelfde functionaliteit als GBA-V met als enige verschil dat BZS-K intern binnen de eigen organisatie toegankelijk is.	Scenario 3. Evenals in scenario 1 zal het voor meer gemeentelijke afnemers aantrekkelijk zijn direct op GBA-V Online aan te sluiten. In tegenstelling tot scenario 1 kunnen via GBA-V Online echter geen spontane mutaties ontvangen worden. De mogelijkheden van het "buitenom" afnemen zijn geringer. In meer gevallen zal het nodig zijn om zowel binnengemeentelijk als buitenom af te nemen.
--	--	---

4.1.3 Indeling van de gegevensopslag

Consequentie van de aanwezigheid van GBA-V is ook dat bepaalde gegevens, zoals afnemersindicaties en verwijsggegevens niet meer in het gemeentelijke Burgerzakensysteem hoeven te zitten. Verder maakt een direct toegankelijk GBA-V een gegevensmodel mogelijk waarbij gegevens die nu redundant worden opgeslagen in het gemeentelijke Burgerzakensysteem, maar waar een andere gemeente bronhouder van is, eenmalig op te slaan. In plaats daarvan wordt een verwijzing naar GBA-V opgenomen. Dit maakt een belangrijke vereenvoudiging van de gegevensopslag mogelijk die een eind maakt aan het niet actueel zijn van redundant opgeslagen gegevens (NORA 7.2.2). Dit wordt verder uitgewerkt in hoofdstuk 6.

ORG 9 (ALG 6)	Omdat de burgerzakensystemen voortdurend in verbinding staan met GBA-V is het mogelijk per gemeente enkel de gegevens op te slaan waarvan zij bronhouder is en alle andere gegevens, o.a. die van gerelateerden, bij gebruik in meest actuele versie op te halen uit GBA-V.
------------------	---

Scenario 1. In scenario 1 wordt de gegevensmodelwijziging naar LO4 die voor het benutten van deze mogelijkheid nodig is niet uitgevoerd en wordt deze mogelijkheid dus niet benut. Omdat GBA-V wel aanwezig is kunnen mogelijk processen worden ingericht die de kwaliteit van de redundante gegevensopslag verbeteren met behulp van GBA-V. Dit is echter niet uitgewerkt in de betreffende scenario.	Scenario 2. In scenario 2 wordt middels BZS-K voorzien in de transparante toegang tot GBA-V en wordt de benodigde gegevensmodelwijziging doorgevoerd.	Scenario 3. In scenario 3 wordt beoogd de gegevensmodel wijziging naar LO4 door te voeren in het bestaande systeem. De hierbij benodigde directe toegang tot GBA-V vanuit de burgerzakensystemen zal door de leveranciers op basis van de LO procedure moeten worden gerealiseerd. De huidige burgerzakensystemen zijn mogelijk niet ingericht op een dergelijke afhankelijkheid van GBA-V.
---	---	--

De gebruiker merkt bij de uitvoering van het proces niet of de gegevens uit de eigen lokale GBA of uit de landelijke GBA-V komt, doordat de gegevensservices uniform zijn beschreven. (NORA 7.2.1.2) en de gegevens zijn altijd te herleiden tot de bron (NORA 7.2.1.3).

4.1.4 Standaarden ten behoeve van samenwerkende e-overheid

Zowel gemeenten als afnemers zijn onderdeel van de e-overheid. Voor hen is het van belang dat het GBA-stelsel dezelfde standaarden hanteert als de andere e-overheidsontwikkelingen. De NORA en daarvan afgeleiden architecturen en afspraken zijn daarbij het referentiekader.

ORG 10

NORA principes worden toegepast zodanig dat het GBA-stelsel voor gemeenten en afnemers zo goed mogelijk aansluit op andere ontwikkelingen en standaarden in de e-overheid.

Een van de belangrijkste pijlers van de overheid is eenmalig uitvragen van gegevens (NORA fundamenteel principe P8 en 5.3.6, zie paragraaf 5.1) en het meervoudig gebruik, met als beoogd effect om administratieve lastenverlichting te kunnen realiseren voor burger en bedrijf. Dit impliceert dat er informatie uitgewisseld moet worden (NORA 5.3.7 en 6.3.1.1). Het toepassen van de NORA als referentiekader betekent dat het GBA-stelsel ingericht moet worden als een stelsel dat diensten levert op basis van een service georiënteerde architectuur (NORA 5.1.5). Service georiënteerde architectuur betekent een bepaalde manier van het indelen van de diensten, processen en functies²⁰. Processen worden niet uitgevoerd door één applicatie of pakket maar door in een bepaalde volgorde services toe te passen via een servicebus. Services worden op niveau van organisatie, proces of ICT-voorziening gedefinieerd. Omdat het toepassen van een service georiënteerde architectuur grote consequenties heeft die niet louter technologisch zijn kan dit uitgangspunt als organisatorisch uitgangspunt gezien worden. Het heeft invloed op de wijze waarop sturing op het GBA-stelsel en de ontwikkeling er van georganiseerd wordt.

In de praktijk hangt het toepassen van een service georiënteerde architectuur sterk samen met het gebruiken van de OverheidsServiceBus (OSB), echter een service georiënteerde architectuur kan niet gereduceerd worden tot het verzenden van berichten over OSB. Dit wordt uitgewerkt in paragraaf 5.6.

ORG 11

Het GBA-stelsel levert diensten op basis van een service georiënteerde architectuur. (NORA 5.1.5)

²⁰ Hoofdstuk 5 wordt het concept Service Oriented Architecture nader toegelicht

<p>Scenario 1. Bestaande GBA-systemen zijn niet gebaseerd op een service georiënteerde architectuur. Afhankelijk van de wijze waarop leveranciers in scenario 1 hun pakketten aanpassen worden voordelen van deze architectuur benut.</p> <p>Er is geen bijdrage aan ontstaan van service gerichte architectuur binnen gemeenten tenzij de specificaties die via de LO procedure aan leveranciers worden voorgeschreven worden uitgebreid tot de binnengemeentelijke kant van de GBA-systemen en ook voor dat deel SGA en een (OSB conforme) servicebus voorschrijven.</p>	<p>Scenario 2. Scenario 2 is in de definitiestudie 1.3 beschreven vanuit een consequent doorgevoerde service georiënteerde architectuur (SGA).</p>	<p>Scenario 3. In scenario 3 geldt evenals in scenario 1 dat de mate van toepassing van SGA geheel afhangt van de leveranciers en de mate waarin via de LO procedure architectuurinrichting kan worden voorgeschreven. Het grote verschil met scenario 1 en 2 is dat het huidige GBA netwerk in stand blijft. Dit past geheel niet in een SGA en is geen geschikt uitgangspunt voor het aansluiten op de SGA standaarden die e-overheidsbreed zijn gekozen.</p>
--	--	---

In paragraaf 2.2 zijn shared service centra voor gemeenten genoemd als een belangrijke factor in hun verdere ontwikkeling. Naast technische beperkingen zijn er momenteel ook juridische beperkingen voor het gezamenlijk gebruik van een Burgerzakensysteem. Aangenomen mag worden dat het wetsvoorstel basisregistratie personen (een deel van) deze beperkingen wegneemt. Dit levert derhalve een duidelijke nieuwe eis op ten opzichte van de definitiestudie 1.3.

ORG 12

Het GBA-stelsel legt geen beperkingen op tegen het door meerdere gemeenten gezamenlijk beheren van een Burgerzakensysteem, het door één gemeente beheren van een Burgerzakensysteem waaruit ook dienstverlening voor andere gemeenten plaatsvindt of het centraal als dienst hosten van BZS-K.

<p>Scenario 1. Deze eis kan in deze scenario gerealiseerd worden door de benodigde eisen op te leggen aan de leveranciers of doordat gemeenten zelf de benodigde eisen aan leveranciers stellen</p>	<p>Scenario 2. Deze eis kan in scenario 2 gerealiseerd worden door BZS-K en de Aanvullende Modules als zodanig te specificeren en bij realisatie van BZS-K ook daadwerkelijk te testen dat hieraan voldaan wordt.</p>	<p>Scenario 3. Aangezien het GBA-netwerk ingericht is op een decentraal systeem kan deze eis niet gerealiseerd worden. Het zou wel mogelijk zijn een Burgerzakensysteem te realiseren dat intern in meerdere gemeenten verdeeld is en naar het GBA-stelsel toe zich als meerdere decentrale systemen gedraagt en daarmee gemakkelijker ingezet zou kunnen worden in een gemeentelijk shared service centrum dan de huidige systemen</p>
---	---	---

Het ontstaan van GBA-V maakt dat gemeenten onderling minder afhankelijk van elkaar zijn. Deze ontwikkeling zou kunnen worden voortgezet door BZS-K functionaliteit online aan te bieden aan (een deel van) de gemeenten. Een

dergelijke stap zou ook de mogelijkheden voor plaatsonafhankelijk werken verder vergroten (NORA 6.1.1.3).

4.2 Diensten en services van de GBA

Door te spreken over de diensten²¹ die het GBA-stelsel levert aan burgers, gemeenten en afnemers ontstaat een heel eenvoudige blik op de functionaliteit van de GBA (NORA 5.2.1.1).

DST 1	<p>Het GBA-stelsel levert de volgende diensten:</p> <ul style="list-style-type: none"> • Bijhouding door de gemeenten • Systematische verstrekking aan afnemers • Binnengemeentelijke verstrekking • Intergemeentelijke diensten • Overige verstrekkingen • Terugmelden
-------	---

Figuur 21: Weergave van de diensten die door het GBA-stelsel worden geleverd. Deze figuur wordt gehanteerd als een vereenvoudiging van figuur 5 in de oorspronkelijke definitiestudie.

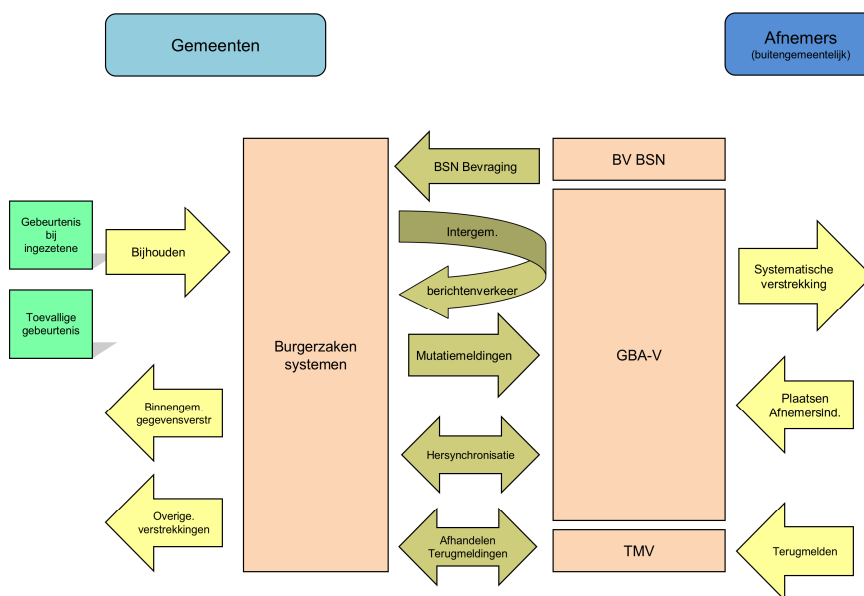

Figuur 22. Globaal overzicht van de diensten en services van het GBA stelsel

²¹ De NORA hanteert onderscheid tussen de term "dienst" en de term "service": Een dienst wordt door de overheid geleverd aan burgers of bedrijven, een service wordt binnen de overheid geleverd aan een ander onderdeel van de overheid. Diensten kunnen dus onder de motorkap geleverd worden op basis van services. Omdat het GBA-stelsel zowel aan burgers diensten levert als services voor andere overheden is dit onderscheid in deze context tekstueel verwarrend. In dit hoofdstuk wordt daarom consequent over diensten gesproken (conform de oorspronkelijke definitiestudie) en ten tweede consequent over een servicebus. De bus die het betreft is namelijk onderdeel van de wijze waarop binnen de overheid services aan elkaar verleend worden. In hoofdstuk 5 Architectuur wordt het onderscheid in termen wel zuiver conform de NORA gehanteerd.

Een dienst is het resultaat of effect van een afgeronde inspanning die de overheid op basis van wettelijke taken levert en waarmee in een behoefte van de burger of bedrijf wordt voorzien. Een service is het resultaat van een afgeronde inspanning die een overheidsorganisatie levert. Vanuit het gezichtspunt van de burger en bedrijf vormt de 'overheid' één geheel. Een aaneenschakeling van services van meerdere organisaties kunnen leiden tot één dienst (NORA 5.2.2.1, 5.2.2.3 en 6.1.1.3).

De beschrijving in diensten levert op zich geen verandering op ten opzichte van de huidige situatie. Deze kan net zo goed in termen van diensten beschreven worden. In deze definitiestudie wordt conform de NORA over diensten (en services) gesproken omdat dit een eenvoudige beschrijving oplevert op basis waarvan beslissingen over de inrichting beschreven kunnen worden. Ten tweede maakt het duidelijk welke diensten een gemoderniseerd GBA-stelsel kan leveren die momenteel niet voorzien zijn.

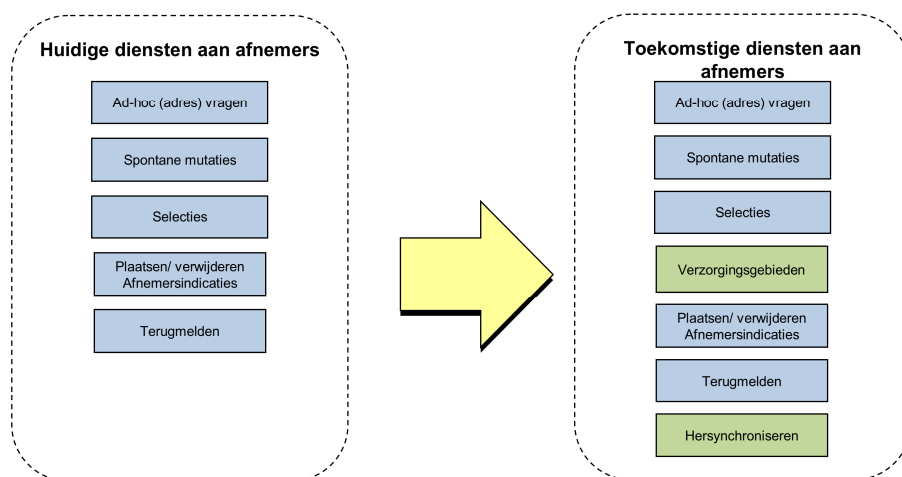

Figuur 23: Het dienstenaanbod aan afnemers blijft in grote lijnen gelijk.

4.2.1 Diensten worden geleverd op basis van een servicebus

Op grond van afspraken in NORA en NUP [2][1] worden de services geleverd op basis van servicebustechnologie (NORA 6.1.1.4, 6.1.1.8). Deze technologie betekent dat de diensten gestandaardiseerde koppelvlakken hebben en opgebouwd zijn uit services die ook gestandaardiseerde koppelvlakken hebben. Deze gestandaardiseerde koppelvlakken op meerdere niveaus maken het eenvoudiger om diensten aan te passen en nieuwe services te realiseren. Dit draagt bij aan de doelstelling van flexibiliteit door het gehele stelsel heen en levert dus een belangrijke bijdrage aan de oorspronkelijke Snellen doelstellingen (zie 2.1.2). Omdat zowel de gemeenten als de afnemers intern ook voor andere toepassingen dezelfde servicebustechnologie gebruiken is samenwerking met andere toepassingen en het leveren van geïntegreerde dienstverlening mogelijk. De OverheidsServiceBus (OSB) levert de specificaties die deze samenwerking mogelijk maken (zie 5.6 en [13]).

<p>Scenario 1. De service georiënteerde architectuur wordt enkel volledig gerealiseerd tussen GBA-V en de afnemers.</p> <p>Er zijn verschillende burgerzaken- systemen.</p> <p>Losstaande systemen betekent ook dat binnengemeentelijke verstrekking van de gegevens over eigen inwoners niet op dezelfde wijze gebeurt als verstrekking uit GBA-V.</p>	<p>Scenario 2. Deze eis wordt volledig gerealiseerd.</p> <p>Alleen in deze scenario is sprake van één geheel op basis van service georiënteerde architectuur.</p>	<p>Scenario 3. Deze eis wordt niet gerealiseerd. Het huidige GBA-netwerk is niet geschikt en is niet vergelijkbaar met of eenvoudig om te vormen in een servicebus.</p>
---	---	---

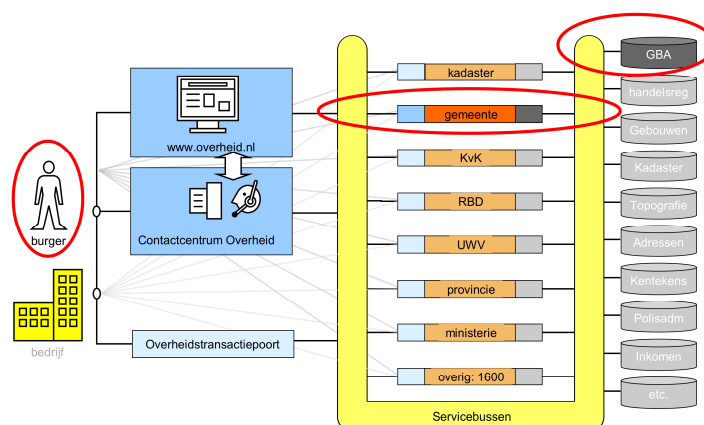

Figuur 24: Het GBA-stelsel weergegeven in de NORA overzichtsplaat waarin de servicebus als ontkoppelvlak tussen de onderdelen is weergegeven.

In de NORA wordt dit weergegeven als in Figuur 24 (NORA 6.4.1, 6.4.2 en 6.4.3). De gehele hoofijzer wordt daar niet voor niets aangeduid als “servicebussen”. Dat wil zeggen dat de verschillende onderdelen van de overheid conform de NORA samenwerken door voor hun onderlinge berichtenverkeer dezelfde specificaties te gebruiken, namelijk de OSB specificaties. Er zijn drie verschillende servicebussen te onderscheiden: binnen de gemeente, tussen gemeenten onderling en de gemeente en GBA-V en ten derde tussen GBA-V en de afnemers. Deze laatste twee zijn weergegeven in figuur Figuur 24.

In het GBA-stelsel is sprake van meerdere servicebussen conform de verandering in het berichtenverkeer die beschreven is in paragraaf 4.1. Onderstaande figuur (naar figuur 3 in definitiestudie 1.3 [9]) geeft de verschillende servicebussen weer.

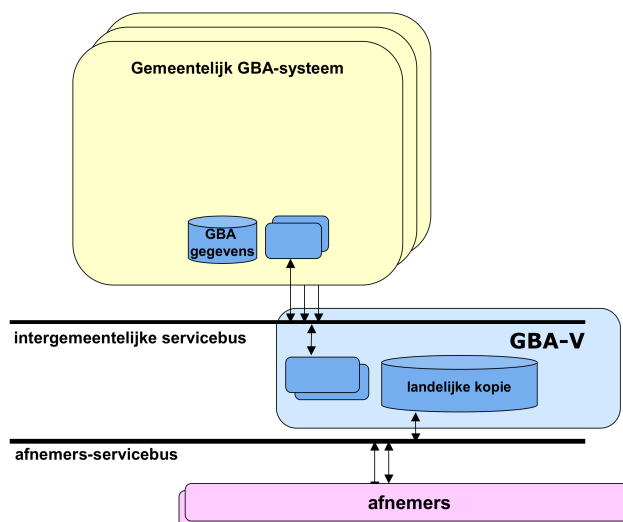

Figuur 25: Opdeling in intergemeentelijke en afnemers servicebus

4.3 GBA-V en andere landelijke voorzieningen in het GBA-stelsel

Na de beschrijving van organisatie en diensten in de voorgaande paragrafen wordt nu ieder van de onderdelen van het GBA-stelsel verder uitgewerkt in termen van functionaliteit. Eerst worden de landelijke voorzieningen behandeld, vervolgens de gemeentelijke voorzieningen, het berichtenverkeer en de kwaliteitscontroles. Tenslotte worden de relaties met de BAG en de RNI weergegeven.

4.3.1 Opbouw van GBA-V

In essentie is GBA-V niet meer dan een centraal systeem met een database en aantal bijbehorende modules voor het verwerken van mutatiemeldingen op de gegevens en voor de verstrekking van gegevens. De gegevens in de database zijn een kopie van de gegevens in de verschillende gemeentelijke Burgerzakensystemen. De bijhoudingsprocedures zijn wel anders dan die in deze Burgerzakensystemen: waar de decentrale services er op gericht zijn om een foutvrije bijhouding van de GBA-gegevens mogelijk te maken zijn de bijhoudingsservices in GBA-V er op gericht om zo effectief mogelijk een getrouwe kopie van een persoonslijst (PL) in GBA-V op te nemen.

Het eerste deel van GBA-V is inmiddels gerealiseerd. Om onderscheid te maken tussen de verschillende generaties die GBA-V in het veranderproces doorloopt wordt de onderstaande aanduiding gehanteerd:

- LO3 Ad hoc service. Aanduiding voor momenteel gerealiseerde services van GBA-V Online die enkel de ad hoc bevestigingen omvatten. De berichtinhoud is gespecificeerd in LO3.6 (C.1.3 in [8]).
- LO3 services: volledige systematische verstrekking, c.q. de functionaliteit als beschreven in paragraaf 4.3.2 op basis van het huidige LO3 gegevensmodel.

- LRD services: leveren dezelfde gegevens als de LO3 Ad hoc service, echter conform het koppelvlak van de LRD. Door deze services vanuit GBA-V te leveren kan de LRD als voorziening worden uitgefaseerd zonder gevolgen voor de LRD afnemers. Deze uitfasering is inmiddels vrijwel afgerond.
- LO4 services: volledige systematische verstrekkingen, dus functioneel gelijk aan de LO3 services, maar gebaseerd op het LO4 gegevensmodel en nieuwe berichtinhouden.
- Daarnaast voorziet GBA-V in services voor de interactie met de gemeentelijke Burgerzakensystemen. In GBA-V Online omdat dit enkel de synchronisatieservice. Dit is de service die de mutatiemeldingen vanuit de gemeenten verwerkt in de kopie PL binnen GBA-V. Wanneer ook het intergemeentelijke berichtenverkeer via Moderne Interfaces gaat lopen komen de betreffende services daarbij en bij invoering van een BZS-K komt de hersynchronisatieservice erbij.

Verder omvat de landelijke voorziening de TerugMeldVoorziening (TMV, NORA 6.2.6.4). Deze ontvangt terugmeldingen van afnemers en verzendt deze vervolgens naar de gemeente die bronhouder is van de betreffende gegevens. Daarna registreert de TMV de verschillende stadia van verwerking van de terugmelding.

Om te voorkomen dat alle gemeenten of alle afnemers tegelijk veranderingen moeten doorvoeren is voor de migratie voorzien in conversiefunctie die als onderdeel van GBA-V geleverd wordt.

GBA-V per scenario:		
Scenario 1. LO4 services worden niet gerealiseerd. Nader te bepalen is welke andere, niet aan het LO4 gegevensmodel gebonden, wijzigingen in berichtinhoud in welk stadium worden doorgevoerd.	Scenario 2. Nadat alle afnemers zijn gemigreerd zijn de LO3 (en de LRD) services uitgefaseerd en blijven enkel LO4 services over.	Scenario 3. Enkel de huidige LO3 Ad hoc services is gerealiseerd.

4.3.2 Systematische verstrekking aan afnemers uit GBA-V (3.3.2)

GBA-V neemt de taak van systematische verstrekking over van de burgerzakensystemen. De verschillende typen systematische verstrekking zijn weergegeven in Figuur 26 en worden in de volgende paragrafen behandeld. De functionaliteit voor afnemers blijft echter grotendeels dezelfde. De uitbreiding van de huidige GBA-V Online naar de hier beschreven volledige functionaliteit van GBA-V is onderdeel van de oplossingscomponent Full Service (NORA 7.3.3) beschreven in paragraaf 3.3.1.

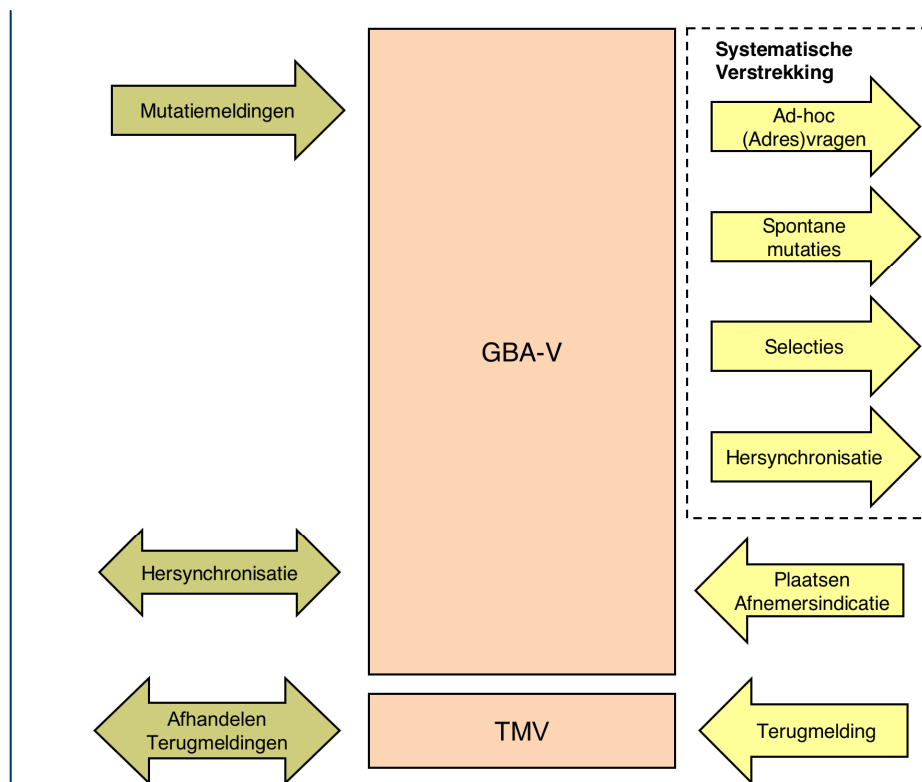

Figuur 26: Verdere detaillering van de diensten voor landelijke voorzieningen

Ad hoc vragen

Afnemers kunnen nu al gebruik maken van de LO3 Ad hoc service voor het stellen van Ad hoc vragen en Ad hoc adresvragen (dit is GBA-V Online)²².

GEG 1
(GBA-V 6)

GBA-V online biedt aan daarvoor geautoriseerde afnemers toegang tot de volledige set van gegevens op een PL, inclusief de historie. Welke gegevens een afnemer krijgt en over welke categorieën van personen wordt bepaald door de autorisatie van de afnemer.

De huidige GBA-V Ad hoc service dient nog op enkele punten te worden aangepast om te voldoen aan de gewenste eindsituatie

- De services voldoen nog niet aan de OSB specificatie
- Diverse beperkingen t.a.v. autorisaties die verbonden zijn met huidige situatie
- Het transportnetwerk waarlangs de Online Services bereikbaar zijn

²² In de huidige situatie zijn er dus twee manieren van het stellen van een Ad hoc vraag, via het "oude" GBA netwerk en via GBA-V Online.

Spontane mutaties

Spontane mutaties zijn bedoeld om afnemers in staat te stellen hun eigen kopie van de persoonsgegevens waarvoor ze geautoriseerd te zijn bij te werken op basis van de gebeurtenissen die in de GBA worden vastgelegd.

Het verzenden van de spontane mutaties uit GBA-V wordt geïnitieerd door bijhoudingsproces waarin de mutatiemeldingen vanuit de gemeentelijke Burgerzakensystemen worden verwerkt. Direct na verwerking worden de spontane mutaties aan afnemers gepubliceerd (NORA 6.2.6.3).

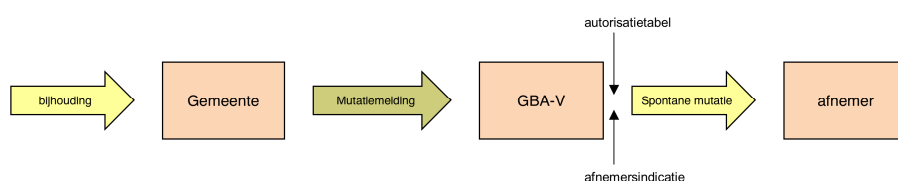

Figuur 27: Belangrijkste stappen in het proces van het doorgeven van een gebeurtenis die bij gemeente wordt geregistreerd aan een afnemer

PRC1
(GBA-V 5)

Meldingen worden verstuurd op het moment dat ze beschikbaar zijn

Ten behoeve van het ontvangen van spontane mutaties is daarnaast voorzien in de volgende services (die onderdeel zijn van de LO3 services respectievelijk de LO4 services).

- Een service voor het plaatsen en verwijderen afnemersindicaties
- Een service voor het specificeren van de gewenste spontane mutaties en eventuele verzorgingsgebieden
- Een service voor hersynchronisatie

DST 3
(GBA-V 3)

Afnemers krijgen de mogelijkheid om te hersynchroniseren met GBA-V

Scenario 1.	Scenario 2.	Scenario 3. In tegenstelling tot beide andere scenario's kan deze hersynchronisatie niet worden gerealiseerd voor de systemen van afnemers die vanuit de gemeenten voorzien worden van spontane mutaties en selecties.
-------------	-------------	--

Ook als afnemers niet geautoriseerd zijn voor ad-hoc vragen kunnen ze een verzoek indienen om de gegevens van een persoon opnieuw te leveren; er wordt dan niet gekeken naar voorwaardenregels maar alleen of de afnemer inderdaad een indicatie op de desbetreffende PL heeft geplaatst. Afnemers

doen dat in de huidige opzet zo nu en dan al door hun afnemersindicatie te verwijderen en daarna opnieuw te plaatsen.

De doelgroep van de afnemers kan worden ingeperkt door middel van een voorwaardenregel. Per afnemer en per soort verstrekking kan de gegevensset worden aangegeven (de huidige “kruisjestabellen”).

De functionaliteit van de voorwaardenregel wordt aangepast aan de nieuwe gegevensset (hoofdstuk 6) en de syntax wordt gemoderniseerd zodat hij eenvoudiger te implementeren is. De huidige syntax dateert uit de periode dat er nog geen standaarden beschikbaar waren en diende bovendien te voldoen aan de voorwaarde dat hij platform onafhankelijk was. In de nieuwe opzet hoeven de regels alleen geïmplementeerd te worden in GBA-V en vervalt dus de eis van platformonafhankelijkheid.

Selecties

Selecties leveren aan afnemers alle persoons- of adresgegevens die aan bepaalde karakteristieken voldoen mits de betreffende afnemer geautoriseerd is voor de ontvangst daarvan.

DST 4
(GBA-V 9)

Selecties worden in de nieuwe opzet uitgevoerd door GBA-V. De resultaten van de selectie worden altijd vastgelegd in een bestand. Dit bestand kan worden afgeleverd via het netwerk of via een alternatief medium.

UIT 1
(GBA-V 10)

Het bestandsformaat voor selecties wordt gebaseerd op XML en zal dus afwijken van het bestaande GBA uitwisselingsformaat

Afhandeling door GBA-V heeft voor de afnemers het voordeel dat ze nog slechts één bestand ontvangen in plaats van een bestand van iedere afzonderlijke gemeente. Door de selectie altijd op te leveren als bestand wordt de afhandeling van de selectie zowel binnen GBA-V als bij de afnemer vrijwel onafhankelijk van het medium dat wordt gebruikt voor de levering.

Berichtinhoud

Hoewel de functionaliteit in grote lijnen ongewijzigd blijft zal de berichtinhoud veranderen. Dit geldt voor alle vormen van systematische verstrekkingen (NORA 6.3.1.2). Uit performance overwegingen zijn de huidige berichtinhouden zo zuinig mogelijk: enkel van gewijzigde gegevens wordt de oude en nieuwe versie getoond. In de toekomst is het gewenst alle (actuele) gegevens van de PL waar de betreffende afnemer voor geautoriseerd is in het bericht te verzenden.

GEG 2
(GBA-V 2)

Afnemers krijgen bij iedere verstrekking vanuit GBA-V alle gegevens waar ze recht op hebben, en niet alleen de gewijzigde gegevens in oud/nieuw formaat.

In de huidige situatie kunnen er onopgemerkte fouten ontstaan als er een wijziging verloren gaat; in de nieuwe opzet wordt dit bij een volgende verstrekking gecorrigeerd.

<p>Scenario 1. De wijziging van de berichtinhoud was oorspronkelijk gekoppeld aan de gegevensmodel wijziging naar LO4 maar kan ook los daarvan worden uitgevoerd, dat vereist wel nadere ontwerpwerkzaamheden.</p> <p>Derhalve is het wijzigen van de berichtinhoud in 3.3.2 als afzonderlijk onderdeel genoemd.</p>	<p>Scenario 2. De wijziging van de berichtinhoud is hier gekoppeld aan invoering LO4. Dit is een aanname, op grond van de stukken is onduidelijk in welke oplossingscomponent de wijzigingen aan de berichtinhoud die niet aan LO4 gegevensmodel gerelateerd zijn gepland zijn, zoals eis GEG2.</p> <p>De volledig service geörienteerde architectuur maakt nadat LO4 geheel is ingevoerd het splitsen van doorgeven van gebeurtenissen en berichtinhoud mogelijk. Dit is voor de langere termijn het gewenste model voor het stelsel van basisregistraties.</p>	<p>Scenario 3. De wijziging van de berichtinhoud kan hier gekoppeld worden aan de invoering van LO4. Mogelijk dienen daarvoor beperkingen binnen het GBA-netwerk te worden opgelost en mogelijk dienen de VOA's te worden aangepast.</p>
--	--	--

Gevolgen voor autorisatie, afnemersindicaties en protocollering

Het GBA Stelsel hanteert een strikt regime voor autorisaties en transparantie van de verstrekkingen. Dit regime is gebaseerd op de GBA wet en dient om het evenwicht tussen efficiënt gebruik en privacy te handhaven en transparant te maken. Voor de uitvoering van dit regime voorziet het GBA stelsel in enkele specifieke diensten:

- Autoriseren afnemer
- Plaatsen afnemerindicaties
- Inzage protocolleringsgegevens

Voordat een afnemer aangesloten wordt dient deze de autorisatieprocedure te doorlopen (NORA 9.4.1 t/m 9.4.7). Hierbij wordt gecontroleerd of de afnemer op grond van de wet en regelgeving GBA gegevens mag ontvangen en zo ja welke GBA gegevens. In zogeheten autorisatietabelregels wordt vastgelegd welke gegevens (groepen, rubrieken etc. zie hoofdstuk 6) per afnemer verstrekt mogen worden. Deze autorisatietabelregels zijn aanwezig in alle Burgerzakensystemen en in GBA-V.

De doelbinding omvat niet alleen een beperking in de soort gegevens die een afnemer mag ontvangen maar ook in de eis dat alleen gegevens mogen worden verstrekt over personen waar de afnemer daadwerkelijk op basis van de wet recht op heeft. Dat betekent dat op iedere PL vastgelegd wordt welke afnemers mutaties mogen ontvangen van de gegevens over de betreffende persoon, dit zijn de afnemersindicaties. Momenteel worden de afnemersindicatie in GBA-V niet gebruikt. Het beantwoorden van Ad hoc vragen vindt namelijk plaats ongeacht de afnemersindicaties. Bij het overgaan van de systematische verstrekking naar GBA-V zullen de afnemersindicaties alleen nog in GBA-V van belang zijn

PRC 2
(GBA-V 7)

Afnemersindicaties kunnen in de huidige GBA worden gezet door een verzoek van de afnemer, door middel van een sleutelrubriek of door middel van een selectie. Deze methoden blijven ook in de nieuwe opzet gehandhaafd.

De derde specifieke GBA dienst is de inzage protocolleringsgegevens. Protocollering betekent dat niet alleen in de autorisatietabel en de afnemersindicaties vast ligt welke afnemers welke persoonsgegevens over welke persoon mogen ontvangen maar dat daarnaast ook iedere daadwerkelijke verstrekking geregistreerd wordt. Dit wordt een bepaalde periode (1 jaar) bewaard. Er ligt niet enkel vast welke afnemers potentieel de gegevens mogen ontvangen, daarnaast heeft de burger het recht achteraf te vernemen aan welke afnemers in de afgelopen periode zijn gegevens daadwerkelijk verstrekt zijn. Momenteel liggen deze gegevens vast in de Burgerzakensystemen, zie Logisch Ontwerp 3.6, paragraaf 4.2. Wanneer de systematische verstrekking naar GBA-V verhuist dan wordt dit enkel nog in GBA-V vastgelegd. De gemeente moet dan bij een verzoek om inzage in de protocolleringsgegevens de betreffende gegevens uit GBA-V op te vragen.

Indicatie op adres en het definiëren van verzorgingsgebieden

De huidige GBA kent slechts beperkte mogelijkheden om een verzorgingsgebied te definiëren. Toch zijn er afnemers die slechts in een beperkt gebied werkzaam zijn (waterschappen en entadministraties bijvoorbeeld). Waar mogelijk wordt bij deze afnemers de doelgroep ingeperkt door het opnemen van postcodes of gemeentecodes in de voorwaardenregel van de afnemerstabel. Deze oplossing kent echter beperkingen: het aantal codes dat in een voorwaardenregel kan worden opgenomen is gelimiteerd en verzorgingsgebieden van afnemers vallen niet altijd samen met de gemeentegrenzen.

Daarnaast kent de GBA de mogelijkheid om een afnemersindicatie op adres te plaatsen. Een afnemer die daarvoor bevoegd is krijgt dan een bericht op het moment dat zich iemand op dat adres vestigt. Dit mechanisme werkt echter slechts voor één adres tegelijk.

PRC 3
(GBA-V 8)

In de nieuwe opzet kan er per afnemer een verzorgingsgebied worden gespecificeerd door middel van een afnemerslocatie tabel²³. Deze functie vervangt de indicatie op adres.

De specificatie bestaat uit één of meer postcode bereiken die tot het verzorgingsgebied behoren, en eventueel een aantal postcode bereiken die juist moeten worden uitgezonderd. Zodra een persoon zich vestigt in het gebied dat op deze manier is gedefinieerd wordt er automatisch een afnemersindicatie op de PL geplaatst. Het mechanisme werkt dus ongeveer zoals de sleutelrubrieken.

Voordeel van deze opzet is dat de verzorgingsgebieden zeer nauwkeurig kunnen worden gedefinieerd, en dat het beheer van de tabel voor het verzorgingsgebied bij de afnemer gelegd kan worden. De autorisatietabel regels kunnen in een aantal gevallen worden vereenvoudigd en het afzonderlijke mechanisme voor een indicatie op adres kan vervallen.

²³ Dit voorstel is nog in bespreking met de betrokken afnemers. Als er geen overeenstemming over wordt bereikt wordt het bestaande mechanisme gehandhaafd.

4.3.3 Beheerfunctionaliteit in GBA-V

De huidige versie GBA-V Online voorziet slechts beperkt in functionaliteit voor het beheer van het systeem. Met de komst van GBA Full Service is het nodig de beheerfunctionaliteit uit te breiden. De huidige losstaande beheerfuncties dienen te worden opgenomen in een samenhangende beheerapplicatie waarin de benodigde functionaliteit per werkproces is gegroepeerd. Het resultaat moet zijn dat enkel voor technisch beheer nog handmatige handelingen (command line, JMX console e.d.) blijven bestaan en dat al het andere beheer gedaan kan worden vanuit de beheerapplicatie. Dit dient er toe bij te dragen dat beheertaken efficiënter kunnen plaatsvinden.

De beheerapplicatie omvat de volgende onderdelen:

- XB beheer in het algemeen
- FB monitoring, starten en stoppen van de applicatie
- RP rapportages
- AF beheer van afnemers
- SB beheer rondom selecties
- GB beheer van de gegevens in GBA-V en de afhandeling van uitvalberichten en foutberichten
- AM Alternatieve media

Verder dient de beheerfunctionaliteit te voorzien in:

- Een nieuwe user interface gericht op efficiënter werkwijze
- Meer mogelijkheden om te zoeken in berichten
- Koppelen van issues die binnen de beheerfunctionaliteit worden gemeld aan de incidentmanagementapplicatie van BPR
- Werkvoorraad en toewijzing van afhandeling van issues
- Functiescheiding en autorisatie per gebruikersgroep
- Audittrail ten aanzien van de beheerhandelingen
- Helpfunctionaliteit c.q. documentatie

Deze eisen en wensen zijn nader uitgewerkt in de inceptionfase voor GBA-V Full Service.

4.4 De Burgerzakensystemen

De Burgerzakensystemen worden gebruikt voor het bijhouden van het GBA op basis van aangiften van burgers. De workflow voor deze processen is onderdeel van een brede palet aan Burgerzakendiensten. Als onderdeel van het GBA-stelsel voorzien deze systemen in het verzenden van de voorgeschreven berichten naar het stelsel en het verwerken van de ontvangen berichten.

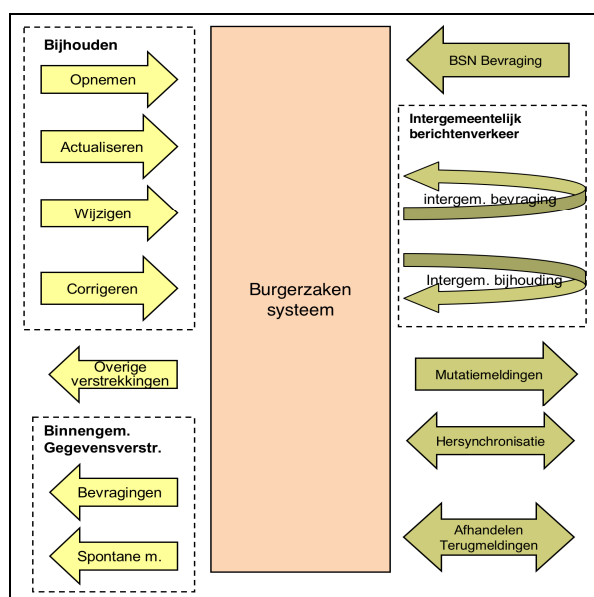

Figuur 28: Uitdetailering van de services van een burgerzakensysteem.

Een burgerzakensysteem omvat in de toekomst in ieder geval de volgende voorzieningen:

- Diensten voor bijhouding inclusief de benodigde vraagberichten aan GBA-V, BV BSN (presentievraag) en andere gemeenten (intergemeentelijk berichtenverkeer) en de processen voor het afhandelen van complete berichtcycli.
- Diensten voor de inzage en incidentele verstrekking zoals uittreksels uit GBA.
- Verzenden van mutatiemeldingen aan GBA-V en hersynchronisatie
- Verwerken van terugmeldingen inclusief doorgeven van statusinformatie aan de TMV
- Voorzieningen voor het aansluiten van binnengemeentelijke afnemers inclusief benodigde aansluiting op GBA-V voor het verstrekken van gegevens over burgers uit andere gemeenten (die voldoen aan de eisen voor transparante toegang, zie ORG7).
- Een BAG koppeling om adresaanduidingen conform stelsel van basisregistraties vast te leggen.

4.4.1 Bijhoudingen (3.3.1)

De bijhouding van GBA gegevens vindt plaats met burgerzakensystemen. Deze voorzien in een lokale gegevensopslag.

Als onderdeel van iedere bijhouding in het Burgerzakensysteem wordt een mutatiemelding naar GBA-V verzonden zodat ook de landelijke kopie in GBA-V bijgewerkt kan worden. Alleen wanneer direct na, of beter nog als onderdeel van het proces waarin de bijhouding bij de gemeente plaats vindt de mutatiemelding aan GBA-V wordt verzonden is er sprake van een real time verwerken van de mutaties in GBA-V. Samen met de eis dat meldingen verstuurd worden op het moment dat ze beschikbaar zijn (PRC1) leidt dit tot

een volledig real time werkend GBA-stelsel conform de oorspronkelijke doelstelling (zie 2.1.2).

PRC4
(ALG 11) ledere wijziging in de GBA-gegevens leidt direct tot een mutatiemelding aan GBA-V (uitwerking van ORG2).

In scenario 1 is het mogelijk de (bijna) real time verzending van de mutatiemelding te garanderen mits de GBA-systemen van leveranciers niet enkel aansluiten op de OSB maar ook samen kunnen werken met de services voor procesregie die bovenop de OSB benodigd zijn.

In scenario 2 is de verzending van dit bericht onderdeel van dezelfde transactie en vindt de verwerking in GBA-V (bijna) real time plaats. BZS-K en GBA-V maken op dezelfde manier gebruik van de benodigde services voor procesregie.

In scenario 3 wordt dit bericht conform de huidige situatie via het GBA-netwerk verzonden en is het GBA netwerk de beperkend factor in het reduceren van de tijdsvertraging. Reductie van tijdsvertraging van 24u naar 1 uur wordt mogelijk geacht, real time werken niet.

Deze mutatiemeldingen wijken in twee opzichten af van de huidige spontane mutaties.

GEG 3
(ALG 12) Bijhoudingsberichten en mutatiemeldingen bevatten de gehele PL (actueel en historisch), in plaats van slechts een opsomming van de gewijzigde gegevens.

De regels die gelden voor spontane mutaties (zie 4.3.2) richting afnemers, gelden dus ook voor het berichtenverkeer van de decentrale systemen naar GBA-V. Dat is voor de hand liggend omdat GBA-V niet kan leveren wat het niet ontvangt.

GBA-V zal ook de mogelijkheid krijgen om zelf gegevens op te vragen bij het Burgerzakensysteem en op die manier de eigen gegevens te hersynchroniseren met de leidende gegevens in het Burgerzakensysteem.

Daarnaast zullen er automatisch steekproefsgewijs controles worden uitgevoerd om een maat te krijgen hoe betrouwbaar de kopie in GBA-V is ten opzichte van de bronbestanden in de BZS-K-systemen. Binnen BZS-K en GBA-V zal per PL een vingerafdruk (hash waarde) worden bepaald die een snelle en efficiënte vergelijking van gegevens mogelijk maakt.

DST 5
(ALG 42) De interactie tussen Burgerzakensystemen en GBA-V voorziet in een middel voor hersynchronisatie om verschillen die onverhoopt toch ontstaan tussen Burgerzakensystemen en GBA-V op te lossen.

Scenario 1. Nader onderzoek nodig. Aangezien sprake is van losstaande systemen dienen de burgerzakensystemen ook losstaande uitwijk- en back-upvoorzieningen te kennen.

Scenario 2. Hersynchronisatie is een service die volgt uit de scenario waarbij BZS-K en GBA-V als een geheel opereren. Mocht een BZS-K systeem uitvallen dan kan het geheel opnieuw gevuld worden middels een hersynchronisatie vanuit GBA-V.

Scenario 3. Nader onderzoek nodig. Aangezien sprake is van losstaande systemen dienen de burgerzakensystemen ook losstaande uitwijk- en back-upvoorzieningen te kennen.

4.4.2 Binnengemeentelijke gegevensverstrekking (3.4)

De binnengemeentelijke gegevensverstrekking wordt veel belangrijker vanwege het gebruik van de GBA als basisregistratie; daarnaast hebben wijzigingen aan de Burgerzakensystemen gevolgen voor dat de binnengemeentelijke gegevensverstrekking.

Bij de binnengemeentelijke gegevensverstrekking bestaat onderscheid tussen bevragingen en spontane verstrekkingen (zie voor selecties 4.3.2).

4.4.3 Bevragingen (3.4.1)

De volgende uitgangspunten worden gehanteerd voor bevragingen:

- Bevragingen worden in beginsel transparant afgehandeld door BZS-K. BZS-K bevrageert in het algemeen eerst de eigen gegevensverzameling; als dat niet de gewenste antwoorden oplevert wordt een vervolgvraag gesteld aan GBA-V. Middels parametrisering kan de reikwijdte van een vraag worden beperkt tot de eigen gegevensverzameling (zie ORG 7).
- Er kan onderscheid worden gemaakt tussen vragen waar een exacte en unieke match wordt verlangd en situaties waarin “slim zoeken” gewenst is. De precieze functionaliteit van “slim zoeken” zal worden bepaald bij het opstellen van de functionele specificaties.²⁴
- De toegang tot de bevraging wordt geregeld via de gemeentelijke autorisatiemodule. Er wordt dus geautoriseerd op het niveau van diensten. De gemeente bepaalt daarmee wie of welke afdeling toegang heeft tot de GBA-gegevens.
- Er zijn geen voorwaardenregels of “kruisjes tabellen” waarmee de reikwijdte van een vraag kan worden ingeperkt. De dienst die wordt aangevraagd bepaalt welke gegevens nodig zijn en bepaalt daarmee impliciet voorwaarden en omvang van het gegevenspakket. Binnengemeentelijk is ook geen sprake van afnemersindicaties.

SEC 1

(BZS-K 3)

BZS-K schermt de toegang voor binnengemeentelijke gebruikers tot de gemeentelijke database af en past voor transparante bevragingen van GBA-V autorisaties toe. Daarmee wordt ook binnengemeentelijke verstrekking geformaliseerd (NORA 9.4.5 en 9.4.6).

Scenario 1. Het toepassen van autorisaties voor binnengemeentelijk gebruik is een aspect dat nu niet in het LO voorgeschreven wordt. Aanname is dat deze eis in scenario 1 niet geïmplementeerd wordt.

Scenario 2. Doordat er een uniform Burgerzakensysteem is de afscherming van de gegevensverzameling verzekerd en kan toepassing van autorisaties afgedwongen worden

Scenario 3. Het toepassen van autorisaties voor binnengemeentelijk gebruik is een aspect dat nu niet in het LO voorgeschreven wordt. Het transparant bevragen van GBA-V via Burgerzakensysteem vereist een herontwerp, bij de huidige

²⁴ De BV BSN kent nu al een fonetische zoekmogelijkheid

		systemen gebeurt dit "buitenom" via een separate aansluiting op GBA-V (GABA autorisatie).
--	--	---

4.4.4 Spontane verstrekkingen (3.4.2)

Er zijn gemeenten die een Kernregistratie of een soortgelijke constructie hanteren voor hun interne informatievoorziening (zie Figuur 37). De GBA-gegevens zijn daarin opgenomen samen met gegevens uit andere gemeentelijke administraties en uit landelijke basisregistraties. Er zijn twee manieren om dit soort systeem aan te passen aan de nieuwe architectuur van de GBA:

- De GBA-gegevens worden uit de Kernregistratie verwijderd. Op het moment dat de GBA-gegevens nodig zijn worden ze middels de servicebus rechtstreeks geraadpleegd in het Burgerzakensysteem of (via de transparante bevraging, zie ORG7 en SEC1) GBA-V.
- In de Kernregistratie wordt een kopie van de relevante GBA-gegevens opgenomen. Middels het mechanisme van de spontane verstrekkingen wordt er voor gezorgd dat deze gegevens actueel worden gehouden op dezelfde manier als buitengemeentelijke afnemers dit doen voor hun sectorale registraties.

Het is goed denkbaar dat de tweede manier eenvoudiger te realiseren is. Daar bestaan geen principiële bezwaren tegen, mits er gebruik wordt gemaakt van een systeem van spontane mutaties om de kopie actueel te houden.

PRC 5
(BZS-K 4)

Voor die gevallen waarin de toegang tot de GBA via het Burgerzakensysteem niet voldoet krijgen de gemeenten de mogelijkheid om spontane verstrekkingen te ontvangen.

Scenario 1. De aansluiting van binnengemeentelijke systemen is een zaak van de marktpartijen	Scenario 2. BZS-K dient in deze eis te voorzien maar doet dat in zodanige samenwerking met GBA-V dat gegarandeerd is dat de mutatiemelding eerst in GBA-V is verwerkt voordat de spontane verstrekkingen plaatsvinden.	Scenario 3. De aansluiting van binnengemeentelijke systemen is een zaak van de marktpartijen
--	--	--

De volgorde waarin mutatiemeldingen en spontane mutaties naar binnengemeentelijke afnemers verwerkt worden is van belang. Voorkomen moet worden dat een binnengemeentelijke afnemer een mutatie ontvangt die niet in GBA-V verwerkt is. In een service georiënteerde architectuur kan hierin voorzien worden door de procesregie op de berichtenstroom goed in te regelen.

In de oorspronkelijke definitiestudie is vermeld dat naast dit mechanisme van spontane verstrekkingen ook directere doorgifte van mutaties aan gemeentelijke afnemers gerealiseerd moet worden. Dit lijkt dubbelop en beperkt de uniforme toepassing van de boven voorgestelde autorisaties.

4.4.5 BZS-K en de gemeentelijke servicebus (3.1.1)

	Deze paragraaf beschrijft zaken die enkel in scenario 2 gerealiseerd worden.	
--	--	--

APP1 (BZS-K 1)	<p>Gemeenten maken in het nieuwe stelsel verplicht gebruik van BZS-K.</p> <p>BZS-K bestaat uit een database waarin de persoonslijsten van de gemeente worden opgeslagen en een serie services voor het opvoeren, bijhouden en raadplegen van een persoonslijst (PL). De technische opzet van BZS-K vertoont in een service geïntegreerde architectuur overeenkomsten met die van GBA-V, waar mogelijk is dezelfde architectuur gehanteerd (zie Hoofdstuk 5).</p> <p>BZS-K omvat alleen dat gedeelte van een Burgerzakensysteem dat noodzakelijk is om een consistente werking van het GBA-stelsel als een geheel op basis van een service geïntegreerde architectuur mogelijk te maken. BZS-K levert enkel de basisservices en heeft geen gebruikersinterface. De Aanvullende Modules vormen de gebruikersinterface.</p>
APP2	<p>Gemeenten zijn zelf verantwoordelijk voor de aanschaf en het beheer van Aanvullende Modules. Afgezien van het koppelvlak met BZS-K hoeven deze niet uniform te zijn.</p>
APP3	<p>Aanvullende Modules moeten optimaal aansluiten bij de verdere gemeentelijke ICT.</p> <p>Eén van die Aanvullende Modules zal de applicatie voor Burgerzaken en de Burgerlijke stand zijn. BZS-K levert als het ware de motor en het chassis voor deze applicatie; om er een compleet vervoermiddel van te maken zal er een carrosserie en een dashboard voor de bediening moeten worden toegevoegd. Die term is dus in zoverre misleidend dat een gemeente niet zonder kan.</p>
DST 6	<p>BZS-K levert enkel basisservices en heeft geen gebruikersinterface. Als criterium voor wat tot de basisservices behoort geldt dat datgene is wat noodzakelijk is voor de integriteit van het GBA-stelsel gezien als één systeem gebaseerd op een service geïntegreerde architectuur.</p> <p>Consequentie hiervan is dat BZS-K voorziet in opslag van GBA gegevens in een database en bij iedere bijhouding controles op de ingevoerde gegevens afdwingt. Hiermee wordt voorkomen dat gegevens die niet aan de eisen voldoen "het stelsel binnenkomen".</p> <p>De diensten voor bijhouding corresponderen qua niveau ongeveer met de actualiseringen zoals die in het Logisch Ontwerp GBA zijn beschreven; een eerste inventarisatie is te vinden in Bijlage I. Dit is een zorgvuldig gekozen compromis: het is mogelijk om de procedures simpel en algemeen te houden, maar dan bestaat het gevaar dat gebruikers fouten maken in de bijhouding. Het is ook mogelijk om een zeer uitgebreide set van gespecialiseerde procedures te</p>

maken waarin alle voorschriften rond de bijhouding volledig zijn uitgeschreven. De set van procedures zou dan al gauw zo groot worden dat BZS-K nauwelijks meer te onderhouden zou zijn.

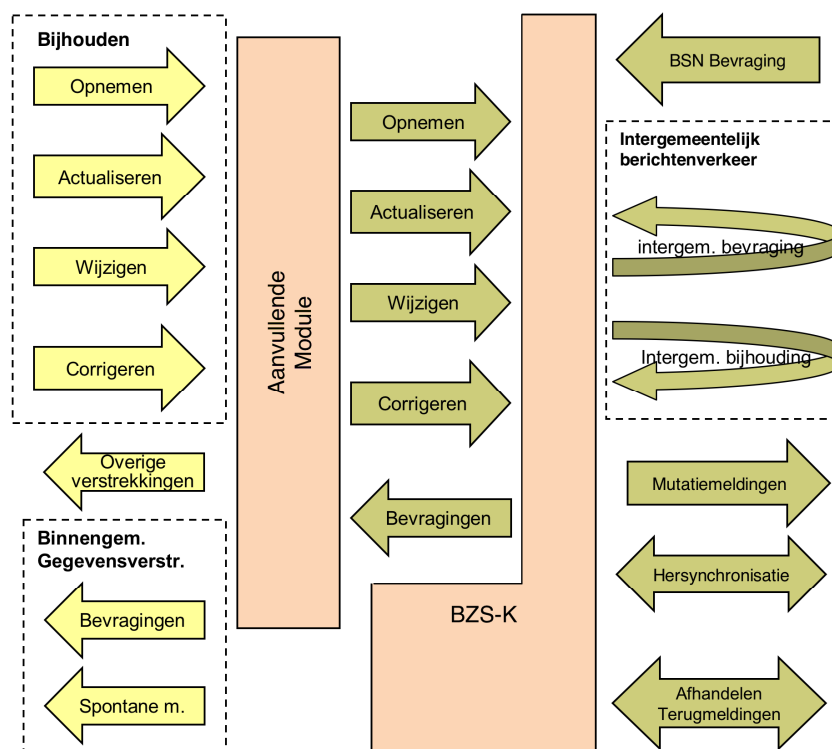

Figuur 29: Aanpassing ten opzichte van Figuur 28 voor de situatie met een BZS-K en Aanvullende Modules.

PRC6
(BZS-K 2)

De richtlijn die wordt gehanteerd bij het definiëren van de bijhoudings- en raadpleeg services in BZS-K is dat fouten in de bijhouding van de GBA-gegevens zo veel mogelijk moeten worden uitgesloten, maar dat verder de set van services zo klein mogelijk dient te zijn (NORA 5.3.8 en 5.3.9).

Het koppelvlak tussen BZS-K en de Aanvullende Modules volgt de ontwerpfilosofie die voor het gehele moderne GBA-stelsel gevolgd wordt. Dit leidt tot een derde servicebus: de binnengemeentelijke servicebus. Deze binnengemeentelijke servicebus past in de gemeentelijke architectuur zoals voorgeschreven in GEMMA (zie verder hoofdstuk 5 architectuur). In de praktijk hebben diverse gemeenten al een dergelijke servicebus in gebruik of zijn bezig

deze in het kader van midoffice ontwikkelingen en o.a. Andez aanbestedingen²⁵ in gebruik te nemen.

Het programma ODP biedt diensten aan om te controleren dat deze servicebussen daadwerkelijk aan de OSB specificaties voldoen.

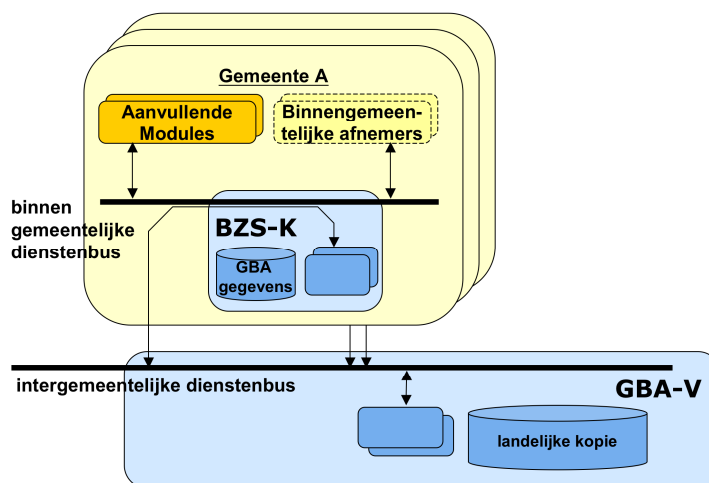

Figuur 30: Het koppelvlak tussen BZS-K en de Aanvullende Modules wordt gerealiseerd met behulp van een binnengemeentelijke servicebus. Afnemers binnen de gemeenten sluiten op diezelfde bus aan om de GBA te benaderen (naar figuur 2 in definitiestudie 1.3)

Naast de Aanvullende Modules maken binnengemeentelijke afnemers gebruik van de services van BZS-K. De binnengemeentelijke servicebus en BZS-K zorgen er daarbij voor dat personen die niet in BZS-K gevonden worden, opgezicht worden in GBA-V conform eisen t.a.v. transparant zoeken en autorisatie ORG7 en SEC1.

4.5 Het berichtenverkeer en de bijbehorende diensten

Naast de functionaliteit van enerzijds GBA-V en anderzijds de burgerzakensystemen zijn de zogeheten berichtcycli, samenhangende workflows van berichten, essentieel voor het begrijpen van het GBA-stelsel. Hieronder wordt beschreven hoe dit in het toekomstige GBA-stelsel wordt vormgegeven (NORA 6.1.1.1).

²⁵ EGEM-i-teams heeft samen met een aantal Nederlandse gemeenten een modelbestek midoffice opgesteld. Dit bestek – ANDEZ – biedt gemeenten houvast bij de aanschaf van een midoffice systeem. (Bron: <http://www.egem-iteams.nl/andez>)

4.5.1 Samenwerking tussen GBA-V en de Burgerzakensystemen

De wijze waarop decentrale systemen met GBA-V samenwerken, kan beschreven worden in termen van de berichten die uitgewisseld worden (de huidige manier van beschrijven in het LO). In een service georiënteerde architectuur ligt het meer voor de hand de diensten te beschrijven die de berichtuitwisseling uitvoeren. In onderstaande paragraaf wordt beide gedaan.

De volgende soorten berichten worden onderscheiden:

1. Gegevensverstrekkingen aan afnemers;
2. Bijhoudingsberichten (intergemeentelijk): berichten die samenhangen met vervolgin-schrijvingen en met toevallige gebeurtenissen.
3. Intergemeentelijke bevragingen: ad-hoc vragen die gesteld worden ten behoeve van gemeentelijke taken. Niet alle gemeenten maken hiervan gebruik; uitsluitend de gemeenten die een GABA autorisatie hebben (NORA 6.1.1.2).
4. Bijhoudingsberichten voor GBA-V: berichten die na iedere bijhouding in het Burgerzakensysteem naar GBA-V worden verzonden om de landelijke kopie van GBA-V bij te houden. Deze berichtenstroom kent een tijdsvertraging van maximaal 1 werkdag. Deze zijn identiek aan de spontane mutaties die als onderdeel van de gegevensverstrekking aan afnemers (1) worden verstuurd, met dien verstande dat GBA-V spontane mutaties ontvangt van iedere PL en dat dit niet afhangt van een afnemersindicatie. Deze speciale bijhoudingen worden verder aangeduid als mutatiemeldingen.

In scenario 1 vindt systematische verstrekking aan buitengemeentelijke afnemers plaats via GBA-V en dient berichtenverkeer naar binnengemeentelijke afnemers zodanig te worden gespecificeerd dat gegarandeerd kan worden dat GBA-V wordt bijgewerkt voordat binnengemeentelijke afnemers een bijhoudingsbericht krijgen.	In scenario 2 vindt systematische verstrekking aan buitengemeentelijke afnemers plaats via GBA-V en garandeert de procesregieservice verzending van bijhoudingsberichten aan binnengemeentelijke afnemers als vervolg op mutatiemeldingen aan GBA-V.	In scenario 3 blijft de gegevensverstrekking aan afnemers vanuit de burgerzakensystemen plaatsvinden.
---	--	---

4.5.2 Intergemeentelijke bijhouding (3.3.3)

Uitgangspunt van het GBA-stelsel is dat iedere PL op ieder moment in de tijd maar op één plek wordt bijgehouden. Consequentie daarvan is dat een PL met de burger mee verhuist als deze in een andere gemeente gaat wonen. Consequentie is ook dat de burger normaal gesproken naar het loket van de eigen gemeente moet om aangifte te doen, tenzij de gemeenten namens elkaar werk kunnen verrichten aan een PL die in een andere gemeente in beheer is. Dat laatste wordt plaatsafhankelijk werken genoemd (zie 2.2.1). Dat is in het GBA-stelsel nog niet voorzien in algemene zin. Voor een beperkt aantal diensten is er echter een uitwisseling tussen gemeenten afgesproken die hetzelfde effect heeft voor de burger. Deze opzet betekent dat gemeenten onderling bijhoudingsberichten uit wisselen ten behoeve van twee soorten situaties:

- Verhuizingen van de ene gemeente naar de andere
- Burger doet aangifte in een andere gemeente dan de gemeente die bronhouder is van zijn PL

Het eerste wordt vervolgschrijving (intergemeentelijke verhuizing) genoemd, het tweede toevallige geboorte en overige toevallige gebeurtenissen.²⁶

Verzending van deze berichten vindt momenteel plaats via het GBA-netwerk. Aangezien iedere gemeente een keer per dag berichten leest en schrijft duurt het heen en weer zenden van een bericht minimaal 48 uur. Na de invoer van gegevens, meestal aan het loket, gaat de verdere verwerking van de berichten geautomatiseerd, althans voor zover er geen uitzonderingssituaties optreden. Echter pas nadat deze verwerking gereed is wordt de mutatiemelding naar GBA-V gestuurd en starten de spontane mutaties. GBA-V en afnemers kunnen dus beduidend later worden bijgewerkt dan dat de gebeurtenis door de burger bij de gemeente wordt aangegeven.

In het toekomstige GBA wordt vanuit een centrale procesregisseur als functie van de servicebus deze berichtenstroom bewaakt en wordt real time uitwisseling van berichten mogelijk. Bij toevallige gebeurtenissen wordt GBA-V gebruikt om te bepalen aan welke gemeente het betreffende bericht moet worden doorgestuurd. Zie het voorbeeld met Bert Burger in kadertje bij paragraaf 2.2.

De vervolgschrijving (intergemeentelijke verhuizing) werkt als volgt:

- de gemeente van vestiging stuurt een signaal naar GBA-V. De GBA-V stuurt dit signaal door naar de gemeente van vertrek.
- De gemeente van vertrek blokkeert de PL en stuurt de gehele PL op naar GBA-V. Deze stuurt de PL door naar de gemeente van vestiging.
- De gemeente van vestiging neemt de PL op, en stuurt een mutatiemelding naar GBA-V.
- GBA-V stuurt aan de gemeente van vertrek een signaal op basis waarvan ze de geblokkeerde PL kan worden bijgewerkt.

Merk op dat in al deze gevallen GBA-V de gegevens niet direct muteert. Het Burgerzakensysteem blijft verantwoordelijk voor het feitelijk wijzigen van de gegevens. De taak van GBA-V is beperkt:

PRC 7
(GBA-V 11)

De servicebus zorgt ten behoeve van de intergemeentelijke bijhouding voor het routeren van berichten; bepalen welke gemeenten op de hoogte gesteld moeten worden; de servicebus bewaakt de transacties en zorgt dat er geen berichten verloren gaan.

²⁶ Een toevallige gebeurtenis is een gebeurtenis die zich niet voordoet in de gemeente waar hij in de GBA geregistreerd moet worden. De geboorteakte van een baby die wordt geboren in een streekziekenhuis wordt opgemaakt in de gemeente waar het ziekenhuis is gevestigd. De baby wordt ingeschreven in de GBA in de gemeente waar de ouders (of de moeder) zijn ingeschreven. Er moet dan een melding van de burgerlijke stand van de eerste gemeente naar de bevolkingsadministratie in de tweede gemeente.

In scenario 1 vereist het verregaande specifieke voorschriften om te zorgen dat de Burgerzakensystemen van marktpartijen deze eis die samenwerking met GBA-V impliceert goed implementeren.	In scenario 2 is deze eis ingebouwd in BZS-K en wordt geprofiteerd van de gelijkvormige architectuur van GBA-V en BZS-K op basis van service oriëntatie.	In scenario 3 blijft de intergemeentelijke bijhouding ongewijzigd
---	--	---

PRC 8
(GBA-V 12)

De servicebus zorgt ten behoeve van de intergemeentelijke bijhouding voor opslaan en doorsturen: als een bericht niet direct aan de betreffende BZS-K kan worden afgeleverd houdt GBA-V dit vast tot het wel afgeleverd kan worden.

Door deze twee functies bij GBA-V te beleggen worden de Burgerzakensystemen ontlast en wordt de topologie van het netwerk eenvoudiger: er is sprake van een sternetwerk in plaats van rechtstreekse punt-naar-punt verbindingen. Dat heeft weer aanzienlijke voordelen voor bijvoorbeeld de beveiliging.

4.5.3 Intergemeentelijke bevragingen (3.3.4)

In de nieuwe opzet is het essentieel dat burgerzakensystemen de GBA-V kunnen bevragen (de eis van transparantie, zie ORG7). In de huidige decentrale opzet moeten gemeenten elkaar onderling bevragen, bijvoorbeeld om gegevens te achterhalen over een burger die uit de eigen gemeente is wegverhuisd of om gegevens over ouders of andere gerelateerden op te vragen als deze in een andere gemeente wonen.

Bij de overgang naar het LO4 gegevensmodel ontstaan nog veel meer situaties waarin GBA-V bevragd moet worden omdat dan ook alle gegevens over gerelateerden via GBA-V worden verkregen (zie paragraaf 6.5.2).

De invoering van de RNI leidt, gezien vanuit een gemeentelijke Burgerzakensysteem, tot een soortgelijk proces, gegevens over niet ingezetenen die bijvoorbeeld als gerelateerden optreden of die terugverhuizen naar Nederland worden opgehaald uit het RNI (zie paragraaf 4.8) op een vergelijkbare wijze als het ophalen uit GBA-V.

Deze functionaliteit wordt geleverd door de service ZoekPersoon van GBA-V (zie bijlage I). Deze kan als onderdeel van diensten en services van het Burgerzakensysteem worden aangeroepen om de gezochte gegevens real time op te halen.

De huidige constructie waarbij GABA gemeenten twee identiteiten hebben in het netwerk komt dus te vervallen. Dit maakt de toegang transparant en het wordt eenvoudig om onderscheid te maken tussen informatieverzoeken die door een gemeente worden gedaan en informatie verzoeken van afnemers. Dit kan van belang zijn voor het financieringsmodel.

4.6 Kwaliteitsbewaking (3.5)

Het ontstaan van een landelijke kopie van persoonsgegevens in de GBA-V heeft consequenties voor de kwaliteitsbewaking. In plaats van de systematische verstrekking aan afnemers dragen de gemeenten de voortdurende zorg voor het doorgeven van mutatiemeldingen aan GBA-V. In de verstrekking aan afnemers vanuit gemeenten is de niet uniformiteit van processen en systemen in de gemeenten soms zichtbaar. In de praktijk zijn daar steeds oplossingen voor gevonden. Nu niet meer aan losse afnemers geleverd wordt maar aan één centraal GBA-V worden eventuele systematische afwijkingen sneller zichtbaar. Het bestaan van de GBA-V leidt onherroepelijk tot een grotere behoefte aan echte uniformiteit in de basisprocessen waarmee de gemeente de bijhouding van de GBA uitvoert.

Het nieuwe stelsel opent ook nieuwe mogelijkheden voor het verbeteren van de kwaliteit van de gegevens in de GBA. Dat zal gebeuren op drie manieren:

- Consistentie en plausibiliteit controles op de individuele persoonslijsten (personen ouder dan 120, data in de toekomst, ...). Dit soort controles wordt primair uitgevoerd binnen de Burgerzakensystemen zelf, als onderdeel van de gegevensinvoer. Bestaande systemen bevatten echter ook PL-en die zijn aangelegd voordat dergelijke controles gemeengoed waren. Daarom is het nuttig dat de controles ook centraal kunnen worden uitgevoerd.
- Controles tussen verschillende persoonslijsten. Naast de voor de hand liggende controles op dubbele A-nummers en dubbele BSN's kan ook worden gedacht aan controle op gegevens van gerelateerden en wederkerigheid van relaties (als op de PL van X staat dat er een huwelijk is met Y staat dit huwelijk dan ook met identieke gegevens op de PL van Y?).
- Op basis van terugmeldingen²⁷ van afnemers of van andere gemeenten.

GEG 4

Uniforme consistentie en plausibiliteitcontroles worden ingebouwd in Burgerzakensystemen.

In scenario 1 vereist dienen deze controles via de LO procedure te worden gespecificeerd en dient op basis van Schouwing en Toetsing te worden bepaald of alle pakketten van leveranciers ze correct implementeren.	In scenario 2 worden de controles in BZS-K ingebouwd waardoor ze de facto uniform zijn.	In scenario 3 vereist dienen deze controles via de LO procedure te worden gespecificeerd en dient op basis van Schouwing en Toetsing te worden bepaald of alle pakketten van leveranciers ze correct implementeren.
---	---	---

²⁷ Aangezien de terugmeldvoorziening in het kader van GBA als basisregistratie inmiddels is ingevoerd wordt het begrip terugmelden bij gereede twijfel als bekend veronderstelt

GEG 5	De uniforme consistentie en plausibiliteitcontroles worden ook gecontroleerd in het bijwerken van GBA-V op basis van mutatiemeldingen.
GEG 6 (GBA-V 19)	<p>Los van de controles op het moment van bijwerken bezit GBA-V zelfstandige kwaliteitscontroles die consistentie van PL-en onderling betreffen</p> <p>Uit de controles ontstaan meldingen. Alleen de gemeenten mogen correcties uitvoeren. Er dient dus een proces te zijn om de meldingen door te geven aan de gemeenten. Dit proces is vergelijkbaar met terugmeldingen, met dien verstande dat de meldingen uit de controles niet de status van een terugmelding hebben omdat ze niet afkomstig zijn van een afnemer en niet op basis van gereede twijfel ontstaan.</p>
PRC 9 (GBA-V 13)	GBA-V ondersteunt het proces van kwaliteitsbewaking door te fungeren als meld- en concentratiepunt voor gesignaleerde problemen en door het informeren van afnemers over de afhandeling voor haar rekening te nemen.

Dit legt aan de ene kant natuurlijk extra druk op de gemeenten, anderzijds kan het ook een ontlasting betekenen (als vier afnemers dezelfde melding doen gaat er slechts één signaal naar de gemeente).

Dat houdt dus in dat het voor kan komen dat onjuiste gegevens moeten worden opgenomen in GBA-V totdat de betreffende gemeente een correctie heeft doorgevoerd. GBA-V mag bijvoorbeeld niet afdwingen dat het BSN uniek is.

In technische zin betekent dat overigens niet dat GBA-V altijd alle niet-correcte gegevens kan overnemen. Indien een mutatiemelding gegevens bevat die technisch gesproken niet in GBA-V opgenomen kunnen worden dan zal dat niet gebeuren en een foutmelding volgen. Dergelijke situaties zouden niet voor mogen komen en hetzij door stringente specificatie van controles en berichtdefinities, hetzij door nauwkeurige Schouwing en Toetsing moeten worden tegengegaan. In de huidige situatie komen dit soort foutmeldingen voor (enkele tientallen per dag) en ook in toekomstige situaties dient er een proces te zijn om deze af te handelen.

4.6.1 Terugmelden in het kader van basisregistraties

Terugmeldingen vormen een specifiek proces in het kader van de basisregistraties. Een voorziening voor het terugmelden aan GBA is reeds gerealiseerd als onderdeel van het programma mGBA (zie [23]). Terugmeldingen ontstaan op basis van gereede twijfel bij de afnemer. Gereede twijfel wil zeggen dat de afnemer een aantoonbare reden heeft om te twijfelen aan bepaalde authentieke gegevens. Dit ontslaat de afnemer van de verplichting om deze authentieke gegevens uit de basisregistratie te gebruiken, mits er een terugmelding wordt gedaan. Terugmeldingen kunnen zowel van buiten- als van

binnengemeentelijke afnemers als van andere gemeenten komen. Het proces van terugmelden van binnengemeentelijke afnemers is de eigen verantwoordelijkheid van de gemeente en hier niet beschreven (NORA 6.2.6.4).

PRC 10

De terugmeldvoorziening van de GBA dient één geheel te zijn met andere terugmeldvoorzieningen²⁸ voor dezelfde afnemers (op basis van ORG5)

Het proces van het signaleren en afhandelen van een terugmelding kan als volgt worden weergegeven:

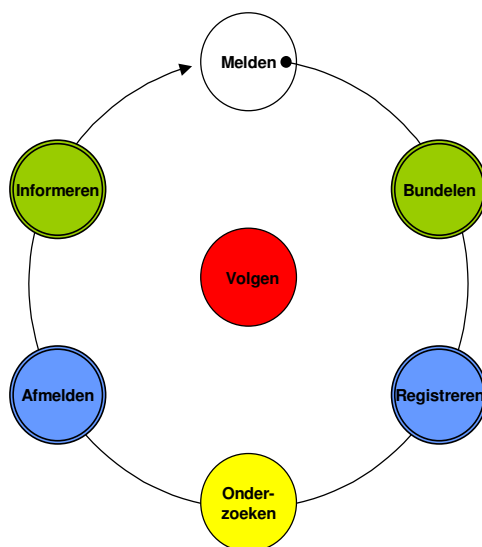

Figuur 31: Kwaliteitsbewaking

- Het proces begint met een terugmelding van een afnemer aan de TMV. In het kader van het stelsel van basisregistraties wordt een terugmeldfaciliteit (TMF) ontwikkeld die voor terugmeldingen van alle afnemers van alle basisregistraties bedoeld is en ingericht wordt als een service bovenop de OSB. De huidige TMV van GBA dient daarop aangesloten te worden.
- De kwaliteitscontrole controleert zoveel mogelijk of er meerdere meldingen zijn die betrekking hebben op dezelfde set gegevens. Deze meldingen worden gebundeld.

- Het signaal wordt naar de verantwoordelijke gemeente gestuurd en daar geregistreerd binnen het Burgerzakensysteem en onder de aandacht van de gemeentelijke beheerder gebracht.
- De gemeente moet in ieder geval de terugmelding onderzoeken. Van de gemeente wordt verwacht dat ze aangeeft hoe lang het onderzoek naar verwachting zal duren. Het onderzoek kan verder inhouden dat één of meerdere groepen gegevens in onderzoek worden geplaatst.
- Op het moment dat het onderzoek is afgerond verwijderd de gemeente de aanduiding(en) "in onderzoek" en meldt de terugmelding af. Dit wordt binnen de TMV geregistreerd.

²⁸ Dit impliceert geen uitspraak over de inhoudelijke verschillen tussen de TMV en TMF

- Afhankelijk van de uitslag van het onderzoek worden uiteraard de gegevens al dan niet aangepast. Het doorleveren van de aangepaste gegevens gaat middels de standaard mechanismen die daarvoor zijn benoemd; dit is immers onafhankelijk van de aanleiding om de gegevens te wijzigen.
- GBA-V gaat na welke afnemers de terugmelding hebben gesignaleerd en informeert ze over het afronden van het onderzoek.

Als een terugmelding wordt afgemeld verdwijnt deze niet uit de administratie van de kwaliteitsmodule. Immers, als een andere afnemer dezelfde problemen signaleert, is het niet de bedoeling dat er weer een nieuwe terugmelding naar de gemeente gaat; de afnemer moet als antwoord krijgen dat dit probleem eerder is gemeld én onderzocht. Daarbij moet hij ook de uitkomst van het onderzoek te zien krijgen. De voorzieningen van de TMF op dit punt zijn mogelijk minder verregaand, dit kan tot aanpassingen leiden wanneer de TMV op de TMF moet worden aangesloten.

Onderdeel van de regelgeving rond de authentieke registraties is dat een onderzoek naar juistheid van gegevens aan een termijn wordt gebonden. Het zal dus niet meer mogelijk zijn om een de onderzoeksvlag te gebruiken als een indicatie van twijfel over de juistheid van de gegevens en deze permanent te laten staan. Op een zeker moment zal de gemeente de knoop moeten doorhakken en besluiten het gegeven aan te passen of ongewijzigd te laten. Een onderbouwing van deze beslissing kan worden vastgelegd als commentaar in het logboek (zie hoofdstuk 6). Een burger die het met een dergelijk besluit niet eens is kan dan een beroep doen op de rechter. Overigens gelden de verplichtingen over verplicht gebruik, terugmelding en onderzoek alleen voor het deel van de GBA-gegevens dat als authentiek is aangemerkt.

Naast terugmelding door buitengemeentelijke afnemers en andere gemeenten is er sprake van terugmeldingen door binnengemeentelijke afnemers of andere Burgerzakenprocessen. Deze hoeven niet via de TMV te worden afgehandeld. De gemeente is zelf verantwoordelijk voor de inrichting van de binnengemeentelijke terugmelding. Daarbij gelden wel dezelfde wettelijke eisen als voor andere terugmeldingen. De status van de verwerking van een binnengemeentelijke terugmelding wordt niet teruggekoppeld naar de TMV. Wel dient het mogelijk te zijn de gegevens op dezelfde manier als bij andere terugmeldingen in onderzoek te plaatsen. De daartoe benodigde functionaliteit is onderdeel van de burgerzakensystemen.

4.7 Koppeling met de BAG

Iedere gemeente is verplicht voor eind 2009 een eigen Basisregistraties Adressen en Gebouwen (BAG) in te richten en deze aan te sluiten op de Landelijke Voorziening BAG (LV BAG). De BAG bevat gegevens over adressen en gebouwen en geeft zekerheid over het bestaan van een bepaalde adresaanduiding door deze te koppelen aan een gebouw of een deel van een gebouw. Tussen het gemeentelijke BAG systeem en de LV BAG vinden soortgelijke processen plaats als tussen de Burgerzakensystemen en GBA-V. Alle burgers in de GBA hebben in principe een woon- of briefadres dat overeen moet komen met een adresaanduiding in de BAG en die dus gerelateerd is aan een in de BAG gekend gebouw (NORA 6.2.6.1). De gemeente is op grond van de wet

BAG die medio 2009 in gaat verantwoordelijk voor het juist leggen van deze relatie in het bijhoudingsproces van de GBA. De wijze waarop de daartoe benodigde koppeling met de BAG wordt vormgegeven is uitgewerkt in paragraaf 6.5.3.

PRC 11

Voorzieningen voor de koppeling met de BAG dienen ingebouwd te worden in het Burgerzakensysteem.

4.8 Relatie met de RNI

De Registratie Niet ingezetenen is een nieuwe basisregistratie waarin personen worden opgenomen die voor meerdere Nederlandse overheidsinstellingen van belang zijn, maar niet in Nederland gevestigd zijn. Al deze personen krijgen een BSN of hebben al een BSN. Degene van hen die al een sofi-nummer of BSN hebben zijn nu reeds bij de Belastingdienst geregistreerd of zijn eerder in de GBA geregistreerd. Deze personen zijn nu binnen het GBA-stelsel vindbaar in de BV BSN.

Het ministerie van BZK is verantwoordelijk voor de RNI en heeft aangekondigd de wettelijke regeling van de GBA op te nemen in de geplande herstructurering van de GBA-wet in de vorm van het Wetsvoorstel Basisregistratie Personen²⁹.

ORG 13

De RNI wordt gerealiseerd als een onderdeel van het GBA-stelsel

De RNI bevat persoonslijsten (PL-en) net als de GBA, maar met enige verschillen in de gegevens. Aangezien het voorkomt dat iemand eerst in de GBA is ingeschreven en vervolgens naar de RNI verhuist wegens vestiging in het buitenland en dan weer terug is het gewenst dat de gehele PL in de RNI behouden blijft. Voor deze situaties komt opname in de RNI in plaats van opschorting van de PL in de laatste gemeente van vestiging binnen Nederland. De RNI functioneert dus in het GBA-stelsel als de "gemeente" waar al diegenen "wonen" die buiten Nederland gevestigd zijn.

²⁹ De informatie over de RNI is gebaseerd op een interview met de programmamanager RNI

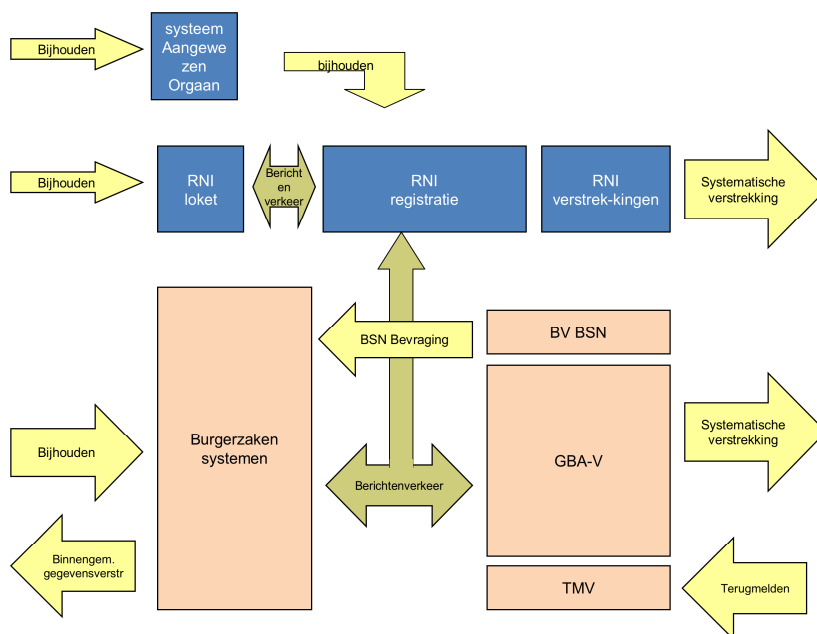

Figuur 32: De RNI als onderdeel van het GBA-stelsel met berichtenverkeer tussen de RNI en de gemeenten.

De status van de gegevens in de RNI zal per persoonslijst verschillen, naar gelang de gegevens afkomstig zijn uit de GBA, van een van de zogenoemde Aangewezen Organen of van het RNI loket. Voorlopig zullen de gegevens in de RNI geen authentieke status hebben. In de RNI is het belangrijk om de datum van de laatste bijhouding of verificatie van de gegevens goed te kunnen tonen, deze datum geeft namelijk een indicatie van de actualiteit, c.q. een maat voor de "houdbaarheid".

Voor de RNI worden enkele eigen loketten ingericht waar personen een BSN kunnen aanvragen, deze vervangen de bestaande loketten daartoe bij de Belastingdienst. De functionaliteit die voor deze loketten nodig is lijkt sterk op de bijhoudingsfunctionaliteit van de gemeenten en zou met een aangepast Aanvullende Module kunnen worden gerealiseerd.

De registratie zelf wordt niet alleen gevoed met bijhoudingen vanuit dit RNI loket maar ook met bijhoudingen vanuit de Aangewezen Organen en verhuizingen van of naar het buitenland van en naar gemeenten. Deze organisaties hebben de plicht de gegevens in de RNI bij te houden op basis van hun eigen (sectorale) processen. Deze functionaliteit lijkt sterk op een BZS-K en zou met een aangepaste versie van BZS-K kunnen worden gerealiseerd.

GEG 7

Een persoonslijst dient ongeschonden van een gemeente naar de RNI te kunnen worden overgedragen en vervolgens weer in een gemeente voortgezet te kunnen worden, daarbij dient de levensloop van de betrokkenen zichtbaar te blijven met alle relevante informatie over het tijdelijke verblijf buiten Nederland.

Voor afname van de RNI gelden dezelfde regels als voor afname van de GBA-V. Er wordt eveneens gewerkt met afnemersindicaties en zowel de gemeenten als

veel van de GBA afnemers zullen ook RNI afnemer zijn. De daartoe benodigde functionaliteit vertoont grote overlap met GBA-V full service.

PRC 12

De transparante toegang (ORG7) op GBA-V dient uitgebreid te worden met een transparante toegang op RNI, voor zowel gemeenten als afnemers.

Voor de RNI zijn derhalve de volgende oplossingscomponenten van belang:

- BZS-K voor de registratie zelf
- GBA-V full service voor de verstrekingsfunctionaliteit, in het bijzonder het realiseren van afnemersindicaties op de landelijke voorziening
- Moderne Interfaces om investeringen in berichtenverkeer via het huidige GBA-netwerk te vermijden en de beheerkosten te beperken.
- LO4 gegevensmodel ten aanzien van afscheiding van het logboek, dit maakt vastlegging van de gegevens waarin de RNI persoonslijst afwijkt van de GBA persoonslijst veel eenvoudiger, verder zijn ook beperkingen in de vast te leggen wijzigingsdata een probleem voor RNI. Tenslotte is het LO4 gegevensmodel nodig om in de GBA op goede manier gebruik te maken van verwijzingen naar de RNI en dus aan de kant van de gemeenten de kwaliteit van de verwijzingen naar gerelateerden die in de RNI staan te verbeteren.

Daarnaast roept realisatie van de RNI de vraag op of herstructurering van de BV BSN besparingen en vereenvoudiging van het GBA-stelsel zou opleveren. Immers een zeer groot deel van de functie van BV BSN wordt door de RNI overgenomen. Wat resulteert is een BV BSN die 100% van de BSN-nen en deel van de persoonsgegevens kopieert voor het vindbaar houden van een relatief beperkt (meer dan 100 x zo klein) aantal sofi-nummers.

Daarmee is duidelijk dat er veel synergie is tussen de RNI en modernisering GBA.

De RNI moet in de loop van 2011 zijn ingevoerd.

5 Architectuur

De architectuur van de GBA is een verdere uitwerking van de eisen die in paragraaf 3.1 zijn weergegeven. Het daadwerkelijk realiseren conform de architectuur is van belang om de gewenste flexibiliteit ten aanzien van wijzigingen te bereiken en om standaardisatie binnen de overheid mogelijk te maken. De architectuur draagt dus bij aan de doelstelling van flexibiliteit (zie 2.1.2) en aan de afspraken over standaardisatie binnen de overheid (zie NUP en 2.1.3). In de opdracht voor actualisering van de definitiestudie is nadrukkelijk opgenomen, dat de definitiestudie afgestemd moet worden op de NORA. Vandaar dat in de eerste paragraaf van dit hoofdstuk, de context van de NORA wordt aangehaald.

5.1 De GBA en de principes van de NORA

De NORA bevat inrichtingsprincipes, modellen en standaarden voor het ontwerp en de inrichting van de elektronische overheid. Het biedt een referentiekader voor het ontwikkelen van architecturen voor vormen van samenwerking binnen de e-overheid (zie ORG10) op het niveau van organisatie en processen, informatie en gegevens en technologie. De NORA versie 2.0 dient als uitgangspunt voor deze definitiestudie [2].

De NORA maakt onderscheid tussen fundamentele en afgeleide principes. De 20 fundamentele principes geven de doelstellingen weer. De fundamentele principes zijn afgeleid van wensen van burgers én bedrijven én politiek ten aanzien van het functioneren van de overheid als moderne dienstverlener. Op basis van de 20 fundamentele principes zijn ongeveer 140 afgeleide principes gedefinieerd. Een afgeleid principe geeft richting aan het ontwerp. De afgeleide principes zijn derhalve meer bedoeld voor de communicatie met architecten en ontwerpers dan voor communicatie met bestuurders. De in dit document vermelde nummers “NORA n.n.n.n” verwijzen naar de afgeleide principes.

De voor GBA relevante fundamentele principes zijn in onderstaande tabel weergegeven.

Fundamentele NORA-principes	
P8	Eenmaal uitvragen van gegevens, meermalen gebruiken; de organisaties in het publieke domein zullen burgers en bedrijven niet opnieuw om gegevens vragen die bij de overheid al bekend zijn
P12	Organisaties in het publieke domein geven burgers, bedrijven en maatschappelijke instellingen inzicht in de status van voor hen lopende dienstverleningsprocessen (transparante, traceerbare dienstverleningsprocessen).
P17	Organisaties in het publieke domein organiseren zich als een onderdeel van een integraal opererende en als eenheid optredende overheid, die in haar handelen naar burgers, bedrijven en maatschappelijke instellingen consistent en betrouwbaar.

P18	Organisaties in het publieke domein gebruiken gegevens die accuraat, actueel en volgens wettelijke normen beveiligd zijn en delen die gegevens met andere organisaties in het publieke domein
P19	Gebruik waar mogelijk generieke componenten. Organisaties in het publieke domein streven er naar om beschikbare gemeenschappelijke voorzieningen te gebruiken, als deze op de punten functionaliteit, beveiliging en kosten gelijkwaardig zijn aan individuele voorzieningen.
P20	Standaardiseer waar mogelijk koppelvlakken en hiermee samenhangende componenten. Organisaties in het publiek domein streven er naar hun koppelvlakken en hiermee samenhangende componenten te standaardiseren, waardoor het eenvoudiger wordt om in ketens samen te werken en gebruik te maken van generieke voorzieningen.

De gehanteerde modellen in voorliggende definitiestudie dienen ter ondersteuning van de tekst en zijn zoveel mogelijk afgestemd op de “look and feel” van de NORA. Daarom zijn ook de eisen die in de oorspronkelijke definitiestudie zijn geformuleerd, ingedeeld op basis van het NORA negenvlakmodel. De bovenste drie vlakken, wie (organisatorisch), wat (diensten) en hoe (processen) zijn op hoofdlijnen in hoofdstuk 4 beschreven. Het middelste vlak (gegevens) is in hoofdstuk 6 uitgewerkt. De verdere uitwerking van de architectuur is enerzijds een meer technische vertaling van de daar al gegeven eisen en ten tweede een systemschets en beschrijving van de benodigde koppelvlakken.

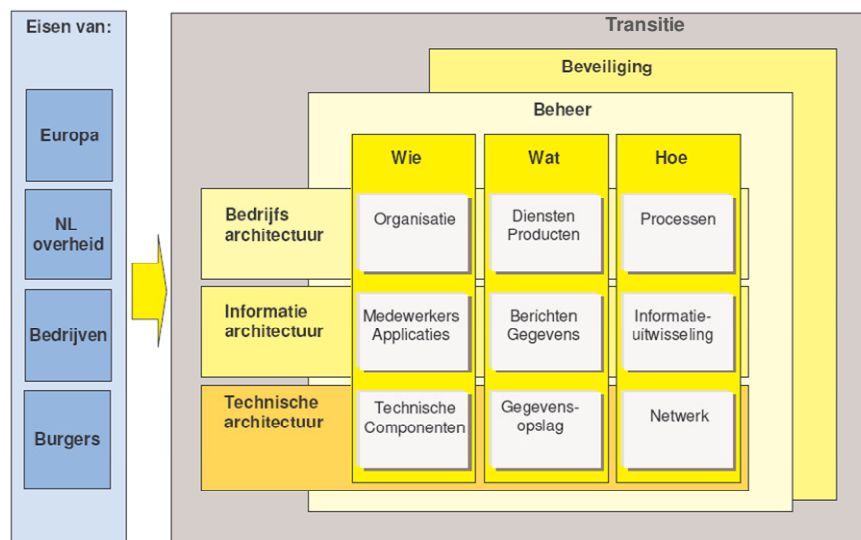

Figuur 33: het negenvlakmodel van de NORA dat gebruikt is voor de indeling van de in deze definitiestudie vastgestelde eisen voor het toekomstige GBA stelsel.

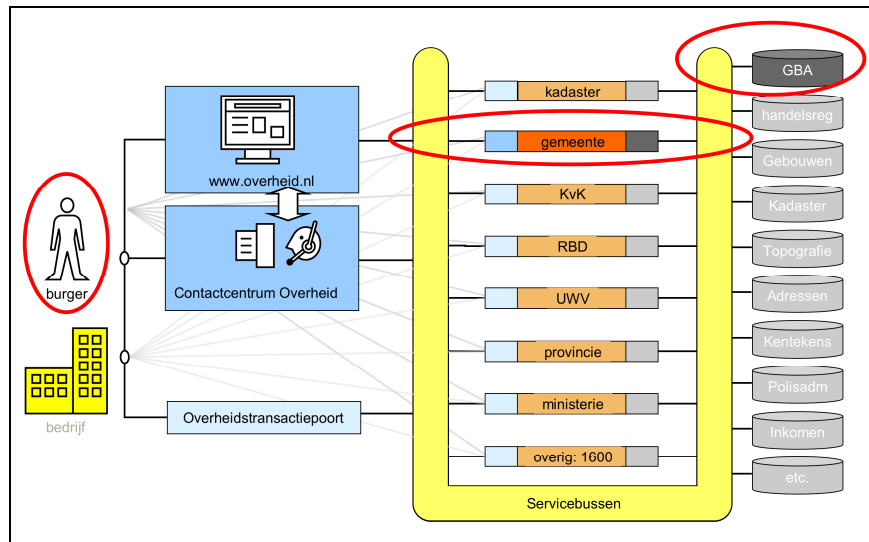

Figuur 34: Plaats van het GBA-stelsel in de architectuur van de overheid

<p>In variant 1 wordt op hoofdlijnen voldaan aan de architectuureisen die de NORA stelt.</p>	<p>In variant 2 kan geheel aan de architectuureisen vanuit de NORA voldaan worden</p>	<p>In variant 3 kan slechts zeer beperkt aan de architectuureisen voldaan worden. Variant 3 leidt tot een GBA dat minder goed inpasbaar is in de gezamenlijke e-overheidsstandaarden.</p>
--	---	---

De NORA gaat uit van een service georiënteerde architectuur. De overheid wil/moet steeds sneller kunnen inspelen op de veranderende vraag van burgers, bedrijven of andere overheidsinstellingen. Daarbij besluiten organisaties bijvoorbeeld om in toenemende mate activiteiten te centraliseren, in het geheel af te stoten of uit te besteden aan derden. Omgekeerd worden ook samenwerkingsverbanden met ketenpartners aangegaan. Dit vereist een hoge mate van flexibiliteit van de mensen, organisatie (processen) en de middelen. Service oriëntatie richt de aandacht op de manier waarop zaken (vragen van de burger) worden behandeld door de organisatie. Door processen als een samenstelling van procesbouwstenen (services) te definiëren, kunnen de services door een aparte besturing als modules in een procesflow worden gekoppeld. Hierdoor ontstaat maximale flexibiliteit als bedoeld in de oorspronkelijke Snellen doelstelling.

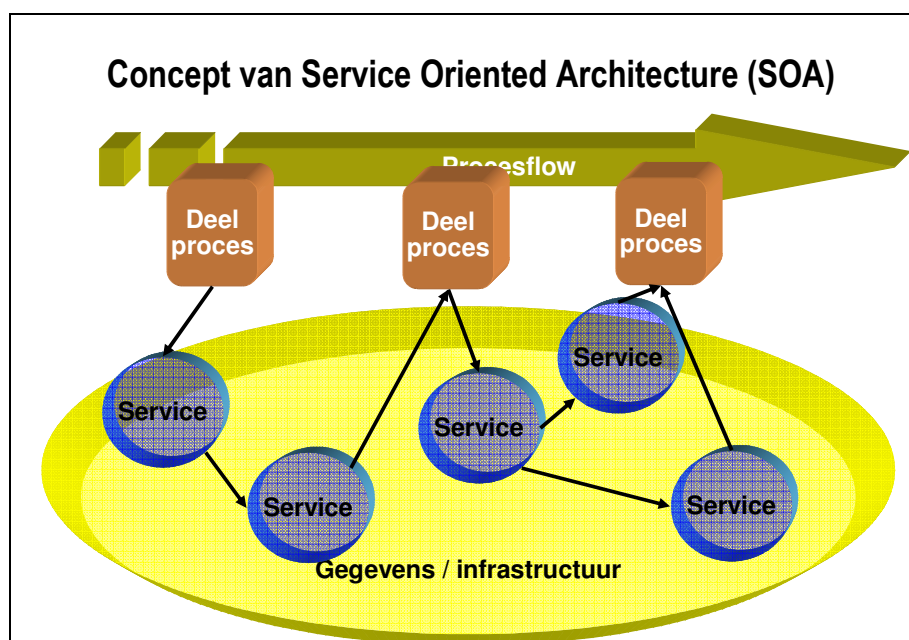

Figuur 35: Service Oriented Architectuur concept: processen worden samengesteld op basis van services.

5.2 Uitgangspunten voor de architectuur van de GBA (5.1)

Bij het opstellen van de architectuur van het Startpakket GBA zijn een aantal architectuur uitgangspunten geformuleerd, deze zijn onverminderd van toepassing voor het vervolg van de modernisering.

1. De principes van Service Oriented Architecture (ORG11) worden strikt doorgevoerd . Dit levert de volgende consequenties op:
 - a. Bedrijfsvoering wordt beschouwd als een stelsel van gerelateerde functies
 - b. Interacties tussen functies worden beschouwd als diensten services
 - c. Koppelvlakken zijn open, gestandaardiseerd en gedocumenteerd
 - d. Door andere samenvoeging van services ontstaat nieuwe functionaliteit en mogelijkheden.
2. De toepassing van de principes van Model Driven Architecture leidt tot grotere flexibiliteit en inzichtelijkheid en minimaliseert de toepassing van de duurste resource, te weten menskracht, zowel in de bouw als tijdens beheer. Dit leidt tot de volgende ICT consequenties:
 - a. Minimaliseren coderingsinspanning door genereren/hergebruik van code (Middleware)
 - b. Model ligt zo dicht mogelijk bij Business Processen (LO-3 en HUP)
 - c. Wijzigingen kunnen flexibel worden doorgevoerd tegen relatief lage kosten
3. De principes van Component Based Development leiden tot grotere herbruikbaarheid van gerealiseerde inspanningen en geven de volgende consequenties:

- a. eenduidige en relatief eenvoudige taak. De componenten worden gerealiseerd op een wijze die optimaal aansluit bij hun plaats in het geheel. Componenten worden verdeeld in minimaal twee typen. De Werk componenten zijn verantwoordelijk voor het uitvoeren van (primitieve) processen. De Stuur componenten zijn verantwoordelijk voor het coördineren van de Werk componenten.
 - b. Stuur componenten kunnen op een hoger aggregatie niveau worden beschouwd als Werk componenten, waardoor een gelaagde structuur ontstaat.
4. Workflow Management principes en standaarden leiden tot het voorschrift om Stuur componenten in te richten als Workflow.

De indruk bestaat dat deze principes niet op alle punten consequent zijn toegepast binnen het nu gerealiseerde deel van GBA-V. De mate waarin dit het geval is dient voorafgaand aan uitvoeren van een vervolgstap in de vorm van variant 1 of 2 nader onderzocht te worden om te voorkomen dat het vervolg last heeft van keuzes die in de uitwerking gemaakt zijn die voor GBA-V Online weliswaar pragmatisch waren maar de doorontwikkeling minder efficiënt maken.	In variant 3 wordt GBA-V niet verder doorontwikkeld en speelt dit derhalve minder.
--	--

5.3 De GBA en de architectuur van gemeenten

Gemeenten worden geconfronteerd met snel wijzigende taakstellingen, verantwoordelijkheden en regelgeving. Om de veranderingen richting e-gemeenten (zie paragraaf 2.2) door te kunnen voeren zijn forse aanpassingen in de ICT nodig. Op basis van de NORA is door EGEM een architectuur voor gemeenten opgesteld om daarin te ondersteunen, de GeMMA.

Toepassing van deze architectuur is eenvoudiger wanneer een nieuw zelfstandig systeem gerealiseerd wordt dan wanneer ingegrepen moet worden op bestaande gemeentelijke systemen en pakketten. De keuzes en eisen die voor het moderne GBA gelden kunnen daarom niet los gezien worden van zowel de huidige architectuur bij gemeenten als de gewenste toekomstige architectuur van de gemeenten als beschreven in GeMMA.

5.3.1 Huidige architectuur bij de gemeenten

De huidige architectuur bij de gemeente verschilt. In deze paragraaf wordt een gegeneraliseerd beeld gegeven. De bestaande burgerzakensystemen hebben een architectuur die sterk afwijkt van de GeMMA en die meer aansluit bij een organisatie in afzonderlijk opererende (verkokerde) gemeentelijke diensten en afdelingen. Grote aanpassingen aan deze systemen of volledige nieuwbouw lijken noodzakelijk om burgerzaken op een goede manier onderdeel van de elektronische gemeente te maken. Op dit moment werken de betreffende marktpartijen ieder conform hun eigen beleid aan deze verandering en nemen zijn geen deel in bijvoorbeeld de ANDEZ aanbestedingen ten behoeve van vernieuwen van de ICT van de gemeenten.

Tijdens de expertteamworkshops, ter voorbereiding van de actualisering van de definitiestudie, is de systeemarchitectuur van verschillende gemeenten

besproken. Een inrichting rondom de GBA die nu vaak wordt aangetroffen bevat de volgende componenten:

1. Burgerzakensysteem
2. Datadistributiesysteem
3. Verzend- en Ontvangststation voor Afnemers
4. Terugmeldvoorzieningservice

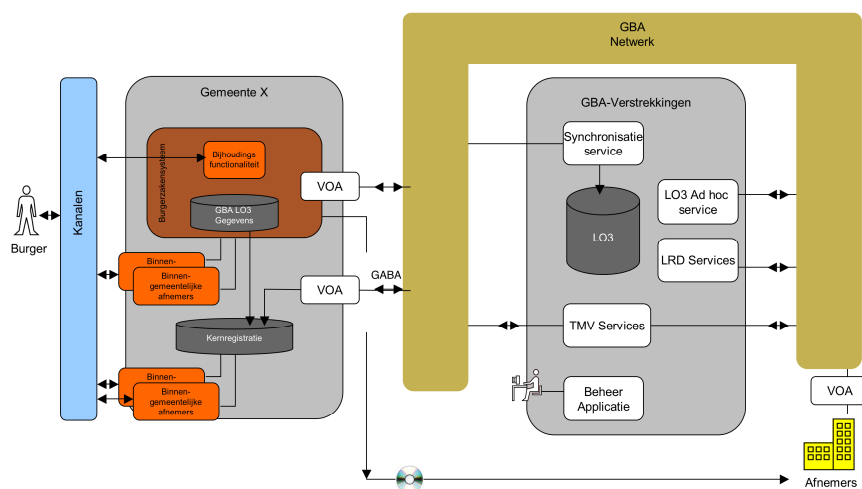

Figuur 36: Huidige GBA inclusief GBA Verstrekkings Online-1

Zowel “GetronicsPinkRoccade” als “Centric”-gemeenten hebben soortgelijke componenten. Indien men de gemeentelijke inrichting rondom de Persoonsgegevens eruit licht, dan heeft men vaak een specifieke burgerzaken applicatie met daaraan gekoppeld een administratie (database) met Persoonsgegevens. Vanuit deze administraties worden afnemers bediend. Binnengemeentelijke afnemers worden soms bediend door een centraal gegevensmagazijn of datadistributievoorziening. Circa 350 gemeenten hebben bij BPR een licentie aangevraagd om buitengemeentelijke persoonsgegevens te bevragen (Gemeente Als Buitengemeentelijke Afnemer ofwel de GABA-aansluiting). Totdat er een nieuwe landelijke voorziening zoals het nieuwe BZS-K aanwezig is, zal een Verzend- en Ontvangststation voor Afnemers (VOA) en een mailbox noodzakelijk zijn voor intergemeentelijk verkeer.

De belangrijkste componenten zijn:

Burgerzakensysteem / Persoonsinformatievoorziening

Met het burgerzakensysteem worden Persoonsgegevens onderhouden op wijze als beschreven in paragraaf 4.4. Daarnaast bevatten de huidige Burgerzakensystemen functionaliteit voor het leveren van systematische verstrekkingen aan afnemers. Het burgerzakensysteem is de enige applicatie binnen gemeente dat de authentieke persoonsgegevens kan muteren.

Het agentschap BPR heeft de applicaties die ontwikkeld worden door leveranciers vooraf getoetst en toegelaten om geïmplementeerd te worden bij gemeenten die daarvan gebruik willen maken. Elke nieuwe release wordt vooraf getoetst. Het systeem is opgebouwd rond een kern van persoons- en

adresgegevens. Soms is deze voorzien van webservices, waardoor elektronische aangiften van verhuizingen bijvoorbeeld automatisch kunnen worden verwerkt. Dit zijn functionaliteiten die op verschillende wijze kunnen communiceren met de standaard pakketten. Door middel van StUF berichten worden mutaties via het datadistributiesysteem gedistribueerd naar al de binnengemeentelijke afnemers.

In de context van de definitiestudie is dit onderdeel te vergelijken met de BZS-K plus aanvullende modules.

Daarnaast worden andere Burgerzakenprocessen ondersteund ten behoeve van verkiezingen, burgerlijke stand, automatische registratie van rijbewijsgegevens, naturalisatieonderzoek etc.

Datadistributiesysteem

Het Datadistributiesysteem verbindt verschillende (binnengemeentelijke) applicaties met elkaar en voorziet deze van actuele basisgegevens. Deze basisgegevens worden in de vorm van StUF-bg-berichten, verspreid naar de applicaties die op het datadistributiesysteem zijn aangesloten. Beide mechanismes als beschreven in paragraaf 4.4.4 komen daarbij voor. StUF-bg-berichten geven de laatste stand van zaken door aan de aangesloten applicaties. De afhandeling van een dergelijk bericht verschilt per applicatie. Deze datadistributiesystemen kunnen zijn voorzien Verzend en Ontvangen module (VOA) voor buitengemeentelijk berichtenverkeer. Hierdoor kunnen ook mutaties uit andere gemeenten worden doorgevoerd. In combinatie met de WEB-enabled browserbesturing kan functionaliteit worden toegevoegd ten behoeve van het raadplegen.

VOA - Koppeling met GBA-netwerk

De VOA is een GBA-netwerkkoppeling. Deze koppeling is geschikt voor de geheel automatische afwikkeling van GBA-berichten bij gemeenten en afnemers. VOA handelt berichtencycli, zoals gedefinieerd in LO3, autonoom af. Het systeem controleert de berichten en verwerkt uitsluitend de goedgekeurde berichten.

De VOA is gespecificeerd in LO. Er zijn meer leveranciers en dus ook intern verschillende VOA's. Zowel gemeenten als afnemers hebben een VOA, alleen de afnemers die enkel LO3 Ad hov services afnemen hebben geen VOA.

Terugmeldingen

Veel gemeenten hebben eigen voorzieningen ontworpen of procedures beschreven om binnengemeentelijke terugmeldingen te kunnen verwerken. Dit zijn niet altijd nieuwe ICT services maar vaak ook procedures. Sommige gemeenten hebben hun e-mailpakket ingezet om interne meldingen te kunnen verwerken. Een medewerker van Burgerzaken plaatst handmatig de "in onderzoek" indicatie in de PL. Dit leidt tot een update van de GBA-V via de reguliere mutatiemeldingen.

Er zijn ook gemeenten die een eigen webservice hebben gebouwd en deze via intranet ter beschikkingstellen. Leveranciers zijn nog niet zover dat men deze functionaliteit (obv de WSDL van BPR) heeft geïntegreerd in de eigen applicaties.

5.3.2 Toekomstige architectuur bij gemeenten

De GeMMA beschrijft de architectuur die nodig is om de gemeentelijke ambities als beschreven in paragraaf 2.2 mogelijk te maken. De GeMMA architectuur gaat uit van scheiding tussen front office, mid office en back office en de toepassing van diverse standaarden. Het omvat meerdere onderdelen, naast een procesarchitectuur het RSGB gegevensmodel en de StUF berichtenstandaarden.

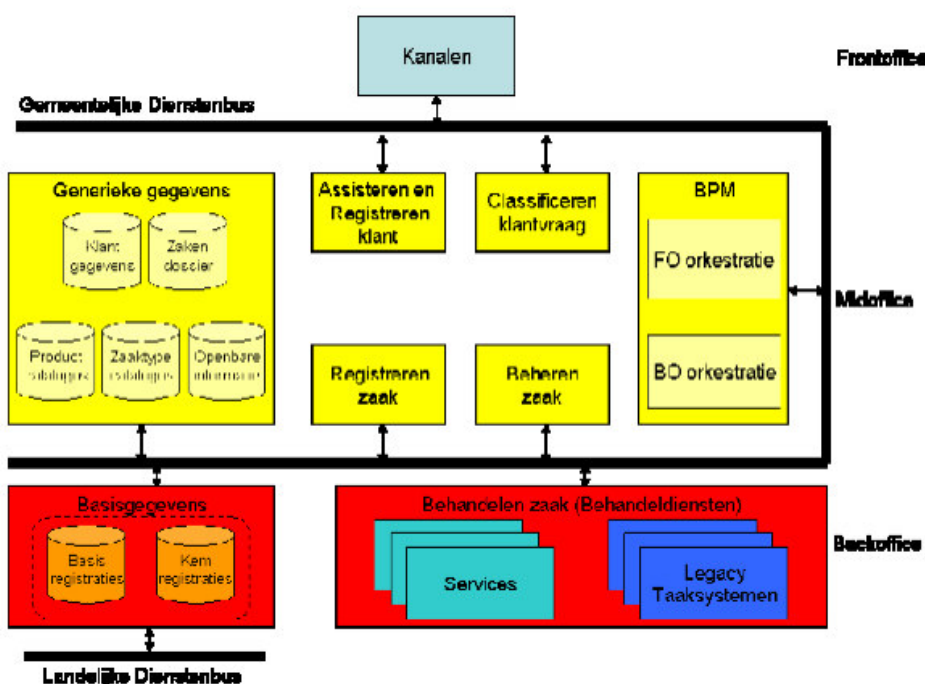

Figuur 37: Informatie architectuur gemeenten conform GeMMA

Bovenstaande informatie architectuur voor gemeenten toont een verder uitgewerkte visie op de processen in de toekomstige gemeente waarin de frontoffice (kanalen) gescheiden is van back office en waarin de processen allemaal via een mid-office worden afgehandeld. Belangrijke component in die mid-office is de "BPM" component die de processen regisseert. Deze hoort typisch in een service georiënteerde architectuur zoals ook voor de GBA voorzien in de modernisering.

Belangrijke consequenties zijn:

- Toepassen van uniform gegevensmodel met een zakendossier voor het vastleggen van de dienstverlening aan de burger en een volledige toepassing van het stelsel van basisregistraties. Dit is vastgelegd in de RSGB (onderdeel van GEMMA), zie paragraaf 6.4.
- Een binnengemeentelijke diensten- of servicebus met bericht uitwisseling op basis van Stuf 3.0 specificatie

Een andersoortige consequentie is dat er dermate veel ICT veranderingen op de gemeenten afkomen dat deze in toenemende mate hun ICT onderbrengen in shared service centra. Dit is in paragraaf 2.2 en ORG12 al vermeld als een nieuw

element waarmee bij verdere modernisering van GBA rekening gehouden moet worden.

<p>In variant 1 hoeft er weinig te veranderen aan de huidige architectuur bij gemeenten. Deze variant staat neutraal ten opzichte van de invoering van GEMMA gebaseerde architectuur</p>	<p>In variant 2 is een fundamentele verandering van de architectuur van de gemeenten vereist. Realisatie van variant 2 draagt bij aan een gemeentelijke architectuur conform GEMMA.</p>	<p>In variant 3 kan het handhaven van het GBA-netwerk een beperking opleveren voor de overgang naar een GEMMA gebaseerde architectuur</p>
--	---	---

5.4 Systemschets van de toekomstige GBA (5.2)

De in de vorige paragraaf geïntroduceerde uitgangspunten voor de architectuur leiden tot de hieronder getoonde schets van het nieuwe GBA-stelsel.

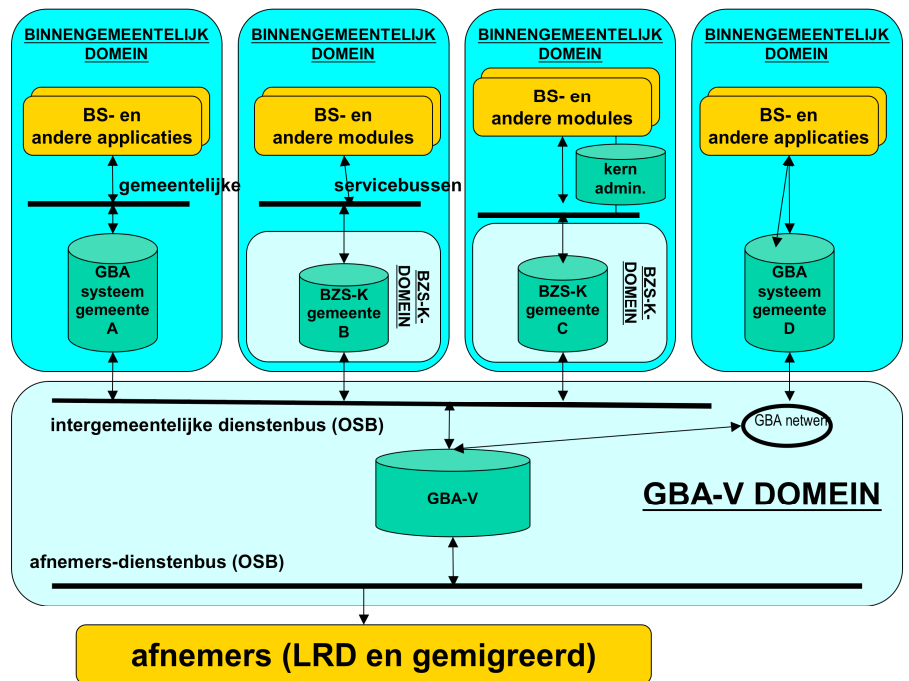

Figuur 38: Overzicht van het nieuwe GBA-stelsel met alle mogelijke scenario's

<p>Variant 1. In de bovenste helft van de figuur bevindt zich een burgerzakensysteem van de vorm als uiterste links getekend.</p>	<p>Variant 2. Alle gemeenten volgen de architectuur van de middelste twee getekende gemeentelijke systemen in de eindsituatie. Tijdens de migratie bevindt een deel van de gemeenten zich in de situatie zoals uiterst rechts getekend.</p>	<p>Variant 3. Gemeenten blijven voor afzienbare toekomst in de situatie uiterst rechts</p>
---	---	--

Het schema is een weergave van de mogelijke eindsituaties. Het stelsel is opgesplitst in componenten en de communicatie tussen die componenten

verloopt via een gestandaardiseerde berichtenstructuur d.m.v. een servicebus zoals ook al weergegeven in hoofdstuk 3 (ORG11) en in Figuur 25. De belangrijkste architectuureisen zijn in feite eisen aan de servicebus en de koppelvlakken tussen diensten en interfaces tussen services die door middel van de servicebus gerealiseerd worden. Door de ont koppeling van functionaliteit wordt het eenvoudiger nieuwe functionaliteit op het GBA stelsel aan te sluiten, onderdelen van het stelsel op een andere plaats onder te brengen en neemt de flexibiliteit met betrekking tot wijzigingen sterk toe.

De functionele basiscomponenten zijn dus van elkaar ontkoppeld d.m.v. een servicebus. Hoewel in het schema drie verschillende soorten servicebussen zijn getekend is hiermee niet bedoeld, dat deze ook fysiek geïmplementeerd dienen te worden. Het onderscheid in het schema is een logisch verschil.

Op basis van de e-overheidsafspraken (NORA, NUP) worden de benodigde servicebussen geïmplementeerd op basis van de OSB. Onderdeel van deze afspraken is dat gemeenten hun binnengemeentelijke servicebus op de OSB aansluiten. Alle benodigde servicebussen volgen dus dezelfde set afspraken en hanteren dezelfde adressering en routing.

5.5 Koppelvlakken in het GBA stelsel (5.3)

Koppelvlakken spelen een belangrijke rol in de opzet van het nieuwe GBA-stelsel. Door de nieuwe opzet, waarbij het ontwerp tot stand is gebracht vanuit een landelijk perspectief en een opdeling in componenten op gemeentelijk, regionaal en landelijk niveau, evenals voorziene koppelingen met andere systemen, is het zorgvuldig omgaan met koppelvlakken uiterst belangrijk.

Voortbouwend op de eerdere eisen leidt dit tot het volgende:

UIT2 (ALG 24)

Alle koppelvlakken zijn volledig open en daarmee voor iedereen beschikbaar.

In variant 1 geldt dit alleen voor de koppelvlakken van GBA-V, het koppelvlak van het burgerzakensysteem naar andere gemeentelijke systemen hoeft niet open te zijn en mag bepaald worden door de marktpartijen.	Variant 2. Eis wordt volledig gerealiseerd. De enige beperkende factor voor het gebruik van de koppelvlakken zijn autorisaties en het onderliggende transportnetwerk.	Variant 3. Enkel het koppelvlak van GBA-V Online voor afnemers is open.
--	---	---

Hierdoor ontstaat naar de toekomst toe de mogelijkheid voor andere systemen en processen om aan te sluiten op de bestaande systematiek. Tevens wordt hierdoor de marktwerking gestimuleerd (een van de Snellen doelstellingen). Bovendien wordt gestimuleerd, dat nieuwe leveranciers kunnen toetreden met innovatieve toepassingen om gemeenten te ondersteunen in het stroomlijnen van hun processen.

UIT3 (ALG 25) Alle koppelvlakken zijn gestandaardiseerd, zowel de berichtenveloppe als de inhoud. Voor de enveloppe wordt de OSB ebMS specificatie voorgeschreven, voor de berichtinhoud de StUF 3.0 standaard.³⁰

In variant 1 geldt dit alleen voor de koppelvlakken van GBA-V ook in de richting van gemeenten.	Variant 2. Eis wordt volledig gerealiseerd.	Variant 3. Het koppelvlak voor afnemers in GBA-V Online is nog niet volledig gestandaardiseerd conform de OSB. Alle andere koppelvlakken in deze variant blijven specifiek voor GBA.
---	---	--

Toepassing van de OSB specificatie betekent een nauwkeurige specificatie van hoe de standaarden voor webservices gebruikt moeten worden. Vanwege de eisen aan de integriteit van het berichtenverkeer wordt daarbij gekozen voor de ebMS specificatie.

Voor de berichtinhoud wordt gebruik gemaakt van de mede op basis van eerdere deelprojecten van mGBA ontwikkelde STUF 3.0 standaard. Deze beschrijft nauwkeurig de wijze waarop de inhoud in XML wordt vastgelegd.

TEC1 (ALG 27) Koppelvlakken tussen een component en de servicebus zijn gelaagd opgebouwd

Een gelaagde opbouw van componenten wil zeggen dat de ene laag vervangen kan worden zonder de andere laag aan te passen. Dit is relevant om beperking van de marktwerking te voorkomen en maximale inzet van Open Source mogelijk te maken. Immers alle lagen waarvoor een goed Open Source product bestaat kunnen dan met dat product worden ingevuld zonder de andere lagen aan te tasten. Het is bovendien van belang voor de schaalbaarheid. Schaalbaarheidsproblemen zijn meestal een bottleneck in een bepaalde laag. Indien die laag zonder gevolgen voor de andere lagen vervangen kan worden door een andere implementatie of product is er de meeste garantie dat schaalbaarheidsproblemen beperkt blijven en tegen verantwoorde kosten kunnen worden opgelost.

Tussen een component en de servicebus zorgt een adapter voor de benodigde aanpassingen in het berichtenprotocol.. Hierdoor is de opzet van het nieuwe GBA-stelsel onafhankelijk van de inzet van een specifieke servicebus.

TEC2 (ALG 28) Koppelvlakken zijn zodanig gedefinieerd, dat op eenvoudige wijze gebruik kan worden gemaakt van Open Source componenten

Conform het overheidsbeleid kunnen Open Source componenten op gelijkwaardige wijze als Closed Source worden ingezet in het stelsel, waardoor marktwerking wordt gestimuleerd. Het programma ODP draagt hieraan bij

³⁰ Hoewel deze standaard is voorgedragen door het College Standaardisatie blijven er hardnekkige signalen dat deze nog onvoldoende aansluit op de gekozen service geïntegreerde architectuur. Hier moet nader onderzoek naar gedaan worden.

doordat in dat programma diverse open en closed source adapters getest zijn op conformiteit met de OSB specificaties. Voor de berichtenmakelaar en de adapters in het GBA-stelsel (onderdelen van Moderne Interfaces) dient hiervan gebruik gemaakt te worden.

In variant 1 is de implementatie van eis ALG 27 en ALG 28 aan gemeentelijke zijde een zaak die de interne opzet van het systeem van een marktpartij raakt	In variant 2 worden eis ALG 27 en ALG 28 voor alle koppervlakken mogelijk.	In variant 3 is geen sprake van een servicebus.
---	--	---

PRC 13
(ALG 29)

Koppervlakken zijn geschikt voor real-time verwerking

In het ontwerp van het nieuwe GBA-stelsel is niet de eis gesteld, dat alle koppervlakken real-time moeten werken, maar in het ontwerp is geen enkel beletsel opgenomen om het nieuwe GBA uiteindelijk tot een volledige real-time realisatie te laten uitgroeien. Hierdoor kan een aanmerkelijke versnelling in de gegevensverwerking worden bereikt in vergelijking met de huidige situatie. Toepassing van het ebMS protocol voorziet in real time asynchrone verwerking waarbij aan de eis dat berichten bevestigd worden voldaan kan worden.

In variant 1 is aanpassing van de burgerzakensystemen noodzakelijk om dit te bereiken. Voor zover nu bekend bevatten ten minste 3 van de 5 huidige pakketten beperkingen in de mogelijkheden ten aanzien van het real time verzenden van berichten.	In variant 2 is real time verwerking mogelijk	In variant 3 vormen zowel het GBA netwerk als (3 van de 5) bestaande GBA systemen beperkingen die real time verwerking onmogelijk maken
---	---	---

5.6 De servicebus (5.4)

De servicebus speelt niet alleen een belangrijke rol in de ontkoppeling van functionaliteit en in de verdeling van de functionaliteit over de decentrale en centrale onderdelen van het GBA-stelsel maar voorziet ook in een aantal generieke services.

DST 7

Voorzieningen die in een service georiënteerde architectuur gerealiseerd kunnen worden door generieke services van de servicebus worden op die basis geïmplementeerd en niet ondergebracht binnen andere functionele services.

In variant 1 is de mate waarin generieke services gebruikt kunnen worden vanuit gemeenten en voor het berichtenverkeer van-, naar en tussen gemeenten afhankelijk van de wijze waarop marktpartijen de	In variant 2 is maximaal benutten van generieke services van de servicebus mogelijk	In variant 3 is er geen sprake van een servicebus
--	---	---

burgerzakensystemen inrichten. Voor de Moderne Interface richting afnemers is maximale benutting mogelijk.		
--	--	--

Het GBA-stelsel heeft in ieder geval de volgende generieke services nodig:

TEC 3 (ALG 30)	De servicebus draagt zorg voor buffering van gegevens, waardoor beschikbaarheidseisen worden verminderd;
PRC 14 (ALG 31)	De servicebus draagt zorg voor protocollering t.b.v. eenduidige verslaglegging van het berichtenverkeer; In de huidige ontwerpen is nog niet in deze wijze van protocollering voorzien.
PRC 15 (ALG 32)	De servicebus biedt faciliteiten voor transformatie, d.w.z. het omzetten van de ene standaard in een andere (Als voorbeeld zou kunnen dienen het omzetten van XML naar EDI of vice versa);
PRC 16 (ALG 33)	De servicebus biedt faciliteiten voor adressering en routing, d.w.z. het kennen van de componenten en hun dienstverlening als ook het kiezen van de meest efficiënte weg van de bron naar het doel; geïmplementeerd en niet ondergebracht binnen andere functionele services. In deze functie wordt voorzien door de OSB.
TEC 4 (ALG 34)	De servicebus biedt voorzieningen voor asynchrone communicatie tussen componenten, waarvan verwacht mag worden dat de beschikbaarheid met elkaar uit de pas loopt;
PRC 17 (ALG 35)	De servicebus biedt faciliteiten voor beperkte workflow teneinde berichten achtereenvolgens langs verschillende componenten te leiden, bijvoorbeeld voor een samengestelde zoekopdracht over GBA-V en RNI;
PRC 18 (ALG 36)	De servicebus biedt faciliteiten voor abonnementen, bijvoorbeeld voor het eenmalig publiceren van informatie t.b.v. afnemersgroepen, waarbij elke afnemer afzonderlijk op deze publicatie is geabonneerd
	In maximale benutting van dergelijke generieke services is nog niet voorzien. Nader onderzoek hiernaar is wenselijk gezien de grote volumes van berichtenverkeer naar afnemers.
BEH 1 (ALG 37)	De servicebus biedt faciliteiten voor rapportage m.b.t. frequentie, omvang, fouten in het berichtenverkeer.

5.6.1 Voor werkende servicebussen is meer nodig dan de OSB

Servicebussen op basis van de OSB zijn een uitgangspunt voor de e-overheid. De facilitaire services die de OSB levert betekenen echter niet dat er een kant en klare servicebus is waar het GBA stelsel gebruik van kan maken. De OSB is slechts een laag in het geheel aan voorzieningen dat nodig is voor het berichtenverkeer.

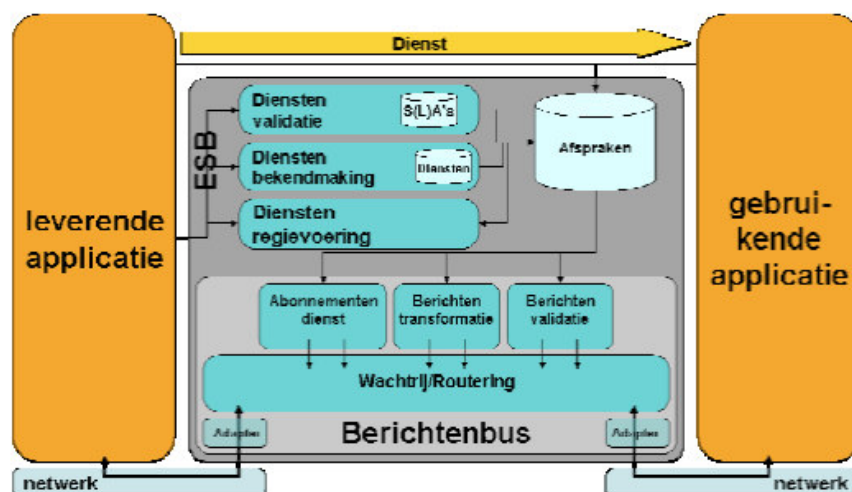

Figuur 39: Overzicht van de diensten die een zeer uitgebreide servicebus zou bieden (Enterprise Service Bus)

In bovenstaande figuur kan bijvoorbeeld de leverende applicatie een onderdeel van GBA-V zijn en de gebruikende applicatie een onderdeel van BZS-K. De OSB specificatie legt in feite alleen de laag wachtrij / routing vast.

Nodig voor de GBA	Geleverd door OSB
transportnetwerk	Nee, maar mogelijk kan gemet vervangen worden door KPS (een ander onderdeel van het programma ODP)
services die berichten verzenden en ontvangen (adapter of gateway)	De OSB levert niet de benodigde software maar specificeert wel waaraan deze moet voldoen. De benodigde software is sterk gestandaardiseerd en zowel in open source producten als in diverse leveranciersproducten verkrijgbaar. OSB levert een faciliteit om te testen of een adapter conform de specificaties werkt.
specificatie van de berichten	OSB specificeert de enveloppe, niet de berichtinhoud. Er zijn twee specificaties binnen OSB: ebMS en WUS.
routing en adressering	OSB levert een standaard voor het adresseren van berichten over alle aangesloten servicebussen.
serviceregister (dienstenbekendmaking in Figuur 39)	Ja
zekere aflevering van berichten en ontvangstbevestigingen	Ja, mits de ebMS specificatie wordt gevolgd
operationeel beheer van berichtenverkeer en monitoring	Nee, dit dient door de gebruikers zelf te worden georganiseerd afhankelijk van het gekozen transportnetwerk.
regievoering over services / transacties	Nee, dit is wel nodig in de in hoofdstuk 5 beschreven architectuur
andere hoger niveau services als abonnementen, validatie, quality of service	Nee, dit is deels wel nodig in de in hoofdstuk 5 beschreven architectuur

ORG 14

Gemeenten zijn zelf verantwoordelijk voor het implementeren en beheren van een binnengemeentelijke servicebus die voldoet aan de OSB standaarden en transparant berichten kan doorgeven van en naar de landelijke servicebus.

In variant 1 hoeft er geen binnengemeentelijke servicebus te zijn en kan de aansluiting van het GBA-systeem de enige zijn op de landelijke OSB, dan is het niet logisch om ook nog een binnengemeentelijke servicebus te voorzien en wordt deze direct aangesloten.	In variant 2 is er altijd een binnengemeentelijke servicebus en geldt deze eis.	Niet van toepassing in variant 3.
---	---	-----------------------------------

Omdat de binnengemeentelijke servicebus ook benut wordt voor andere gemeentelijke toepassingen valt deze geheel onder de verantwoordelijkheid van de gemeente. Zolang de servicebus de specificaties van de OSB volgt en voldoet aan de NORA eis dat de binnengemeentelijke bus verbonden is met de landelijke OSB (de intergemeentelijke servicebus) is zeker dat het GBA-stelsel haar diensten via deze bus kan uitvoeren.

DST 8

De servicebus voorziet in services voor procesregie.

In variant 1 is zeer nauwkeurige specificatie noodzakelijk om de procesregie toegankelijk te maken voor de systemen van leveranciers.	In variant 2 maakt BZS-K gebruik van de centrale procesregiecomponent	Niet van toepassing in variant 3.
---	---	-----------------------------------

Voor de integriteit van het GBA-stelsel is het van groot belang dat berichten aankomen bij de ontvanger en dat bij elkaar horende berichten (workflow in Figuur 40, c.q. dienstenregievoering in Figuur 39) volledig en in juiste volgorde worden gecommuniceerd en verwerkt. Het verzekeren van ontvangst van losstaande berichten is ingebouwd in de protocollen voor de berichtverzending zoals die voor de OSB gelden (ebMS). Dit is een fundamentele wijziging ten opzichte van de huidige situatie waarin de applicaties aan weerszijde de boekhouding ten aanzien van welke berichten verzonden en ontvangen zijn zelf moeten doen. De sturing van de berichtencycli verplaatst van de applicaties zelf naar de servicebus en algemene services van de servicebus. Het regisseren van ingewikkeldere berichtenstromen zoals het eerst bijhouden van GBA-V en vervolgens van een binnengemeentelijke afnemer of de berichtencyclus van een vervolgschrijving vereist meer. Conform de service georiënteerde architectuur wordt deze procesregie een aparte service van de servicebus. Aangezien de OSB niet in dergelijke "hoger niveau" services voorziet dienen deze vanuit het GBA-stelsel op de servicebus te worden aangeboden. Er zal in ieder geval een centrale procesregieservice moeten zijn die via de OSB benaderbaar is voor al

het berichtenverkeer van en naar gemeenten. Afhankelijk van de situatie is ook een vergelijkbare service op de binnengemeentelijke servicebus noodzakelijk.

5.7 Technische Architectuur (5.5)

Op grond van de uitgangspunten in architectuur en koppelvlakken is een technische architectuur gerealiseerd volgens een algemeen model: de referentie architectuur. Deze referentie architectuur kan toegepast worden voor GBA-V maar in hoofdlijn evenzeer voor BZS-K en Aanvullende Modules³¹.

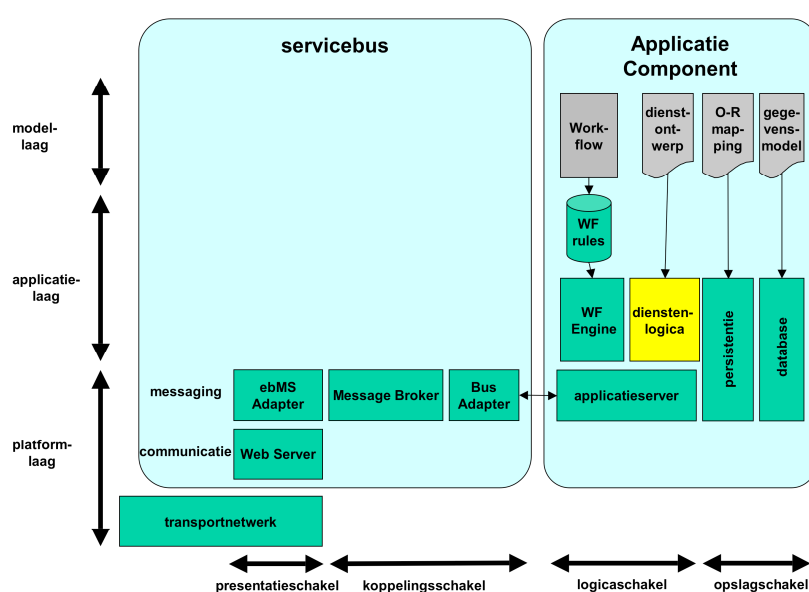

Figuur 40: Referentie architectuur

In de technische architectuur is in hoge mate gebruik gemaakt van standaard componenten³², waardoor de ontwikkelingsinspanning kan worden geminimaliseerd en de flexibiliteit van het resulterende systeem kan worden gemaximaliseerd.

Het schema geeft twee dimensies weer:

1. Verticaal is een opdeling gemaakt naar abstractie niveau. Hierin worden drie lagen onderscheiden:
 - a. Model laag. Deze laag bevat specificaties m.b.t. de wijze waarop de onderliggende standaard componenten moeten functioneren.

³¹ Dezelfde referentie architectuur is met succes toegepast in de LV BAG, de landelijke voorziening van de Basisregistratie Adressen en Gebouwen

³² Op grond van de interviews is geconstateerd dat er discussie is over de vraag of dit in voldoende mate gerealiseerd is. Nadat het vervolgsenario gekozen is dient dit nader onderzocht te worden zodat goed hergebruik bereikt kan worden.

De specificaties betreffen alle benodigde functionaliteit van de te realiseren toepassing:

- i. Dienstontwerp bevat de specificaties voor de benodigde primitieve functies, waarmee de toepassing wordt opgebouwd. In het huidige GBA-V Online is dit dienstenontwerp niet expliciet gemaakt en voldoet het nog niet aan de OSB specificaties en de afspraken over beschrijving van diensten in het stelsel van basisregistraties. Dit is voor de aansluiting op verdere standaardisatie in de e-overheid wel van belang.
 - ii. De Workflow component realiseert de eerder genoemde procesregie. Workflow bevat de sturingslogica waarmee de primitieve functies aaneengesmeed worden tot diensten. In het huidige GBA-V Online is deze functionaliteit nog niet gerealiseerd, voor een efficiënte doorontwikkeling is het belangrijk dat alsnog te doen.
 - iii. Object-Relational (O-R) mapping bevat de vertaling van database gegevens in objecten die voor de dienstenlogica betekenisvol zijn.
 - iv. Gegevensmodel bevat de specificatie van het relationele model, waarmee de gegevens worden opgeslagen in de database
- b. Applicatie laag. Deze laag is grotendeels ingevuld met standaard componenten, maar bevat ook een bibliotheek van standaard diensten die door de andere standaard componenten worden gebruikt om de applicatiefunctie te realiseren. Hieronder wordt nader ingegaan op de eigenschappen van deze laag.
 - c. Platform laag. Deze laag biedt de infrastructuur t.b.v. de bovenliggende lagen op een hardware platform en operating systeem naar keuze. Door het gebruik van deze laag wordt de gehele architectuur onafhankelijk van het platform, waarop het moet functioneren. De laag bevat, naast het operating systeem, componenten, waarmee berichten worden uitgewisseld (Message Broker), een eenvormige applicatieomgeving wordt gerealiseerd (applicatieserver) en een database omgeving die kan worden aangesproken op een voor de toepassing benodigde wijze (persistentielaag en database laag)
2. Horizontaal is in het schema een opdeling getoond in termen van technische resources die in elke applicatie benodigd zijn:
- a. Opslagschakel. Deze bevat de benodigde componenten t.b.v. het kunnen opslaan van gegevens op een niet-vluchtig medium.
 - b. Logicaschakel. Deze bevat de benodigde componenten voor het kunnen uitvoeren van de gewenste business logica.
 - c. Koppelingsschakel. De schakel bevat componenten om gegevens te kunnen uitwisselen met gebruikers en/of andere systemen. Dit is het deel dat wordt ingevuld conform de OSB specificaties.

- d. Presentatieschakel. Deze bevat de benodigde componenten om gegevens te kunnen aanbieden in een vorm, die voor de gebruiker en/of een ander systeem betekenis heeft.

De Applicatie laag is opgebouwd rondom een Workflow Management (WFM) component. De WFM component bevat alle sturingslogica voor het uitvoeren van applicatieprocessen. D.m.v. een grafische editor kan deze sturingslogica worden onderhouden, uitgebreid en aangepast. Voor het kunnen uitvoeren van de sturingslogica moeten handelingen worden uitgevoerd, die uiteindelijk resulteren in het gewenste systeemgedrag. Deze handelingen worden vastgelegd in een bibliotheek met dienstenlogica componenten. Door het toevoegen van een component met dienstenlogica neemt het repertoire aan beschikbare handelingen toe, waarvan gebruik gemaakt kan worden in de WFM component. Door deze opzet ontstaat een zeer flexibele systeemstructuur, waarmee zo nodig snel en efficiënt aanpassingen kunnen worden gerealiseerd. Voor de doorontwikkeling is het gewenst alsnog op dit punt strikt de uitgangspunten van een service georiënteerde architectuur te volgen.

Dienstenlogica componenten worden gerealiseerd door ze te laten acteren op gegevensobjecten die betekenisvol zijn in de context van de dienst. Om deze gegevensobjecten te vertalen in een systematiek, die aansluit bij relationele databases is voorzien in een laag, waarin deze vertaling plaatsvindt. In het schema is deze laag benoemd als persistentielaag. D.m.v. een XML specificatie, waarin de relatie tussen het database model en de gegevensobjecten t.b.v. diensten is vastgelegd, wordt de vertaling door de persistentielaag uitgevoerd. Dit is in GBA-V Online nauwkeurig geïmplementeerd op basis van een open standaard (Hibernate) die ook door andere basisregistraties voor dat doel wordt toegepast en de facto standaard is.

Merk op dat de referentie architectuur geen aannames maakt over de invulling van de architectuur met concrete producten. Keuzes m.b.t. de te gebruiken producten zijn afhankelijk van omgevingsfactoren, benodigde performance en schaalbaarheidseisen. Ook de beschikbare en gewenste beheeromgeving is daarbij van belang. In GBA-V Online zijn inmiddels productkeuzen gemaakt. Met name ten aanzien van de horizontale schaalbaarheid van de database dienen keuzes nader gevalideerd te worden tegen de mogelijk fors toenemende eisen bij verdere doorontwikkeling.

De uitwerking van de referentie architectuur voor de aanvullende module valt buiten de scope van dit document, maar is in het kader van de PoC BZS-K nader uitgewerkt.

6 Gegevensmodel

In dit hoofdstuk wordt op hoofdlijnen beschreven welke wijzigingen voorgesteld worden om het gegevensmodel te verbeteren én om de gegevensset aan te passen aan de behoeften van verschillende partijen en welke uitgangspunten daarbij gehanteerd zijn. Bij de actualisatie van de definitiestudie is rekening gehouden met de werkzaamheden van de Werkgroep GBA-gegevensset.³³

6.1 Gronden voor het wijzigen van het gegevensmodel en de gegevensset

In het kader van de modernisering van de GBA zijn de nodige voorstellen gedaan om de gegevensset van de GBA aan te passen. Een quick scan onder gemeenten en afnemers van de GBA en een NVVB-rapport "Vereenvoudiging GBA" en enkele wensen van het Ministerie van Justitie waren in 2005 aanleiding om wijzigingen in het GBA-gegevensmodel én de gegevensset voor te stellen. Al deze voorstellen zijn in 2002/2003 getoetst op wenselijkheid en haalbaarheid. Daarbij is gebleken dat de wijzigingen gerealiseerd zouden kunnen worden door de ontwikkeling van GBA-V, BZS-K en/of een wijziging van het Logisch Ontwerp. De redenen om het gegevensmodel en de gegevensset aan te passen zijn³⁴:

- GBA als basisregistratie is wettelijk geregeld. Dit houdt in dat gegevens van een Persoon waar een andere Persoon een relatie mee heeft (kind, ouder) ontleend moeten worden aan de persoonslijst (PL) van de andere persoon. In de huidige situatie ligt een deel van de persoonsgegevens van een relatie ook in de PL vast van de "hoofdpersoon". De persoonsgegevens liggen zodoende op verschillende plaatsen dubbel vast en wordt er weinig onderhoud op gepleegd waardoor vervuiling van de gegevens optreedt. GBA-V maakt het mogelijk alleen de identificerende kenmerken van de PL van relatie (A-nummer of BSN) op te nemen in de PL en de relatie soort daarbij aan te geven. Doordat men ook andersoortige relaties wil gaan opnemen, zoals "briefadresgever", zullen relatiegegevens vaker wijzigen dan bijvoorbeeld gegevens over ouders. Door alleen de referenties op te nemen, zullen gegevens minder snel verouderen.
- de architectuurwijzigingen agv landelijke GBA-V. Verwijsgegevens zijn overbodig geworden als gevolg van het feit dat alle PL-en in één landelijke gegevensverzameling aanwezig zijn, die geraadpleegd kunnen worden;
- betere aansluiting actualiteit. Op dit moment kan een PL slechts één maal per etmaal worden gewijzigd. Aanpassing van de gegevensset is noodzakelijk om meerdere mutaties op één dag te kunnen registreren.

³³ Een verkorte versie van het gegevensmodel en een nadere detaillering van de wijzigingsvoorstellen is in bijlage V opgenomen en bevat een voorbeeld van een PL in het bestaande en het nieuwe model. In PoC BZS-K is een voorlopige versie van het nieuwe model gerealiseerd; Bijlage II bevat een beschrijving van deze implementatie.

³⁴ Genoemde redenen zijn afkomstig van verschillende documenten van werkgroep Gegevensset.

- vereenvoudiging van de bijhouding. De structuur van de GBA-gegevens is complex, waardoor de bijhouding ook als complex wordt ervaren. Een vereenvoudiging in de structuur helpt bij het vereenvoudigen van de bijhouding, waardoor het ook eenvoudiger wordt om personen op te leiden en er minder fouten op zullen treden;
- gebruikers van de GBA doen regelmatig voorstellen voor aanpassing van de gegevensset. Het toevoegen of schrappen van gegevens. Een aantal wijzigingsvoorstellen die door de Stuurgroep Modernisering GBA eerder zijn goedgekeurd worden in de volgende paragraaf behandeld;
- opschoning van ongebruikte gegevens; [15]
- om te kunnen voldoen aan de NORA-principes, moet de nodige redundantie uit de gegevensset gehaald worden en moeten de metagegevens worden ingericht.

6.2 De belangrijkste wijzigingen (4.1)

Een Persoonslijst is het geheel aan gegevens dat over een persoon in de GBA is opgenomen. De persoonslijst is opgebouwd in verschillende deelverzamelingen van gegevens. De persoonslijst in het huidige LO3.6 in de gemeentelijke administraties, is maximaal opgebouwd uit 15 actuele categorieën (er even vanuit gaande dat KIND gezien wordt als één categorie, onafhankelijk van het aantal kinderen). De GBA-V bevat kopieën van de categorieën 1 tot en met 14 van alle persoonslijsten en de bijbehorende historie categorie 51 tot en met 64. Verwijsgegevens zijn niet opgenomen in de GBA-V. Een verwijzing is een van de persoonslijst afgeleide verzameling gegevens die verwijzen naar een volgende, niet noodzakelijk huidige, gemeente van inschrijving. Categorie 15 van de PL'en is leeg gelaten.

Na de oplevering van de Definitiestudie Startpakket GBA (2005) is een werkgroep Gegevensset ingesteld en heeft de wijzigingsvoorstellen nader uitgewerkt en onderzocht, en in de vorm van wijzigingsadviezen aan de stuurgroep mGBA voorgelegd. Uit verslaglegging is gebleken dat op 16 maart 2006 de stuurgroep mGBA de adviezen overgenomen. De wijzigingsadviezen hadden betrekking op:

- Scheiding administratieve historie en historie van de persoon
- Historie per groep
- Opnemen van historie
- Logboek
- Verstrekken van gegevens
- Relaties (gerelateerde personen)
- Briefadressen
- Brondocumenten
- Gebeurtenissen
- Verstrekkingbeperking
- Standaardwaarde en onbekend
- Coderingen
- Schoning van bestanden
- Tabel en tabelinhouden
- Reisdocumenten
- Kiesrecht

- Geprivilegieerden
- Nationaliteit
- Naamgegevens
- Gezag van rechtswege als aanvullende module

Afgewezen of aangehouden zijn:

- Aanschrijfadressen
- Opgeschorte PL-en
- Signalering op PL

Ten behoeve van de definitiestudie in 2005 zijn deze voorstellen nog een keer onder de loep genomen en aangescherpt, mede in het licht van de mogelijkheden van BZS-K en GBA-V. De komst van GBA-V in de huidige situatie heeft het mogelijk dat bepaalde gegevens nu al overbodig zijn geworden, omdat alle PL-en centraal ter beschikking zijn van afnemers. De komst van een eventueel BZS-K biedt daarbij mogelijkheden om het model grondig te herzien. Op dit moment (anno 2008) wordt voorzien om een aantal wijzigingsvoorstellen in normale nieuwe releases van het LO3.x op te nemen, omdat als gevolg van nieuwe wetgeving aanpassing noodzakelijk is, vermoedelijk al vóór de implementatie van een eventueel BZS-k (bijvoorbeeld de koppeling met de BAG in LO3.7)³⁵.

In de overgangperiode is het noodzakelijk om in GBA-V gedurende een langere periode LO3.x en LO4 gegevensmodellen over en weer te kunnen converteren en deze conversie te toetsen en monitoren, zonder dat dit ingrijpt in de dagelijkse praktijk van gemeenten en afnemers. Dit speelt bijvoorbeeld in geval een persoon verhuist van een gemeente met LO3.x naar een gemeente met het LO4 gegevensmodel en vice versa. Wel is tijdens diverse POC's in de inceptiefase geconstateerd dat er gegevensverlies op kan treden als gevolg van verschillen in gegevensset tussen LO3.x en LO4 [18]. Hierbij speelt dan het logboek een belangrijke rol.

6.3 De NORA-eisen mbt GBA-gegevens

Voor het leveren van diensten aan burgers en services aan de afnemers zijn in veel gevallen gegevens uit de GBA noodzakelijk. Er zijn in de NORA een aantal principes gedefinieerd waarmee het gebruik van de gegevens uit basisregistraties, o.m. de GBA, mogelijk wordt. Daarbij valt te denken aan afspraken over toegankelijkheid van de gegevens, verantwoordelijkheden voor beheer, betekenis van de gegevens et cetera³⁶. In deze paragraaf worden de meest relevante NORA-principes voor de mGBA besproken.

³⁵ Memo Inhoud LO3.7: Gebruikersoverleg 2 sept 2008, van BPR, afdeling S&A onderdeel K&E.

³⁶ Hoofdstuk 6 NORA 2.0

Bert Burger woont in gemeente Woerden en werkt in gemeente Utrecht. Hij wil in de lunch bij het gemeentehuis van Utrecht een nieuwe paspoort aanvragen. De gemeente Utrecht past na uitgifte van het nieuwe reisdocument de rubriek in de Persoonslijst van Bert Burger aan, waarin het nummer van het reisdocument wordt aangepast.

6.3.1 Eigenaar en bronhouder van gegevens

Gegevens zijn statisch en worden beheerd door een organisatie. Gemeenten zijn verantwoordelijk voor de bijhouding van de gegevens van de personen die woonachtig zijn in de eigen gemeente. Elke wijziging wordt in een logboek vastgelegd. Door de introductie van plaatsonafhankelijk werken, kan “over de eigen gemeentegrenzen” gemuteerd worden in persoonslijsten van inwoners van andere gemeenten.

Door de bijhouding van het logboek wordt het mogelijk te achter halen, wie welke gegevens aangepast heeft in de PL. Daarmee ontstaan nieuwe mogelijkheden om een gedeelde verantwoordelijkheid over de gegevens van één PL in te stellen. Dit sluit aan bij het NORA-principe 6.2.3.4 Elk gegeven kent een eigenaar en een beheerder. De eigenaar van een gegeven is verantwoordelijk voor de kwaliteit (actualiteit, betrouwbaarheid) van een gegeven. (NORA 6.2.3.5) Op stelselniveau wordt vaak het begrip “bronhouder” gehanteerd als zijnde de “eigenaar” van het gegeven.

6.3.2 Metagegevens

Voor het ontsluiten van informatie (gegevens) is het essentieel dat er landelijke afspraken zijn over de metagegevens³⁷. Advies@Overheid heeft een voorstel gemaakt voor een landelijke set met metagegevens voor het ontsluiten van informatie. Dit betreft een uitbreiding op de Dublin Core Standaard tot de standaard Dublin Core Government. Daarnaast heeft een werkgroep Metagegevens in het Stelselhandboek een aantal richtlijnen uitgewerkt. Daarin is de minimale set van metagegevens en afspraken uitgewerkt, die basisregistraties moeten opnemen omschreven om het stelsel te laten werken. In de RSGB is daarvan gebruik gemaakt. (NORA-6.2.3.1) *Binnen de e-overheid worden metagegevens geregistreerd op het moment dat brongegevens worden ontvangen of zaakgegevens wijzigen. Bij voorkeur geschiedt dit automatisch.*

Het gaat hierbij om metagegevens die van gemeenschappelijk belang zijn en geleverd kunnen worden door elke basisregistratie. Door Snellen is in de eisen aan GBA is opgenomen dat de basisregistratie integraal onderdeel is van het stelsel van basisregistraties. Daarmee is GBA ook genoodzaakt om aan deze afspraken te voldoen. Daarvoor is één van de wijzigingen in het gegevensmodel nodig, het vastleggen van datum en tijdstip van registratie in het logboek.

De metagegevensset in de GBA bevat nu ten minste:

Stelselhandboek	Wijze van implementatie binnen GBA LO3.6 (administratieve gegevens)
Datum ingang + einde geldigheid (evt met tijdsaanduiding)	Categorieën zijn opgebouwd uit gegevensgroepen. Per groep wordt de geldigheid (groep 85) geregistreerd. Waarin alleen nog de begindatum geldigheid is opgenomen. Tijdstip wordt thans niet

³⁷ Metagegevens zijn gegevens óver gegevens.

	opgenomen in het GBA. <i>Knelpunt: slechts één mutatie per dag mogelijk, door ontbreken van tijdsaanduiding.</i>
Datum en tijdstip van registratie	Per categorie wordt de opneming vastgelegd op datum.
Indicatie authentiek	Dit is in de wet geregeld, maar is niet in het model terug te vinden.
Indicatie bijhouding opgeschort	Dit wordt in een categorie (7 inschrijving) geregistreerd
Indicatie "geheim"	Dit wordt in een categorie (7 inschrijving) geregistreerd.
Indicatie "in onderzoek"	Op categorie-niveau wordt in de gegevensgroep Procedure het metagegeven gebruikt om kenbaar te maken dat een categorie per bepaalde datum "in onderzoek" staat.

De gemeente die verantwoordelijk is voor een PL waarbij de indicatie "in onderzoek" is geplaatst één of meer categorieën, houdt daarvan een onderzoeksdossier bij, ook voor onderzoeken als gevolg van binnengemeentelijke terugmeldingen, waarbij geen gebruik wordt gemaakt van de TMV. Veel gemeenten hebben op dit moment interne procedures (voor binnengemeentelijke afnemers), waarbij geen gebruik wordt gemaakt van de landelijke TMV. Voor landelijke afnemers biedt de TMV de mogelijkheid om op de hoogte te blijven van de status van de behandeling van een terugmelding.

Een terugmelding wordt in een dossier aan een PL gekoppeld door de TMV. De gemeente zal de terugmelding (dus het dossier) in behandeling nemen en daarvan een onderzoeksdossier aanleggen. Het onderzoeksdossier kan relevante informatie bevatten over de persoon, waarmee *bij een buitengemeentelijke verhuizing* de ontvangende gemeente geholpen wordt bij het actualiseren van de PL.

Bij de buitengemeentelijke verhuizing van een persoon, meldt de persoon zich aan de balie van een nieuwe gemeente en zal het beheer van de PL uiteindelijk overgenomen worden door de nieuwe woonplaats (gemeente) van de persoon. Het onderzoeksdossier én de PL wordt aan de nieuwe gemeente ter beschikking gesteld. De verantwoordelijkheid voor het onderzoek verhuist dus mee.

Gegevensverzamelingen die eigendom zijn van een overheidsorganisatie worden – met in achtname van nadere wettelijke regels – ter beschikking gesteld aan de gehele overheid (NORA 6.2.3.6). Dit NORA-principe wordt gerealiseerd door de GBA-V in te zetten als distributie (bron) voor persoonsgegevens naar de afnemers.

Van geleverde gegevens is de kwaliteit bekend (NORA 6.2.3.7). Indien een afnemer op de hoogte wenst te blijven van de gegevens en daarvoor een afnemersindicatie geplaatst heeft bij een persoonslijst binnen de GBA-V, wordt deze ook op de hoogte gebracht van het feit dat het "actuele gegeven" in onderzoek is. Daarmee wordt een uitspraak gedaan over de kwaliteit van de gegevens. In juridische zin heeft dat consequenties. De afnemer zal dan zelf besluiten om eventueel het juiste gegeven bij de burger zelf op te vragen.

6.3.3 Semantiek

De gebruiker van het gegeven moet de betekenis van het gegeven kennen of kunnen herkennen. Daarvoor worden semantische modellen opgesteld. Bij het GBA is het gegevenswoordenboek onderdeel van het LO en fungeert als een semantisch model. Op stelselniveau wordt ondermeer gewerkt met de stelselcatalogus.

Gegevens- en procesinhoudelijke communicatiestandaarden moeten een semantisch model bevatten of verwijzen naar een zodanig semantisch model. (NORA 6.2.4.1)

Semantische modellen zijn technologie-neutraal (NORA 6.2.4.2). Waar haalbaar onderscheidt een semantisch model expliciet objecten en gebeurtenissen. (NORA 6.2.4.4). De definitie en taxonomie van gegevens die zijn opgenomen in nationale basisregistraties zijn leidend. (NORA 6.2.4.5) Dit heeft consequenties voor zowel RSGB, die gegevens uit de PL conform GBA moet opnemen. Daarnaast zal GBA conform andere basisregistraties moeten definiëren zoals Adresgegevens uit de BAG.

Objecten worden op een systematische wijze beschreven. (NORA 6.2.6.5) Voor het Stelsel betekent dit dat de definitie van Ingezetene (in GBA Persoon) afkomstig is uit de GBA. Een naamswijziging van het object Persoon uit het GBA is noodzakelijk, om het consistent te kunnen toepassen in het Stelsel van basisregistraties.

6.4 Referentiemodel Stelsel van Gemeentelijke Basisgegevens (4.1.1)

Een belangrijk uitgangspunt van het programma "Andere overheid" is het algemene principe van "eenmalige verstrekking, meervoudig gebruik". Dit houdt in dat een burger (alle wijzigingen in) zijn gegevens één maal verstrekt aan de overheid en dat de overheid er vervolgens zelf voor zorgt dat deze gegevens overal waar nodig bekend worden gemaakt. De invoering van een overheidsbreed stelsel van basisregistraties is één van de meest ingrijpende ontwikkelingen waarmee gemeenten de komende jaren te maken krijgen. Het referentiemodel "Stelsel van Gemeentelijke Basisgegevens" (RSGB) biedt gemeenten en hun leveranciers houvast bij het invoeren en het gebruiken van deze gegevens.

De gebruikers van deze gegevens kunnen ofwel de authentieke registratie raadplegen op het moment dat ze de gegevens nodig hebben, ofwel een schaduwadministratie bijhouden middels een abonnementensysteem. Het is de bedoeling dat de gemeenten hun gegevenshuishouding in de geest van het referentiemodel in de komende periode geleidelijk in te voeren. Bij de totstandkoming van de RSGB is o.m. gebruik gemaakt van de modelwijzigingen die voorzien waren in de definitiestudie Startpakket GBA 2005.

Globaal objectenmodel stelsel van gemeentelijke basisgegevens

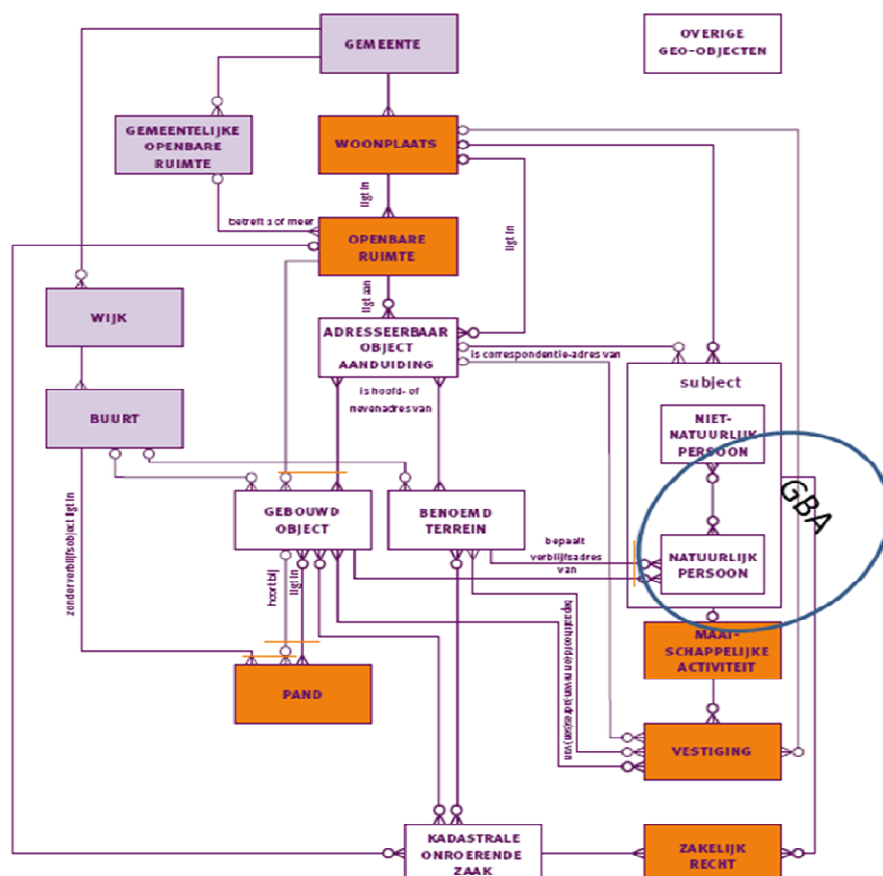

Figuur 41: Objectmodel RSGB11

In het RSGB is het GBA-aandachtsgebied terug te vinden in het objecttype NATUURLIJK PERSOON.

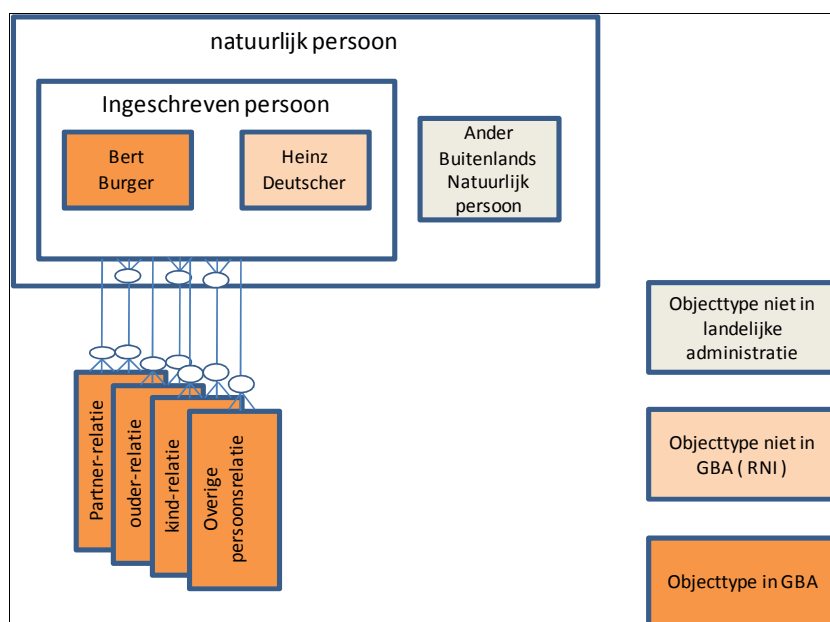

Figuur 42: View op objectmodel Natuurlijke persoon RSGB

Bovenstaande figuur is een view op een deel van het objectmodel “Detailering subjecten en vestigingen”[28]. Het is dus geen één-op-één overgenomen figuur.

Een natuurlijk persoon komt in verschillende wetgeving terug. Zo is een ingeschreven persoon, een persoon van wie een persoonslijst in een basisadministratie is opgenomen, conform de Wet GBA of RNI. Daaruit blijkt al dat een ingeschreven persoon weer in te delen is in twee specialisaties, namelijk een INGEZETENE of een NIET-INGEZETENE.

De ingezetene persoon is de persoon zoals door de GBA benoemd en geadmistreerd wordt en betreft de INGESCHREVENEN die niet overleden is of niet geëmigreerd is. De wet beschrijft dit op de volgende wijze “*wiens persoonslijst niet het gegeven van zijn overlijden of van zijn vertrek uit Nederland als actueel gegeven is opgenomen*”.

Zoals reeds aangegeven is, worden in het huidige GBA gegevens over relaties (o.a. ouders, kind en partners) dubbel geregistreerd. Om het hergebruik van gegevens te benadrukken waarbij alleen referenties naar relaties worden opgenomen in de PL, wordt in het RSGB informatie over relaties tussen personen in aparte objecttypen gemodelleerd. Hiermee wordt voorkomen dat relatiegegevens op verschillende plaatsen in de GBA-administraties worden opgenomen en onderhouden moeten worden.

NB: Het begrip INGEZETENE is een homoniem, ofwel hetzelfde begrip heeft verschillende betekenissen. In vele stukken wordt INGEZETENE gebruikt binnen de gemeentelijke context om aan te geven, dat een burger ingezetene dus inwoner is van een gemeente. Een NIET-INGEZETENE zou dan persoon zijn die woonachtig is in een andere gemeente. Daar hoeft dus niet altijd sprake van te zijn. Een NIET-INGEZETENE kan geregistreerd zijn in de RNI en hoeft niet woonachtig te zijn in een Nederlandse gemeente.

Het Agentschap BPR is niet betrokken geweest bij de totstandkoming van het

Bert Burger is een ingeschreven persoon en ingezetene. Hij is geregistreerd in de GBA. Heinz Deutscher was ooit ingezetene, maar is geëmigreerd en opgenomen in de RNI vanwege professionele redenen of vanwege het bezit van een vakantiewoning in Nederland. Heinz heeft een relatie gehad met Bert Burger, bijvoorbeeld. In de historie van de PL-en komt informatie over de partner-relatie voor.

RSGB. In het RSGB is een model ontwikkeld, dat gemeenten kunnen gebruiken bij het inrichten van hun gegevenshuishouding. Op bepaalde aspecten rondom NATUURLIJKE PERSOON worden relaties gesuggereerd, bijvoorbeeld tussen een Ingezetene en Niet-ingezetene, waarvan in het LO4 gegevensmodel nog geen sprake is. Ook de relatietypen (relaties tussen natuurlijke personen) en gehanteerde begrippen wijken af van het LO. Nadere afstemming tussen het LO4 gegevensmodel en RSGB zal nog moeten plaatsvinden. [26]

6.5 Enkele voorbeelden

Verwijsgegevens zijn in de huidige (gemeentelijke) GBA opgenomen om te garanderen dat het altijd mogelijk is om de huidige gemeente van inschrijving te bepalen, als iemands geboorteplaats of een tussentijdse woonplaats bekend is.

GEG8
(ALG 7 & 19)

Het bestaan van GBA-V maakt verwijsgegevens overbodig. De verwijsgegevens zijn daarom vervallen³⁸.

In de GBA-V zijn geen verwijsgegevens opgenomen. Indien de gemeente van “vertrek” geïnteresseerd blijft in de PL, is er de mogelijkheid om een afnemersindicatie te plaatsen op een PL bij uitschrijving, mits daar een wettelijke basis voor is. Eventueel kan er voor worden gezorgd dat deze indicatie bij een vervolgschrijving automatisch wordt geplaatst.

De beheerorganisatie kan daarnaast bij gebleken behoefte een dienst inrichten die in opdracht van gemeenten op maat gemaakte bevragingen uit-voert op het GBA-V-bestand. Door middel van een GABA -koppeling³⁹ kan een gemeente een bevraging doen op persoonsgegevens in GBA-V van buitengemeentelijke personen om eventuele vragen te beantwoorden.

6.5.1 Historie

In de bijhouding van de PL treden verschillende knelpunten op die gerelateerd zijn aan de behandeling van historie.

1. Historie van de PL en historie van de persoon
2. Historie in op categorie en groepen
3. Verschilberichten
4. Einddatum geldigheid in historische categorieën
5. Volgorde historische categorieën

Een oplossing van de verschillende knelpunten wordt gevonden door de inrichting van een logboek.

GEG 9

De administratieve levensloop moet gereconstrueerd kunnen worden aan de hand van voorgedefinieerde gebeurtenissen

³⁸ ALG 19 vervangt ALG7 uit vorige DS, was dubbelop

³⁹ Gemeente als Buitengemeentelijke Afnemer (GABA)

Historie van de PL en historie van de persoon (4.1.5)

De huidige opzet van de GBA kent in feite twee soorten historie op een PL: gegevens over de historie van een persoon (eerdere adressen en ontbonden huwelijken bijvoorbeeld) en gegevens over de historie van de PL (gegevens die onjuist zijn bevonden en die met de markering onjuist in de historie zijn opgenomen, de historie van de bijhouding).

In het nieuwe model worden deze twee gescheiden:

- In een nieuw onderdeel van de PL, het LOGBOEK, wordt bijgehouden wat de geschiedenis van de bijhouding is.
- De rest van de PL bevat alleen nog historie van de persoon.

Vanaf het moment dat vaststaat dat de gegevens onjuist zijn worden de historische gegevens vanuit de huidige GBA in feite nog maar één maal verstrekt: op het moment dat de melding over het onjuist zijn wordt verstuurd. Daarna worden onjuiste gegevens niet meer in de gegevensverstrekking betrokken.

GEG10
(ALG 22)

In het nieuwe gegevensmodel is het uitgangspunt dat er alleen "juiste" historische gegevens van de persoon worden opgenomen.

	Dit geldt voor migratie naar het LO4 gegevensmodel	Dit geldt voor migratie naar het LO4 gegevensmodel
--	--	--

Hierbij wordt uit gegaan van het feit dat de historie van de PL alleen van belang is voor het afleggen van verantwoording over de bijhouding; om daarin te voorzien wordt per PL een gestructureerd logboek bijgehouden waarin de administratieve historie wordt vastgelegd. Het logboek maakt zelf deel uit van de PL en bevat een aantal gestructureerde gegevens die het mogelijk maken om snel en efficiënt te zoeken, maar er is ook ruimte voor een tekstveld waarin een ambtenaar in eigen bewoordingen kan toelichten wat er is gebeurd.

Gegevens uit het logboek worden alleen bij uitzondering aan de afnemers verstrekt.

Historie categorieën en groepen (4.1.4)

In het huidige model zijn de gegevens ingedeeld in categorieën en daarbinnen in 28 groepen. Categorieën worden op twee manieren gebruikt: als basis voor herhaling en als basis voor aanleggen historie. Dat laatste houdt in dat als er één gegeven wijzigt in een categorie, in de huidige situatie de hele categorie historisch wordt en een nieuwe categorie wordt aangelegd. In de nieuwe situatie wordt alleen de groep historisch.

GEG11
(ALG 21)

In het nieuwe gegevensmodel is de categorie de basis voor gegevens die herhaald kunnen voorkomen. Historie wordt aangelegd op het niveau van groepen.

	Dit geldt voor migratie naar het LO4 gegevensmodel	Dit geldt voor migratie naar het LO4 gegevensmodel
--	--	--

Hierdoor wordt het aantal gegevens in de historie beperkt en is bij het teruglezen van historie veel duidelijker wat er precies gewijzigd is.

Het bijhouden van historie per groep betekent dat een aantal administratieve gegevens die nu per categorie voorkomen (zoals datum ingang geldigheid) in het nieuwe model in iedere groep voorkomen.

Verschilberichten

Bij de opzet van de GBA is er voor gekozen om spontane verstrekkingen te doen in de vorm van een verschilbericht. Het bericht Gv01-bericht bevat een wijziging, dus eerst het oude gegeven en daarna het nieuwe gegeven. Als het een gegeven is, dat is toegevoegd dan blijkt het oude gegeven leeg. En als het een correctie betreft wordt aan het oude gegeven de indicatie 'onjuist' toegevoegd.

In de nieuwe opzet wordt gekozen om geen verschilberichten meer te verzenden, maar bij wijziging krijgt de afnemer alle gegevens waar hij recht op heeft. In feite is dat hetzelfde principe dat wordt toegepast bij vulberichten.

Einddatum geldigheid in historische categorieën (4.1.6)

In het huidige model LO3.6 wordt bij een categorie alleen de ingangsdatum geldigheid opgenomen. De einddatum wordt impliciet vastgelegd: het is de ingangsdatum van de volgende categorie. Dit leidt tot een aantal kunstmatige bijhoudingsvoorschriften die ook weer voor interpretatieproblemen kunnen zorgen.

In het nieuwe model is daarom overal rekening gehouden met een einddatum geldigheid. Dit betekent ook dat er geen aparte rubrieknummers meer nodig zijn om historische gegevens aan te duiden: een gegeven is historisch op het moment dat de einddatum geldigheid is ingevuld en deze datum in het verleden ligt. Dit is een iets andere benadering dan op dit moment geldt, een gegeven wordt historisch gemaakt door op te nemen wat de einddatum geldigheid is (en niet meer door een categorienummer aan te passen).

Volgorde historische categorieën (4.1.7)

In het LO staan nu tamelijk complexe voorschriften om te bepalen wat de volgorde van historische gegevens is bij gegevensuitwisseling. Daarbij wordt gebruik gemaakt van de ingangsdatum geldigheid en van datum opneming in de GBA. In bepaalde gevallen komt het voor dat categorieën in een gebruikersvriendelijke volgorde gepresenteerd worden aan de medewerker, waardoor er fouten kunnen ontstaan.

In het nieuwe model wordt dit voorschrift aangepast. Gegevens worden gesorteerd in de historisch juiste volgorde (voor zover bekend uiteraard). BZS-K zorgt er (middels een technische voorziening) voor dat dit verband wordt vastgelegd, ook in de gevallen waarin dat niet direct uit de datums zelf blijkt (bijvoorbeeld een gedeeltelijk ingevulde datum of twee dezelfde datums). De voorschriften voor ordening hebben alleen betrekking op de uitwisseling van gegevens met afnemers en tussen gemeenten onderling.

Ook de regels wanneer wel en wanneer geen historie wordt bijgehouden zijn aangepast. In beginsel wordt er in het nieuwe model altijd historie aangelegd. Bij sommige gegevens worden voorschriften opgenomen die de historie in

omvang beperken door een periodieke schoningsactie. Dit geldt bijvoorbeeld voor reisdocumenten, die na 11 jaar worden verwijderd van de PL.

6.5.2 Relaties (Gerelateerden) (4.1.3)

De manier waarop gerelateerden nu in de GBA zijn opgenomen is een compromis. Er wordt een subset van de persoonsgegevens bijgehouden die in veel gevallen functioneel voldoende is. Ze worden echter niet geactualiseerd (behoudens de situatie dat de PL van de gerelateerde wordt opgenomen in dezelfde gemeente) en de subset voldoet niet altijd. Deze subset was noodzakelijk omdat gemeenten alleen over de eigen PL'en kon beschikken en de gegevens van de gerelateerde al of niet in een andere gemeentelijke administratie stond.

Redundante gegevensopslag

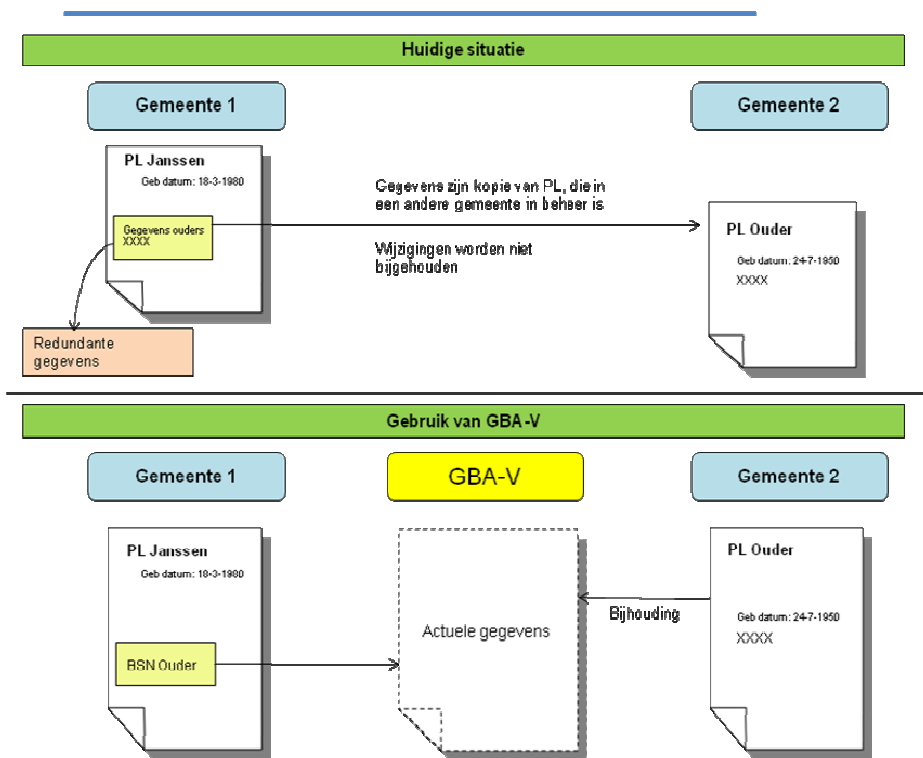

Figuur 43: Redundante gegevensopslag

GEG12

(ALG 6)

Gegevens van gerelateerden (ouders, kinderen, echtgenoten/partners) worden alleen nog opgenomen op een PL indien deze gerelateerden zelf niet ingeschreven zijn in de GBA⁴⁰. Indien de gerelateerde wel is ingeschreven wordt alleen een verwijzing middels een A-nummer opgenomen (zie ook GEG13 en ORG 9).

NB: Voor personen die niet ingeschreven zijn in GBA wordt een soort "pseudo-PL" aangelegd in het vervolg wordt dit aangeduid met RPL. Deze RPL bevat de subset van gegevens zoals die nu al wordt vastgelegd voor gerelateerden. Deze gerelateerden krijgen geen A-nummer maar een R-nummer dat is afgeleid van het A-nummer van de persoon; ze kunnen ook niet rechtstreeks worden bevraagd maar alleen via de PL van de persoon met wie ze een relatie hebben⁴¹.

De algemene richtlijn van eenmalige verstrekking (NORA 6.5.1.2) werkt op dit punt door in het nieuwe gegevensmodel. Immers, als een gerelateerde zelf is ingeschreven in de GBA dan is zijn/haar PL de authentieke bron van gegevens. De gegevens van de gerelateerde moeten dan dus middels een abonnementen systeem worden geactualiseerd of de gebruiker van de gerelateerde gegevens moet worden doorverwezen naar de PL van de gerelateerde. Dit laatste is het eenvoudigst en wordt daarom voorgesteld als werkwijze in de vernieuwde GBA.

GEG13

(ALG 20)

In het nieuwe datamodel wordt van gerelateerden alleen het A-nummer en BSN opgenomen, alsmede de gegevens over de relatie zelf.

	Dit geldt voor migratie naar het LO4 gegevensmodel.	Dit geldt voor migratie naar het LO4 gegevensmodel
--	---	--

Bijvoorbeeld bij een huwelijk bevat een PL dus aktenummer en de gemeente waar het huwelijk is gesloten, alsmede A-nummer en BSN van de partner – maar niet zijn/haar naam. Deze moet in voorkomende gevallen ontleend worden aan de PL van de partner.

⁴⁰ Bij inwerkingtreding van RNI zal deze eis kunnen vervallen, als GBA én RNI een alles afdekkende populatie hebben van alle natuurlijke personen waarmee de overheid een relatie heeft.

⁴¹ NB: De stuurgroep heeft ingestemd met deze voorgestelde modelwijziging, mits voldaan wordt aan de voorwaarde dat de bijhouding van de RPL beperkt blijft tot de gegeven die nu ook al worden vastgelegd van een gerelateerde. De RPL is niet rechtstreeks benaderbaar, alleen via een PL.

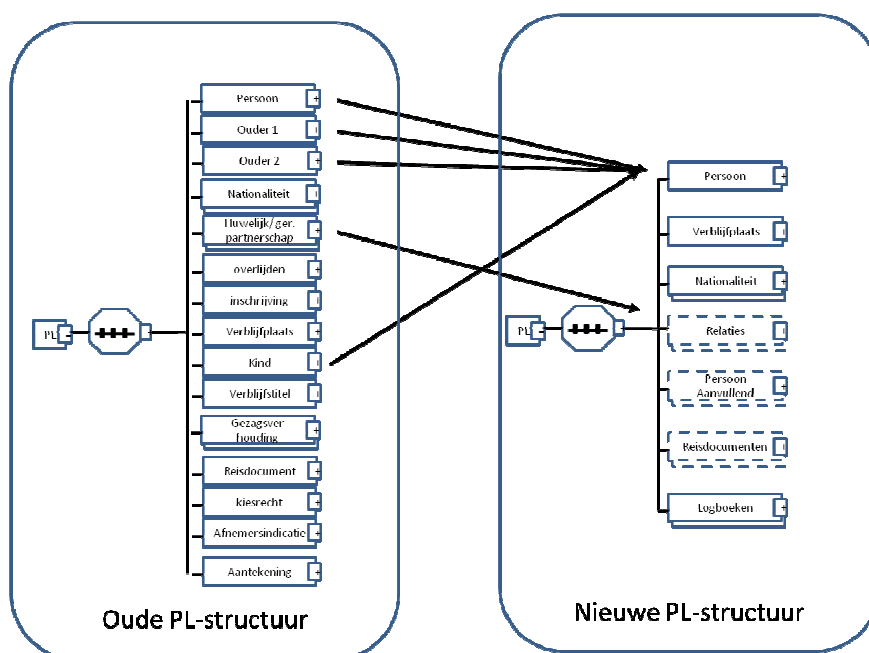

Figuur 44: De oude en nieuwe PL-structuur

De PL ziet er qua structuur eenvoudiger uit, omdat er verschillende soorten relaties voorkomen en het aantal categorieën is terug gebracht door de verwijzing naar PL-en dmv A-nummers en het BSN.

De enige uitzondering op deze regel is de Beheer Voorziening (BV) van het BSN stelsel: als een gemeente daar een verificatievraag stelt in het kader van een eerste inschrijving wordt wel in de verzameling RPL'en gekeken of er al een RPL aan is gemaakt van de betreffende persoon die zich wil laten inschrijven. De BV kan dan dus als antwoord krijgen dat de nieuw in te schrijven persoon al bekend is als (bijvoorbeeld) een ouder van een ingeschrevene. Nadat de persoon is ingeschreven kan vervolgens met de procedure "actualiseren gerelateerden" worden gezorgd, dat de verwijzing naar de RPL wordt vervangen door een verwijzing naar de nieuw ingeschrevene. Ofwel de persoon krijgt een nieuw Burgerservicenummer dat als verwijzing zal dienen in de PL van de ingeschrevene.

Met dit geheel aan maatregelen wordt voorkomen dat het vernieuwde stelsel op dit punt minder functionaliteit zou bieden dan het bestaande.

Relaties zijn generiek, ze bevatten als onderdeel van de relatiesgegevens een indicatie van het soort relatie. Dit houdt in dat het begrip RELATIE eenvoudig kan worden uitgebreid met nieuwe soorten relaties. De werkgroep gegevensset heeft geadviseerd om de noodzaak voor het uitbreiden van het begrip RELATIE in overleg met CZW⁴² plaats te laten vinden, omdat het mogelijk strijdig is met

⁴² (dienst Constitutionele Zaken en Wetgeving bij Min van BZK)

uitgangspunten van de EU-privacy richtlijn. De werkgroep heeft voorgesteld dit punt *aan te houden* voor nader onderzoek. Daarop is geconstateerd dat er geen strijdigheden zijn op dit punt.⁴³

6.5.3 BAG-koppeling (Adressen en locaties) (4.1.10)

Iedere gemeente is verplicht voor eind 2009 een eigen Basisregistraties Adressen en Gebouwen (BAG) in te richten en deze aan te sluiten op de Landelijke Voorziening BAG (LV BAG). De BAG bevat gegevens over adressen en gebouwen en geeft zekerheid over het bestaan van een bepaalde adresaanduiding door deze te koppelen aan een gebouw of een deel van een gebouw. Tussen het gemeentelijke BAG systeem en de LV BAG vinden soortgelijke processen plaats als tussen de burgerzakensystemen en GBA-V. Alle burgers in de GBA hebben in principe een woon- of briefadres dat overeen moet komen met een adresaanduiding in de BAG en die dus gerelateerd is aan een in de BAG gekend gebouw.

In het nieuwe model is rekening gehouden met de komst van een authentieke registratie Adressen en Gebouwen (BAG); een GBA adres kan verwijzingen naar deze registratie bevatten en er zijn enkele wijzigingen aangebracht die anticiperen op voorstellen die door het BAG-project zijn gedaan⁴⁴. De wijzigingen houden in dat er twee nieuwe rubrieken worden opgenomen in de gegevensset, waarin de identificatiecode nummeraanduiding en de verblijfsobjectcode worden vastgelegd. Het zijn codes die horen bij het verblijfsobject en de daaraan gekoppelde nummeraanduiding. Een ander aanvulling is de invoering van een nieuwe rubriek waarin altijd de straatnaam kan worden vastgelegd, zoals die door het gemeentebestuur is vastgesteld, dus niet afgekort. Daarnaast wordt een nieuwe rubriek voorzien voor de woonplaats. De BAG heeft een "sluitende" woonplaatsentabel, in het GBA komen codes waarmee de vastlegging van woonplaatsen wordt gerealiseerd. De codes verwijzen naar een woonplaats in de woonplaatstabel van de BAG. Deze wijzigingen worden voorzien in LO3.7.

Aangezien het bepalen van het woon- of briefadres onderdeel is van de aangifte van de burger en dus onderdeel wordt van de dienst "bijhouden GBA", wordt de relatie tussen een ingezetene (burger) en de aanduiding van zijn woon- of briefadres onder verantwoordelijkheid van burgerzaken gelegd en opgenomen in de GBA. In het kader van het stelsel van basisregistraties is de gemeente verplicht bij het leggen van deze relatie de BAG te gebruiken. Deze verplichting geldt op grond van de wet BAG vanaf welke op 22 febr door de Eerste Kamer is aanvaard. Er is een overgangstermijn ingesteld, tot medio 2011. Daarenboven volgt uit de verplichtingen van het stelsel van basisregistraties dat ieder keer wanneer een verstrekking gedaan wordt van gegevens uit de GBA de juiste adresaanduiding moet worden meegeleverd. Juist wil in dit geval niet alleen

⁴³ Toelichting Mevr. Esther 't Hoen, Min Bzk.

⁴⁴ Verslag Gebruikersoverleg GBA 2-09-2008, BPR afd S&A onderdeel K&E

zeggen de adresaanduiding die overeenkomt met de laatste aangiften etc. die bepalen op welk adres de betreffende persoon woont volgens de GBA maar ook met een adresaanduiding die exact overeenkomt met de vastlegging in de BAG. Het mag niet zo zijn dat de gemeente een pand gesplitst heeft waardoor de huisnummers gewijzigd zijn en dat dat al vastgelegd is in de BAG terwijl diezelfde gemeente vanuit de GBA nog de adresaanduiding levert van voor de splitsing. Dit kan op twee manieren bereikt worden:

- In de GBA wordt alleen het referentienummer van de adresaanduiding opgenomen en bij iedere bijhouding of verstrekking waarbij het adres nodig is wordt dit aan de hand van het referentienummer opgehaald uit de BAG.
- In de GBA worden naast het referentienummer ook de andere gegevens betreffende de adresaanduiding opgenomen die de wet GBA voorschrijft. Middels een abonnementensysteem wordt gezorgd dat wijzigingen in die adresaanduidingen in de BAG worden doorgestuurd naar GBA en daar verwerkt.

In beide gevallen dient iedere keer wanneer een nieuw adres opgenomen wordt in de GBA de adresaanduiding opgezocht te worden in de BAG om de relatie te leggen en in geval van de tweede bovengenoemde mogelijkheid te zorgen dat het abonnement dienovereenkomstig aangepast wordt.

<p>In scenario 1 is de gehele benodigde functionaliteit onderdeel van de GBA systemen die door leveranciers worden aangeboden. De gemeentelijke BAG applicaties worden ook door marktpartijen aangeboden. Het is aan de markt om zelf de verschillende combinaties tussen GBA en BAG systemen mogelijk te maken.</p> <p>Een LO 3.7 is reeds in voorbereiding om de koppeling te specificeren. Deze zou zodanig moeten zijn dat scenario 1 daar geen majeure wijzigingen op veroorzaakt.</p>	<p>Scenario 2. De relatie wordt gelegd in de dienst bijhouding. De BAG services om een adresaanduiding te vinden en de relatie te leggen worden vanuit de Aanvullende Modules aangeroepen en de bijhoudingservices van BZS-K vereisen een reeds gelegde relatie met BAG als voorwaarde voor een correct adres. Voorzieningen voor het ophalen van BAG gegevens bij een reeds gelegde relatie of het bijhouden van het adres op grond van een abonnement op BAG mutaties zijn onderdeel van BZS-K.</p> <p>Aangezien marktpartijen de werking van BAG applicaties bepalen bestaat het risico dat meerdere vormen van BAG koppeling in BZS-K onderhouden moeten worden (aangezien de BAG koppeling een gemeentelijke verantwoordelijkheid is staat dit enigszins haaks op de financiering van BZS-K door het rijk).</p> <p>Een LO 3.7 is reeds in voorbereiding om de koppeling te specificeren in de bestaande GBA-systemen. Het vervolgens opnieuw realiseren van de koppeling in</p>	<p>In scenario 3 is de gehele benodigde functionaliteit onderdeel van de GBA systemen die door leveranciers worden aangeboden. De gemeentelijke BAG applicaties worden ook door marktpartijen aangeboden. Het is aan de markt om zelf de verschillende combinaties tussen GBA en BAG systemen mogelijk te maken.</p> <p>Een LO 3.7 is reeds in voorbereiding om de koppeling te specificeren. Aangezien op dezelfde wijze wordt doorgegaan mag verwacht worden dat ontwikkeling van scenario 3 niet tot wijzigingen leidt in deze in LO3.7 geïntroduceerde functionaliteit</p>
---	--	--

	Aanvullende Modules en BZS-K betekent dat de functionaliteit van LO 3.7 voor de tweede maal gerealiseerd moet worden, tenzij implementatie van BZS-K plaats vindt voordat gemeenten verplicht zijn de koppeling te leggen (dat is hoogst onwaarschijnlijk)	
--	--	--

De eerstgenoemde methode van gelijk houden van GBA adres aan BAG adres is meer conform de gedachten van LO4. Net zoals het LO4 gegevensmodel voor gerelateerden invoert dat enkel een referentie wordt vastgelegd en pas bij gebruik de actuele gegevens worden opgehaald zo zou het gaan ten aanzien van de BAG koppeling. Dit vereist echter wel real time bevraging van de BAG binnengemeentelijk en een gelijke beschikbaarheid van BAG en burgerzakensysteem. De levering van berichten aan het GBA-stelsel wordt afhankelijk gemaakt van de beschikbaarheid en de responstijd van de gemeentelijke BAG applicatie.

Indien een gegevensmagazijn is ingericht, waarin de gegevens uit zowel GBA als BAG daadwerkelijk zijn gekoppeld, wordt het voor de gebruiker mogelijk om op eenvoudige wijze GBA en BAG-gegevens te gebruiken in de processen. Indien er geen gegevensmagazijn aanwezig is, is de realtime bevraging de enige optie en wordt het om performance-technische redenen lastig om alleen referenties in de GBA op te nemen, want bij elke raadpleging van persoonsgegevens moet dan ook een "uitstapje" naar de BAG worden gemaakt om de adresgegevens op te halen.

Op stelselniveau geldt het uitgangspunt dat de GBA geen eigen adresregistratie meer bijhoudt. De GBA hanteert alleen de adressen uit de BAG. Daarvoor is het nodig dat alleen de "sleutel" naar het adresseerbare object (verblijfsobject, ligplaats of standplaats) wordt opgenomen, waar de burger woont of de brieven laat bezorgen.

Op semantisch niveau moet men de koppeling tussen het adres en persoon goed inregelen. In het huidige model wordt de adresgerichte benadering gevolgd, waarbij een persoon op een adres woonachtig is. In een objectgerichte benadering woont een persoon in een verblijfsobject dat een adres heeft.

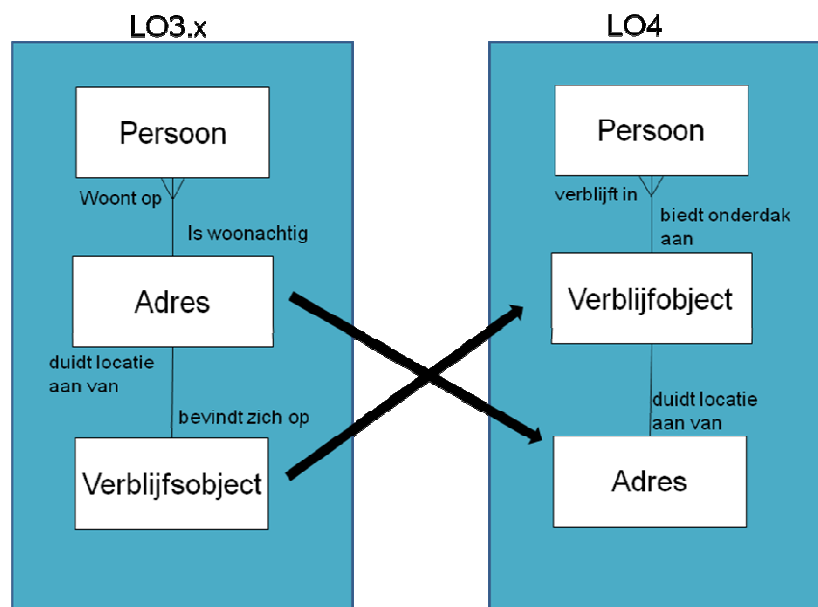

Figuur 45: LO3.x vs LO4

6.6 Afnemersindicatie

Een afnemersindicatie wordt op gemeentelijk niveau geregistreerd. Met de komst van GBA-V wordt beoogd dat er een ont koppeling plaatsvindt tussen de gemeente en (buitengemeentelijke) afnemers.

GEG14 (ALG 3)	GBA-V bevat te allen tijde een kopie van alle PL-en van alle burgerzakensystemen, met uitzondering van de afnemersindicaties.
------------------	---

<p>Scenario 1: In de definitiestudie van 2005 was deze eis uitgebreider, daar stond nog bij dat BZS-K leidend is bij het beheer van de GBA-gegevens en de GBA-V volgend. Omdat BZS-K geen onderdeel is van Scenario 1 gaat dit wel op voor scenario 1 maar niet voor de andere varianten. De lokale GBA is in scenario 1 leidend, met in acht neming van een actualiteitsverschil van max 24 uur als gevolg van batchverwerking.</p>	<p>Scenario 2: In de definitiestudie van 2005 was deze eis uitgebreider, daar stond nog bij dat BZS-K leidend is bij het beheer van de GBA-gegevens en de GBA-V volgend. Omdat BZS-K geen onderdeel is van Scenario 2 gaat dit wel op voor scenario 2 maar niet voor de andere varianten.</p> <p>Er is nauwelijks actualiteitsverschil aanwezig als gevolg van realtime verwerking van mutaties op de gegevens.</p>	<p>Scenario 3: In de definitiestudie van 2005 was deze eis uitgebreider, daar stond nog bij dat BZS-K leidend is bij het beheer van de GBA-gegevens en de GBA-V volgend. Omdat BZS-K geen onderdeel is van Scenario 3 gaat dit wel op voor scenario 3 maar niet voor de andere varianten. De lokale GBA is in scenario 3 leidend, met in acht neming van een actualiteitsverschil van max 24 uur als gevolg van batchverwerking.</p>
--	---	--

Afnemers die ervoor geautoriseerd zijn om ad hoc afnemersindicaties te plaatsen kunnen dat door gebruikmaking van de GBA-V doen. Daarnaast kunnen afnemersindicaties worden geplaatst door selecties, of door sleutelrubrieken. GBA-V voert de plaatsing van indicaties uit. Daarvoor is geen berichtverkeer meer met de gemeente noodzakelijk. Op termijn, na volledige ont koppeling tussen afnemer en gemeenten zullen bij de PL geen afnemerindicaties meer zijn.

6.7 A-nummer/BSN

Voor de meeste burgers is het Burger Service Nummer dat op 26 nov 2007 is ingevoerd, gelijk aan het SoFi-nummer en dat zit al lang in het GBA. Bij de modernisering wordt het BSN een volwaardig alternatief voor het A-nummer. Het A-nummer wordt nog niet onmiddellijk afgeschaft omdat niet alle afnemers op dit moment al een SoFi-nummer krijgen en deze uiteraard tijd voor migratie krijgen.

GEG15
(ALG 8)

Het A-nummer blijft in zijn huidige vorm gehandhaafd als sleutel voor de reeds aangemaakte PL-en.

Het A-nummer kan in zijn huidige vorm nog mee tot 2012⁴⁵. Dan raakt de A-nummer voorraad op. Er is nog geen onmiddellijke noodzaak om het A-nummer aan te passen.

GEG16
(ALG 9)

In het nieuwe stelsel wordt het BSN als sleutel gebruikt in plaats van het A-nummer.

⁴⁵ Uitefasen van het A-nummer voor de nieuw aan te leggen persoonslijsten is noodzakelijk aangezien de A-nummer voorraad opdraakt. Dit is nu binnen de planningshorizon van het programma gekomen en dient expliciet belegd te worden binnen de planning.

Bijlage A. Samenvatting eisen

Ten behoeve van het overzicht en het kunnen vastleggen van wijzigingsbeslissingen zijn in deze bijlage alle eisen nogmaals opgenomen. De eisen zijn verdeeld over drie groepen, te weten eisen uit definitiestudie versie 1.3 die overgenomen zijn met verwijzing naar het oorspronkelijk nummer. Vervolgens de nieuw toegevoegde eisen en tenslotte eisen die niet overgenomen zijn, of buiten de scope van deze versie vallen. Bij de overgenomen eisen is de formulering geactualiseerd.

A.1 Eisen uit oorspronkelijk definitiestudie

Nieuw	Oud	Eis
ALG1	ALG 1	De gemoderniseerde GBA dient te voldoen aan alle eisen die in dit document zijn geformuleerd, niet alleen aan de eisen die expliciet zijn benoemd en genummerd
ALG2	ALG 2	Indien het bij de realisatie nodig blijkt om af te wijken van het programma van eisen dient dit in de vorm van een wijzigingsvoorstel aan de opdrachtgever te worden voorgelegd.
ORG3	ALG 3	Iedere gemeente heeft een Burgerzakensysteem dat leidend is bij het beheer van de GBA-gegevens van die gemeente; GBA-V bevat te allen tijde een kopie van de gegevens van alle Burgerzakensystemen. (NORA 7.2.3)
ORG4	SPG 1	Alle systematische verstrekkingen vanuit de GBA worden uitgevoerd door GBA-V.
ORG7	ALG 10	Gebruikers binnen de gemeente hebben via het gemeentelijke Burgerzakensysteem een transparante toegang tot GBA-V.
ORG8	SPA 3	Binnengemeentelijke afnemers kunnen via de transparante toegang van het gemeentelijke Burgerzakensysteem gebruik maken van GBA-V maar (in bepaalde gevallen) kunnen zij ook aan de eisen van het gebruik van GBA als basisregistratie voldoen op basis van een aansluiting "buitenom" op GBA-V (NORA 7.2.1.2)
ORG9	ALG 6	Omdat de burgerzakensystemen voortdurend in verbinding staan met GBA-V is het mogelijk per gemeente enkel de gegevens op te slaan waarvan zij bronhouder is en alle andere gegevens, o.a. die van gerelateerden, bij gebruik in meest actuele versie op te halen uit GBA-V.
DST3	SPG 3	Afnemers krijgen de mogelijkheid om te hersynchroniseren met GBA-V
DST4	SPG 9	Selecties worden in de nieuwe opzet uitgevoerd door GBA-V. De resultaten van de selectie worden altijd vastgelegd in een bestand. Dit bestand kan worden afgeleverd via het netwerk of via een alternatief medium.
GEG1	SPG 6	GBA-V online biedt aan daarvoor geautoriseerde afnemers toegang tot de volledige set van gegevens op een PL, inclusief de historie. Welke gegevens een afnemer krijgt en over welke categorieën van personen wordt bepaald door de autorisatie van de afnemer.
GEG2	SPG 2	Afnemers krijgen bij iedere verstrekking vanuit GBA-V alle gegevens waar ze recht op hebben, en niet alleen de gewijzigde gegevens in oud/nieuw formaat.
PRC1	SPG 5	Meldingen worden verstuurd op het moment dat ze beschikbaar zijn
PRC2	SPG 7	Afnemersindicaties kunnen in de huidige GBA worden gezet door een verzoek van de afnemer, door middel van een sleutelrubriek of door middel van een selectie. Deze methoden blijven ook in de nieuwe opzet gehandhaafd.
PRC3	SPG 8	In de nieuwe opzet kan er per afnemer een verzorgingsgebied worden gespecificeerd door middel van een afnemerslocatie tabel . Deze functie vervangt de indicatie op adres.
UIT1	SPG 10	Het bestandsformaat voor selecties wordt gebaseerd op XML en zal dus afwijken van het bestaande GBA uitwisselingsformaat
DST5	ALG 42	De interactie tussen Burgerzakensystemen en GBA-V voorziet in een middel voor hersynchronisatie om verschillen die onverhoopt toch ontstaan tussen Burgerzakensystemen en GBA-V op te lossen.

Nieuw	Oud	Eis
GEG3	ALG 12	Bijhoudingsberichten en mutatiemeldingen bevatten de gehele PL (actueel en historisch), in plaats van slechts een opsomming van de gewijzigde gegevens.
PRC4	ALG 11	Iedere wijziging in de GBA-gegevens leidt direct tot een mutatiemelding aan GBA-V (uitwerking van ORG2).
SEC1	SPA 3	BZS-K schermt de toegang voor binnengemeentelijke gebruikers tot de gemeentelijke database af en past voor transparante bevragingen van GBA-V autorisaties toe. Daarmee wordt ook binnengemeentelijke verstrekking geformaliseerd (NORA 9.4.5 en 9.4.6).
PRC5	SPA 4	Voor die gevallen waarin de toegang tot de GBA via het Burgerzakensysteem niet voldoet krijgen de gemeenten de mogelijkheid om spontane verstrekkingen te ontvangen.
APP1	SPA 1	Gemeenten maken in het nieuwe stelsel verplicht gebruik van BZS-K.
PRC6	SPA 2	De richtlijn die wordt gehanteerd bij het definiëren van de bijhoudings- en raadpleeg services in BZS-K is dat fouten in de bijhouding van de GBA-gegevens zo veel mogelijk moeten worden uitgesloten, maar dat verder de set van services zo klein mogelijk dient te zijn (NORA 5.3.8 en 5.3.9).
PRC7	SPG 11	De servicebus zorgt ten behoeve van de intergemeentelijke bijhouding voor het routeren van berichten; bepalen welke gemeenten op de hoogte gesteld moeten worden; de servicebus bewaakt de transacties en zorgt dat er geen berichten verloren gaan.
PRC8	SPG 12	De servicebus zorgt ten behoeve van de intergemeentelijke bijhouding voor opslaan en doorsturen: als een bericht niet direct aan de betreffende BZS-K kan worden afgeleverd houdt GBA-V dit vast tot het wel afgeleverd kan worden.
GEG6	SPG 19	Los van de controles op het moment van bijwerken bezit GBA-V zelfstandige kwaliteitscontroles die consistentie van PL-en onderling betreffen
PRC9	SPG 13	GBA-V ondersteunt het proces van kwaliteitsbewaking door te fungeren als meld- en concentratiepunt voor gesignaleerde problemen en door het informeren van afnemers over de afhandeling voor haar rekening te nemen.
PRC13	ALG 29	Koppelvlakken zijn geschikt voor real-time verwerking
TEC1	ALG 27	Koppelvlakken tussen een component en de servicebus zijn gelaagd opgebouwd
TEC2	ALG 28	Koppelvlakken zijn zodanig gedefinieerd, dat op eenvoudige wijze gebruik kan worden gemaakt van Open Source componenten
UIT2	ALG 24	Alle koppelvlakken zijn volledig open en daarmee voor iedereen beschikbaar.
UIT3	ALG 25	Alle koppelvlakken zijn gestandaardiseerd, zowel de berichtenvolpde als de inhoud. Voor de enveloppe wordt de OSB ebMS specificatie voorgeschreven, voor de berichtinhoud de StUF 3.0 standaard.
BEH1	ALG 37	De servicebus biedt faciliteiten voor rapportage m.b.t. frequentie, omvang, fouten in het berichtenverkeer.
PRC14	ALG 31	De servicebus draagt zorg voor protocollering t.b.v. eenduidige verslaglegging van het berichtenverkeer;
PRC15	ALG 32	De servicebus biedt faciliteiten voor transformatie, d.w.z. het omzetten van de ene standaard in een andere (Als voorbeeld zou kunnen dienen het omzetten van XML naar EDI of vice versa);
PRC16	ALG 33	De servicebus biedt faciliteiten voor adressering en routing, d.w.z. het kennen van de componenten en hun dienstverlening als ook het kiezen van de meest efficiënte weg van de bron naar het doel; geïmplementeerd en niet ondergebracht binnen andere functionele services. In deze functie wordt voorzien door de OSB.
PRC17	ALG 35	De servicebus biedt faciliteiten voor beperkte workflow teneinde berichten achtereenvolgens langs verschillende componenten te leiden, bijvoorbeeld voor een samengestelde zoekopdracht over GBA-V en RNI;
PRC18	ALG 36	De servicebus biedt faciliteiten voor abonnementen, bijvoorbeeld voor het eenmalig publiceren van informatie t.b.v. afnemersgroepen, waarbij elke afnemer afzonderlijk op deze publicatie is geabonneerd
TEC3	ALG 30	De servicebus draagt zorg voor buffering van gegevens, waardoor beschikbaarheidseisen worden verminderd;

Nieuw	Oud	Eis
TEC4	ALG 34	De servicebus biedt voorzieningen voor asynchrone communicatie tussen componenten, waarvan verwacht mag worden dat de beschikbaarheid met elkaar uit de pas loopt;
GEG8	ALG 7 ALG 19	Het bestaan van GBA-V maakt verwijzgegevens overbodig. De verwijzgegevens zijn daarom vervallen .
GEG10	ALG 22	In het nieuwe gegevensmodel is het uitgangspunt dat er alleen "juiste" historische gegevens van de persoon worden opgenomen.
GEG11	ALG 21	In het nieuwe gegevensmodel is de categorie de basis voor gegevens die herhaald kunnen voorkomen. Historie wordt aangelegd op het niveau van groepen.
GEG12	ALG 6	Gegevens van gerelateerden (ouders, kinderen, echtgenoten/partners) worden alleen nog opgenomen op een PL indien deze gerelateerden zelf niet ingeschreven zijn in de GBA . Indien de gerelateerde wel is ingeschreven wordt alleen een verwijzing middels een A-nummer opgenomen (zie ook GEG13 en ORG 9).
GEG13	ALG 20	In het nieuwe datamodel wordt van gerelateerden alleen het A-nummer en BSN opgenomen, alsmede de gegevens over de relatie zelf.
GEG14	ALG 3	GBA-V bevat te allen tijde een kopie van alle PL'en in alle burgerzakensystemen, met uitzondering van de afnemersindicaties.
GEG15	ALG 8	Het A-nummer blijft in zijn huidige vorm in ieder geval gehandhaafd als sleutel voor de reeds aangemaakte PL'en.
GEG16	ALG 9	In het nieuwe stelsel wordt het BSN als sleutel gebruikt in plaats van het A-nummer.
TEC5	ALG 23	De tekenset van het nieuwe model is gebaseerd op UTF-8.

A.2 Nieuw toegevoegde eisen

Nr	Eis
ORG1	Het GBA stelsel kent twee verantwoordelijkheden: <ul style="list-style-type: none"> • de bijhouding van persoonsgegevens en de levering aan binnengemeentelijke afnemers onder verantwoordelijkheid van de gemeenten • de verstrekking aan afnemers als onderdeel van het stelsel van basisregistraties onder verantwoordelijkheid van de minister van BZK.
ORG2	Het GBA stelsel is één geheel gebaseerd op één set aan afspraken met een wettelijke basis
ORG5	Het GBA stelsel is integraal onderdeel van het stelsel van basisregistraties. Binnen- en buitengemeentelijke afnemers zijn afhankelijk van de GBA om aan hun verplichtingen inzake eenmalige verstrekking, meervoudig gebruik te voldoen. De gemeente zijn als bronhouder gehouden om terugmeldingen te verwerken (NORA 5.1.1.2).
ORG6	Het agentschap BPR is namens de minister verantwoordelijk voor het beheer van GBA-V en de andere landelijke voorzieningen en voor de dienstverlening aan afnemers.
ORG10	NORA principes worden toegepast zodanig dat het GBA-stelsel voor gemeenten en afnemers zo goed mogelijk aansluit op andere ontwikkelingen en standaarden in de e-overheid.
ORG11	Het GBA-stelsel levert diensten op basis van een service georiënteerde architectuur. (NORA 5.1.5)
ORG12	Het GBA-stelsel legt geen beperkingen op tegen het door meerdere gemeenten gezamenlijk beheren van een Burgerzakensysteem, het door één gemeente beheren van een Burgerzakensysteem waaruit ook dienstverlening voor andere gemeenten plaatsvindt of het centraal als dienst hosten van BZS-K.
DST1	Het GBA-stelsel levert de volgende diensten: <ul style="list-style-type: none"> • Bijhouding door de gemeenten • Systematische verstrekking aan afnemers • Binnengemeentelijke verstrekking • Intergemeentelijke diensten • Overige verstrekkingen • Terugmelden

Nr	Eis
DST2	Diensten en services worden geleverd op basis van een service georiënteerde architectuur waarbij het inzetten van een servicebus centraal staat in de ontwerpfilosofie (uitwerking van ORG 11)
APP2	Gemeenten zijn zelf verantwoordelijk voor de aanschaf en het beheer van Aanvullende Modules. Afgezien van het koppelvlak met BZS-K hoeven deze niet uniform te zijn.
APP3	Aanvullende Modules moeten optimaal aansluiten bij de verdere gemeentelijke ICT.
DST6	BZS-K levert enkel basisservices en heeft geen gebruikersinterface. Als criterium voor wat tot de basisservices behoort geldt dat datgene is wat noodzakelijk is voor de integriteit van het GBA-stelsel gezien als één systeem gebaseerd op een service georiënteerde architectuur.
GEG4	Uniforme consistentie en plausibiliteitscontroles worden ingebouwd in Burgerzakensystemen.
GEG5	De uniforme consistentie en plausibiliteitscontroles worden ook gecontroleerd in het bijwerken van GBA-V op basis van mutatiemeldingen.
PRC10	De terugmeldvoorziening van de GBA dient één geheel te zijn met andere terugmeldvoorzieningen voor dezelfde afnemers (op basis van ORG5)
PRC11	Voorzieningen voor de koppeling met de BAG dienen ingebouwd te worden in het Burgerzakensysteem.
ORG13	De RNI wordt gerealiseerd als een onderdeel van het GBA-stelsel
GEG7	Een persoonslijst dient ongeschonden van een gemeente naar de RNI te kunnen worden overgedragen en vervolgens weer in een gemeente voortgezet te kunnen worden, daarbij dient de levensloop van de betrokkenen zichtbaar te blijven met alle relevante informatie over het tijdelijke verblijf buiten Nederland.
PRC12	De transparante toegang (ORG7) op GBA-V dient uitgebreid te worden met een transparante toegang op RNI, voor zowel gemeenten als afnemers.
DST7	Voorzieningen die in een service georiënteerde architectuur gerealiseerd kunnen worden door generieke services van de servicebus worden op die basis geïmplementeerd en niet ondergebracht binnen andere functionele services.
ORG14	Gemeenten zijn zelf verantwoordelijk voor het implementeren en beheren van een binnengemeentelijke servicebus die voldoet aan de OSB standaarden en transparant berichten kan doorgeven van en naar de landelijke servicebus.
DST8	De servicebus voorziet in services voor procesregie.
GEG9	De administratieve levensloop moet gereconstrueerd kunnen worden aan de hand van voorgedefinieerde gebeurtenissen

A.3 Niet verwerkte eisen

Eis	Omschrijving
ALG 4	<i>Er zal een geleidelijke overgang zijn van de bestaande GBA-systemen naar het nieuwe stelsel met SpA en gerelateerde systemen. De architectuur voorziet in maatregelen waardoor beide naast elkaar kunnen bestaan.</i>
ALG 5	<i>Er zal een geleidelijke overgang zijn voor afnemers van het huidige regime van verstrekkingen naar het nieuwe stelsel. De architectuur voorziet in maatregelen waardoor beide naast elkaar kunnen bestaan.</i>
ALG 13	Ontvangst en verwerking van alle berichten worden bevestigd.
ALG 14	Scenario's waarbij alle gebruikers van de GBA op één en hetzelfde moment overgaan naar de nieuwe systemen worden uitgesloten. De risico's van deze benadering zijn niet aanvaardbaar.
ALG 15	Gemeenten moeten binnen bepaalde grenzen zelf kunnen bepalen op welk moment ze overstappen. De invoering van SpA betekent een grote verandering van de binnengemeentelijke automatisering. De tijd die gemeenten nodig hebben om zich daar op voor te bereiden zal van gemeente tot gemeente verschillen en er moet rekening worden gehouden met het investeringsritme van de gemeenten.
ALG 16	Afnemers moeten eveneens zelf kunnen bepalen wanneer ze overstappen. De impact van alle aanpassingen op de systemen van de afnemers is minder groot dan bij de gemeenten maar niet triviaal. Bovendien kunnen de nieuwe faciliteiten voor de afnemers aanleiding zijn om hun werkproces aan te passen, als is dat niet verplicht. Ook dit proces kost tijd.

Eis	Omschrijving
ALG 17	Om planningsrisico's te vermijden is het wenselijk dat zo min mogelijk onderlinge afhankelijkheid bestaat tussen de migratie van de afnemers en die van de gemeenten.
ALG 18	Om een soepele overgang te bewerkstelligen sluiten de berichtencycli voor toevallige gebeurtenissen en voor vervolgschrijving (intergemeentelijke verhuizing) binnen SpA zo veel mogelijk aan bij de corresponderende berichtencycli in LO3.2
ALG 26	Centraal in de ontwerpfilosofie is het inzetten van een dienstenbus.
ALG 38	Een PL die ontstaat door een herhaalde conversie (oud è nieuw è oud è nieuw) mag alleen wat betreft zijn logboek verschillen van een PL die in één keer van oud naar nieuw is geconverteerd.
ALG 39	De groep gegevens die niet kan worden teruggeconverteerd dient zo klein mogelijk te worden gemaakt door deze gegevenselementen zoveel mogelijk op te nemen in LO3.x.
ALG 40	Voor gegevenselementen die niet op deze manier kunnen worden opgeslagen in LO3.x systemen zal worden onderzocht of SpG daarvoor als boedelbergplaats kan dienen.
ALG 41	Alle transacties, met name tussen SpA en SpG, worden bevestigd.
ALG 43	Berichten die worden ontvangen via het bestaande GBA-netwerk (LO3 berichten) mogen worden vertrouwd.
ALG 44	Gegevens worden tijdens transport tussen systemen (met name SpA en SpG) beveiligd.
ALG 45	In aanvulling op de transportbeveiliging wordt waar nodig gebruik gemaakt van wachtwoorden voor de informatietoegang.
ALG 46	Afnemers worden geautoriseerd op organisatieniveau.
ALG 47	Binnen gemeenten wordt geautoriseerd op individueel niveau.
ALG 48	Protocollering van verstrekking van persoonsinformatie vindt plaats binnen SpG en SpA.
ALG 49	SpG en SpA kennen een actieve signalering voor pogingen tot inbraak en andere incidenten waarbij de beveiliging van SpA en SpG in het geding is.
ALG 50	Ten behoeve van SpG zal probleemmanagement, incidentenmanagement en calamiteitenmanagement worden ingericht teneinde kwaliteit en continuïteit van de dienstverlening te garanderen
ALG 51	Teneinde de gewenste beschikbaarheid en continuïteit te realiseren zal een uitwijkvoorziening worden gecreëerd die de kwaliteit en continuïteit van de dienstverlening in het geval van incidenten en calamiteiten waarborgt.
ALG 52	Zowel binnen SpA als binnen SpG worden logfiles bijgehouden waarin het gebruik dat van het systeem wordt gemaakt wordt vastgelegd.
ALG 53	Indien SpA gebruik maakt van diensten van SpG wordt in de aanvraag van de dienst het autorisatietoken meegegeven.
SPA 5	Naast het mechanisme voor spontane verstrekkingen zal de mogelijkheid worden geboden aan binnengemeentelijke applicaties om een duplicaat te ontvangen van iedere mutatiemelding die SpA doet aan SpG.
SPA 6	Binnen het gemeentelijk domein zal ten behoeve van SpA een authenticatie en autorisatie server moeten worden ingericht.
SPA 7	Het autorisatiemodel is gebaseerd op een rollenmodel. Aan iedere rol zijn bepaalde bevoegdheden toegekend. Iedere gebruiker krijgt één of meer rollen toebedeeld.
SPA 8	Er dient een document te komen waarin de diensten die SpA biedt voor gemeentelijke applicaties exact worden beschreven.
SPA 9	Naast het bestaande leverancieroverleg dient er een platform te komen waarin de verdere ontwikkeling van SpA met de belanghebbenden kan worden besproken.
SPA 10	Nog tijdens de ontwikkeling van SpA zullen er criteria ontwikkeld moeten worden voor het beoordelen van wijzigingsvoorstellen van SpA en voor de kostentoedeling.
SPA 11	Voor SpA zal een testbed moeten worden ontwikkeld om de functionaliteit (geautomatiseerd) te testen.
SPA 12	Voor SpA zal een referentieplatform worden gedefinieerd waarop de nieuwe versies van het systeem worden ontwikkeld. Daarnaast zal de beheerorganisatie een versie voor één alternatief platform ontwikkelen en onderhouden.
SPA 13	SpA dien te voorzien in een mogelijkheid om nieuwe versies te distribueren. Voor het in gebruik nemen van nieuwe versies kunnen bindende aanwijzingen worden gegeven maar

Eis	Omschrijving
	dit wordt niet centraal afgedwongen.
SPA 14	Er dienen contracten of convenanten afgesloten te worden met een aantal representatieve gemeenten van verschillende grootte om de prestatie-eisen van SpA te onderzoeken.
SPA 15	SpA dient te voorzien in hulpmiddelen om de kengetallen beschreven in hoofdstuk 12 te meten.
SPA 16	SpA dient te voorzien in hulpmiddelen om de systeembelasting te meten. Dat houdt in ieder geval in geheugengebruik, CPU-gebruik, diskgebruik, I/O activiteit en netwerk activiteit.
SPA 17	SpA dient te beschikken over voorzieningen om de prestaties beschreven in § 12.4 te meten.
SPA 18	Er wordt aangenomen dat alleen het gebruik van SpG wordt doorbelast; in SpA hoeven dus alleen voorzieningen te worden getroffen om gegevens te verzamelen over het lokale gebruik dat van SpA wordt gemaakt.
SPG 4	De techniek voor spontane meldingen aan afnemers wordt gebaseerd op webservices; impliciet wordt daarmee bereikt dat alle meldingen aan afnemers worden bevestigd.
SPG 14	Het proces gegevensverstrekking construeert uit de nieuwe PL een mutatie bericht conform de richtlijnen van het LO en bepaalt aan de hand van de afnemerstabel (de bestaande tabel 35) aan welke afnemers een bericht moet worden verstuurd.
SPG 15	De persoonsgegevens in SpG zijn ook on-line beschikbaar. Daarvoor is er binnen SpG een component die de huidige LRD emuleert ⑧.
SPG 16	SpG houdt in de overgangperiode een tabel bij van gemeenten die al zijn overgeschakeld naar het gebruik van SpA en gemeenten die werken met een LO3.x gebaseerd systeem.
SPG 17	SpG handelt al het bestaande GBA berichten verkeer af namens de SpA-gemeenten.
SPG 18	SpG kent geen lokale wijzigingsmethoden; alle wijzigingen worden doorgevoerd in SpA, door SpA gemeld aan SpG en daar vervolgens verwerkt.
SPG 20	De configuratie voor SpG dient te voorzien in vier afzonderlijke omgevingen: ontwikkelomgeving, testomgeving, schouwing- en toetsing en productie.
SPG 21	Het aantal omgevingen voor SpG dient op eenvoudige wijze te kunnen worden uitgebreid.
SPG 22	SpG dient te voorzien in hulpmiddelen om de kengetallen beschreven in hoofdstuk 9 te meten.
SPG 23	SpG dient te voorzien in hulpmiddelen om de systeembelasting te meten. Dat houdt in ieder geval in geheugengebruik, CPU-gebruik, diskgebruik, I/O activiteit en netwerk activiteit.
SPG 24	SpG dient te zijn uitgerust met voorzieningen om de prestaties beschreven in § 9.3 te meten.
SPG 25	Een financiële module maakt geen deel uit van het startpakket. Het startpakket verzamelt de nodige basisgegevens ten behoeve van een doorbelasting van kosten; deze kunnen worden geëxporteerd ter verdere verwerking in een afzonderlijk financieel systeem.
SPG 26	Er wordt aangenomen dat alleen het gebruik van SpG wordt doorbelast; in SpA hoeven dus alleen voorzieningen te worden getroffen om gegevens te verzamelen over het lokale gebruik dat van SpA wordt gemaakt.
SPG 27	SpG houdt tellers bij voor het gebruik dat door gemeenten van SpG wordt gemaakt.
SPG 28	SpG houdt tellers bij van de spontane meldingen die aan gemeenten worden verstuurd.
SPG 29	SpG houdt gegevens bij van selecties die in opdracht van gemeenten worden uitgevoerd.
SPG 30	SpG houdt tellers bij voor het gebruik dat door afnemers van SpG wordt gemaakt.
SPG 31	SpG houdt tellers bij van de spontane meldingen die aan afnemers worden verstuurd.
SPG 32	SpG houdt gegevens bij van selecties die in opdracht van afnemers worden uitgevoerd.
SPG 33	SpG verzamelt geen andere gegevens ten behoeve van doorberekening dan de hier genoemde.
SPG 34	De projectopzet voor SpG dient het mogelijk te maken (met name in versiebeheer) dat er aan meerdere versies van SpG tegelijk wordt gewerkt.
SPG 35	Het moet mogelijk zijn om binnen de S&T-omgeving van SpG scripts te definiëren waarin teststappen voor gemeentelijke- en voor afnemerssystemen worden vastgelegd.

Eis	Omschrijving
SPG 36	Teststappen moeten kunnen worden uitgevoerd als reactie op binnengekomen berichten.
SPG 37	Binnen SpG moet het mogelijk zijn om een binnengekomen PL te vergelijken met een referentie PL.
SPG 38	Het moet mogelijk zijn om binnen de S&T-omgeving van SpG meerdere testsessies tegelijkertijd te laten lopen.

Bijlage B. Referenties

- [1] Nationaal uitvoeringsprogramma dienstverlening en E-overheid, versie 1.2, 25-9-2008
- [2] NORA 2.0, Nederlandse Overheids Referentie Architectuur, 25-4-2007
- [3] Scopewijzingen mGBA/Snellen en financiën, memo, 10-7-2007
- [4] Puzzelen met prioriteit, oktober 2005
- [5] IT Architecture in Large Scale Programs, Critical Succes Factors, Jiri Ludvik, Capgemini, 2008
- [6] Kamerstukken 27589 nr 14,
- [7] Toets afspraken BZS-K, onderzoek KPMG, juni 2008
- [8] Logisch Ontwerp, versie 3.6, 26-11-2007
- [9] Definitiestudie startpakket GBA, versie 1.3, juni 2005
- [10] Businesscase modernisering GBA, versie 2.4, november 2008
- [11] Fasering GBA Verstrekkingen, versie 1.5, 23-10-2006
- [12] Startarchitectuur TMF, versie 1.0, 29-1-2008
- [13] OverheidsServiceBus 1.0 architectuur, versie 0.9, 8-8-2007
- [14] NORA toegelicht, versie 1.0, september 2007
- [15] Dat moet eenvoudiger kunnen!, het gegevensmodel van de moderne GBA, mei 2006
- [16] Concordantie LO 4.0 LO3.2, 25-10-2005
- [17] Het gegevensmodel GBA LO4.0, stand 16 juli 2007
- [18] Omgaan met conversie, memo, 30-1-2007
- [19] Eindrapportage werkgroep selecties, 17-1-2008
- [20] Eindrapportage werkgroep afnemers, 25-1-2008
- [21] Eindrapportage werkgroep spontane verstrekkingen, 30-1-2008
- [22] Eindrapportage werkgroep omvang berichtenverkeer, 31-1-2008
- [23] Rapport Eindevaluatie pilot Terugmeldvoorziening, 15-4-2008
- [24] Modernisering logisch ontwerp, memo, 22-4-2008
- [25] Factsheet Standaard UitwisselingsFormaat (StUF)
- [26] Factsheet Referentiemodel Stelsel van Gemeentelijke Basisgegevens (RSGB)
- [27] Standaard Uitwisseling Formaat voor applicaties, StUF 03.00: Kandidaat Aanbeveling, 20-6-2007
- [28] Referentiemodel Stelsel van Gemeentelijke Basisgegevens, versie 1.0, juni 2007

- [29] Draaiboek complete burgerzakensysteem (VKA), versie 1.9, 10-4-2007
- [30] Rapportage 1^e helft 2007 Startpakket mGBA, memo, 14-9-2007
- [31] GBA-V Release 5 Vision, versie 1.0, 18-4-2008
- [32] Handreiking GBA Binnengemeentelijke afname Basisregistraties adressen en Gebouwen, versie 0.99

Oorspronkelijke referenties, definitiestudie versie 1.3:

- [33] Projectplan Startpakket, versie 1.7, 12 oktober 2004
- [34] PID SpG, versie 1.1, 18 februari 2005
- [35] Tussenrapportage consequenties Startpakket, 22 juli 2003.
- [36] Beveiligingsplan Startpakket. Concept, 20 januari 2005.
- [37] Enterprise SOA: Services-Oriented Architecture Best Practices (The COAD Series) by Dirks Krafzig, Karl Banke, Dirk Slama, Prentice Hall PTR (November 9, 2004), ISBN 0131465759.
- [38] Model Driven Architecture: Applying MDA to Enterprise Computing by David S. Frankel, Wiley (January 10, 2003), ISBN 0471319201
- [39] Voorstellen gegevensset, Notitie 1: Historie, groepen Procedure en Onjuist, Bestandsschoning. BPR notitie, Versie 18-12-2002.
- [40] Voorstellen gegevensset, notitie 2: Ingangsdatum geldigheid. BPR notitie, Versie 18-12-2002.
- [41] Voorstellen gegevensset, notitie 3: Standaardwaarde. BPR notitie, Versie 30-01-2003
- [42] Voorstellen gegevensset, notitie 4: Brondocumenten en Brondocumentenstelsel. BPR notitie, Versie 08-04-2003.
- [43] Voorstellen gegevensset, notitie 5: Diverse onderwerpen. BPR notitie, 02-07-2003.
- [44] Voorstellen gegevensset, notitie 6: Leeswijzer en samenvatting. BPR notitie, 21-08-2003
- [45] Component Based Software Engineering: Putting the Pieces Together. George T. Heineman, William T. Councill, Addison-Wesley Professional; 1st edition (June 8, 2001), ISBN: 0201704854
- [46] The Workflow Handbook 2004, Published in association with the Workflow Management Coalition (WfMC) Edited by Layna Fischer, Future Strategies Inc., Lighthouse Point, FL, USA, ISBN: 0-9703509-6-1
- [47] Actieprogramma Elektronische Overheid, Brief van de Minister voor Bestuurlijke Vernieuwing en Koninkrijkrelaties, Tweede Kamer, vergaderjaar 2003-2004, 26387, nr. 20.
- [48] Verwerking commentaar definitiestudie serie 2 V0.4, 4 mei 2005
- [49] ARCHITECTUUR GBA, versie 1.4. Expertisegroep Architectuurstudie Modernisering GBA, 25 september 2002.

- [50] Eindrapportage Werkgroep Startpakket Gemeenten (WSG). Versie 1.0, 6 november 2003.
- [51] Eindrapport "GBA in de toekomst". Commissie-Snellen, maart 2001
- [52] Rapportage Kwartiermaker Startpakket GBA, versie 2.0, 18 november 2004.
- [53] Modernisering van de Gemeentelijke Basisadministratie Persoonsgegevens. Brief van de Minister voor Bestuurlijke Vernieuwing en Koninkrijksrelaties aan de Voorzitter van de Tweede Kamer der Staten-Generaal, Kenmerk BPR2004/U67245, 8 juni 2004.
- [54] Plan van aanpak startpakket: een schets van de vervolgaanpak in de uitvoering. Expertteam Startpakket, versie 0.7, 1 april 2004

Bijlage C. Terminologielijst en glossary

C.1 Aangepaste termen t.o.v. oorspronkelijke definitiestudie

Oude term	Nieuwe term	Omschrijving
Afnemers	Buitengemeentelijke of binnen-gemeentelijke afnemer	<p>Zowel gemeenten als allerlei niet gemeentelijke uitvoeringsorganisaties zijn afnemer van het GBA-Stelsel. Voorstel is onderscheid te maken tussen:</p> <p>Binnengemeentelijke afnemer: Organisatieonderdeel binnen een gemeente dat gebruik maakt van dat deel van de persoonsgegevens dat bij diezelfde gemeente in beheer is (bijv. afdeling Bouw en Woningtoezicht, Gemeentelijke Sociale Dienst) met uitzondering van Burgerzaken zelf die beheerder zijn van de GBA gegevens en verantwoordelijk voor het bijhouden.</p> <p>Buitengemeentelijke afnemer: Een afnemer van persoonsgegevens niet behorende tot de gemeente die betreffende persoonsgegevens beheert, die afneemt via het landelijke GBA-Stelsel, hetzij het Mailbox systeem, hetzij GBA-V in een van de ontwikkelstadia (bijv. SVB, Belastingdienst, CWI of intergemeentelijke bevraging).</p> <p>Waar over “afnemers” in het algemeen gesproken wordt worden dus altijd zowel buitengemeentelijke als binnengemeentelijke afnemers bedoeld, maar niet Burgerzaken als beheerder van het GBA. Gemeente in de rol van beheerder van het GBA, c.q. de dienst Burgerzaken wordt niet als “afnemer” gezien, maar aangeduid als Burgerzaken.</p>
Basis-administraties	Basisregistraties	Basisregistraties bevatten de vitale gegevens van de overheid, zoals de gegevens van burgers, bedrijven en instellingen. Het zijn systemen waarin zogeheten authentieke gegevens van hoge kwaliteit worden vastgelegd. Door die hoge kwaliteit kan de gehele overheid deze gegevens zonder verder onderzoek in haar werk gebruiken op basis van eenmalige uitvraag, meervoudig gebruik.
Basisregistratie Adressen en Basis Gebouwen Registratie	BAG	Basisregistratie Adressen en Gebouwen wordt nu als 1 naam voor zowel Adressen als Gebouwen registratie gebruikt. Het GBA gaat gebruik maken van de BAG voor adresgegevens via een binnengemeentelijke koppeling.
Berichtendienst	Mailbox Server	Berichtendienst is een te algemene term. Wanneer het huidige berichtenverkeer over het GBA-netwerk bedoeld wordt, is “Mailbox Server” gebruikt.
Dienstenbus	Servicebus	Architectuuronderdelen worden in het leveren van diensten aan andere architectuuronderdelen ondersteund door een servicebus. Dergelijke bussen kunnen allerlei neutrale intermediaire communicatiefuncties vervullen. Servicebussen moeten minimaal berichtenverkeer kunnen afhandelen, maar kunnen ook rijkere functies bieden zoals een serviceregister, het monitoren en bewaken van de serviceverlening, het bundelen van services en een reeks aan andere functies
LO4	LO-procedure	Met de LO-procedure wordt het geheel aan procedures op grond van de vigerende wet- en regelgeving bedoeld zoals die in een bijbehorend Logisch Ontwerp document worden gepubliceerd en die de minimumeisen inhouden waaraan

Oude term	Nieuwe term	Omschrijving
		GBA-applicaties moeten voldoen.
LO4	LO4 gegevensmodel-wijziging	Om het onderscheid met de LO-procedure duidelijker te maken wordt indien specifiek de voor LO 4.0 geplande wijzigingen aan het gegevensmodel bedoeld worden gesproken van "LO4 gegevensmodelwijziging".
Pseudo PL	RPL	Een fictieve persoonslijst, waarvan de sleutel, het R-nummer, is afgeleid van het A-nummer van de persoon waar betrokkene een relatie van is. Een fictieve persoonslijst komt slechts dan voor als de betrokkene niet zelfstandig in aanmerking komt voor opname in de basisregistratie personen.
Startpakket	ntb	Voor het vervolg is het gewenst een nieuwe projectnaam te bedenken.
Startpakket Actualisering (SpA)	Burgerzakensysteem-Kern (BZS-K) of Burgerzakensysteem	<p>Omdat niet in alle scenario's sprake is van de realisatie van BZS-K (voorheen SpA) maken we onderscheid tussen BZS-K en burgerzakensysteem.</p> <p>BZS-K: BurgerZaken Systeem Kern. Het omvat de functies die gebruikers nodig hebben om de GBA bij te houden en beperkt zich tot de in de wet daartoe vastgelegde processen.</p> <p>Burgerzakensysteem: Een Burgerzakensysteem omvat zowel de huidige situatie waarbij burgerzakensystemen geleverd worden als pakket door marktpartijen als scenario 2 waarin het burgerzakensysteem wordt ingevuld op basis van een BZS-K en Aanvullende Modules. Burgerzakensysteem wordt dus als algemene term gebruikt. Waar nodig wordt in de tekst gesproken over "huidige Burgerzakensystemen" als de huidige situatie met het vijftal decentrale systemen van marktpartijen bedoeld wordt.</p>
Startpakket Gegevens-verstrekking (SpG)	GBA-Verstrekkingen (GBA-V)	GBA Verstrekkingen is een landelijke voorziening binnen het vernieuwde GBA-stelsel die diensten levert aan buitengemeentelijke afnemers en die de gemeenten onderling verbindt ten behoeve van intergemeentelijke processen.

C.2 Glossary

Term	Toelichting
Aanvullende modules	Modules van een burgerzakensysteem die gebruikersinterface en functionaliteit leveren voor gemeentelijke werkprocessen, met betrekking tot de burgerzakentaak. Aanvullende modules zijn geen onderdeel van de functionaliteit die door BZS-K wordt geleverd. De aanvullende modules maken gebruik van de services van BZS-K. Andere systemen van gemeenten, die geen onderdeel van de burgerzakentaak uitmaken, worden geen Aanvullende Modules genoemd maar sluiten technisch op vergelijkbare wijze aan op BZS-K, deze andere systemen zijn echter enkel afnemer en spelen geen rol in de bijhouding. De term is in zoverre misleidend dat een gemeente met een BZS-K niet zonder Aanvullende Modules kan.
Afnemersindicatie	Een indicatie dat een bepaalde afnemer geïnteresseerd is in de afname van persoonsgegevens. Er zijn twee soorten indicaties: 1) afnemersindicatie persoonslijst, 2) afnemersindicatie adreslijst.

Term	Toelichting
Alternatief medium	Een alternatief voor de uitwisseling van berichten via het GBA-netwerk; in principe een bestand volgens een gedefinieerd formaat op een diskette, CD, email e.d. Alternatieve media worden vooral gebruikt in die gevallen waar er sprake is van bulktransporten tussen twee GBA-participanten.
Bronhouder	De organisatie die (wettelijk) verantwoordelijk is voor het bijhouden van de (authentieke) gegevens in een basisregistratie. Voor de GBA is dit de gemeente.
Dienst	Een dienst is het resultaat of effect van een afgeronde inspanning die de overheid op basis van wettelijke taken levert en waarmee in een behoefte van een burger of bedrijf wordt voorzien (NORA). Nota bene: service en interface worden als term gebruikt voor technische middelen waarmee diensten geleverd worden in een service geïntegreerde architectuur. Het begrip Dienst is gepaard aan Koppelvlak. Het begrip service aan servicebus en interface.
E-overheid	Elektronische overheid. Het geheel van toepassingen voor betere dienstverlening aan burgers en bedrijven met ICT-oplossingen.
GBA-netwerk	Het bestaande gesloten systeem van mailboxen en bijbehorende voorzieningen voor het berichtenverkeer binnen het GBA-stelsel. Dit is momenteel in beheer bij GXS. Het logisch ontwerp [8] maakt onderscheid tussen het GBA-netwerk en het transportnetwerk. Het GBA-netwerk is geen netwerk in de eigenlijke zin, maar een dienst, die fungeert als opslag- en doorgeefpunt voor GBA-berichten; voor het transport van de berichten tussen de GBA-systemen en de systemen waarop deze dienst wordt uitgevoerd, wordt gebruik gemaakt van een transportnetwerk; Gemnet is het transportnetwerk waar de functionaliteit van het GBA-netwerk gebruik van maakt.
GBA-stelsel	De GBA, c.q. de Gemeentelijke Basis Administratie is strikt genomen de benaming voor de gemeentelijke burgerzakensystemen. Deze benaming dateert uit de tijd van het volledig decentrale systeem. Het GBA-stelsel omvat alle voorzieningen die nodig zijn voor de uitvoering van de GBA wet en taak, zowel in de huidige als in de toekomstige situatie. Dit is niet te verwarren met het stelsel van basisregistraties. Het stelsel van basisregistraties is veel omvattender en omvat naast de GBA c.q. het GBA-stelsel de andere basisregistraties.
Gegevenswoordenboek	Deze termen zijn conform LO 3.6 gebruikt Gegevenswoordenboek: Het gegevenswoordenboek beschrijft de belangrijkste karakteristieken van de GBA-gegevens, de structuur van de verwijsggegevens en de structuur van de landelijke tabellen.
Gekende niet ingeschreven personen	Personen die gekend worden omdat ze gerelateerd zijn aan een in het GBA ingeschreven persoon. Een deel van deze personen zal in de RNI worden geregistreerd.
Interface	Een koppeling tussen verschillende computersystemen of tussen mens en machine (gebruikersinterface).
Kernregistratie gemeente	Het betreft hier de set van statische basisgegevens, op grond waarvan en met behulp waarvan de operationele processen binnen de gemeente worden uitgevoerd. De Kernregistratie is daarbij zo gedefinieerd, dat deze de aanvullende informatie omvat, die gemeentebreed van belang zijn, maar (nog) niet zijn opgenomen in de Basisregistratie. Daarnaast omvat de Kernregistratie ook die gegevens, waarover verschillende partijen een andere opvatting hebben van de meest recente versie ervan. Deze gegevens zijn op dat moment in onderzoek, maar de meest actuele gegevens worden in de Kernregistratie bewaard t.b.v. operationeel gebruik door gemeentelijke afdelingen.
Koppelvlak	Een koppelvlak is een set van afspraken tussen organisaties of tussen systeemcomponenten omschreven op semantisch niveau.

Term	Toelichting
Modules	Onderdeel van een applicatie of systeem dat een afgebakende dienst levert of functie heeft. Modules overlappen onderling niet in functionaliteit. Nota bene: een volledige lijst van alle modules in termen van functionaliteit moet in de definitiestudie worden opgenomen.
LO3-services	Services die de berichten verwerken voor spontane mutaties en selecties en ontvangen van berichten van afnemers inzake selecties, muteren afnemersindicaties etc.
Online	Een dienst is online indien deze op basis van internetstandaarden wordt geleverd. De diensten via de Mailbox Server zijn niet online, die van de huidige GBA-V wel.
Overheidsservicebus	Voorzieningen voor overheidsberichtenverkeer met standaarden voor juist en betrouwbaar verzenden van berichten.
Pakket	Burgerzaken pakketten zoals deze door marktpartijen worden geleverd en momenteel bij gemeenten voor de GBA taak in gebruik zijn. Er zijn momenteel vijf pakketten: Procura, Centric, Getronics in twee varianten: HP-UX, en AS/400 en het maatwerksysteem van de gemeente Amsterdam dat vervangen gaat worden door het pakket van Centric.
Persoonslijst (PL)	De aanduiding voor de verzameling van vastgelegde, actuele en historische gegevens met betrekking tot één specifiek natuurlijk persoon in de GBA.
Plaatsafhankelijke dienstverlening	Het is de bedoeling dat gemeenten, met name voor een aantal basisdiensten, dezelfde diensten kunnen verlenen aan burgers die in andere gemeenten wonen als aan de eigen burgers: plaatsafhankelijk werken. Hieronder valt tevens het bijwerken van de GBA van gemeente X door gemeente Y als er een aangifte in gemeente Y wordt gedaan. Net zoals de burger op internet gewend is geraakt aan plaatsafhankelijk werken verwacht de burger dat aan het loket van de gemeente. Het kan ook betekenen dat de dienstverlening in een logische samenwerking met andere organisaties plaatsvindt zoals het geboorteloket in ziekenhuizen of verhuisberichten via de woningbouwvereniging. Plaatsafhankelijk werken levert bovendien een duidelijke bijdrage aan de administratieve lastenverlichting van burgers.
Publiceren service	Het publiceren van een service betekent dat de interface openbaar gemaakt wordt conform een bepaalde standaard. Dit is een gebruikelijke functie in servicebussen.
Real-time	Real time wordt hier gebruikt met betrekking op het berichtenverkeer. Real time wordt niet in technische zin gebruikt. Onder real time wordt verstaan dat verwerking van berichten in het gehele GBA-stelsel snel genoeg gaat om het uitvoeren van baliehandelingen en primaire processen zonder wachttijd te laten verlopen. Dit sluit asynchroon berichtenverkeer in technische zin niet uit.
Service	Een service is het resultaat van een afgeronde inspanning die een organisatie, medewerker of applicatie op basis van wettelijke taken of onderling gemaakte afspraken levert en waarmee in een behoefte van één of meer andere organisaties, medewerkers of applicaties wordt voorzien (NORA). De NORA definieert een strikt onderscheid tussen Dienst en Service waarbij Dienst gereserveerd is voor het leveren aan burgers en bedrijven en service voor het leveren binnen de overheid, meestal als onderdeel van het leveren van een Dienst. In de context van het GBA-stelsel leidt dit tot een kunstmatig onderscheid, bijvoorbeeld gemeenten hebben er in sommige situaties een interne rol (services) en in andere een meer externe (diensten).
Systematische verstrekkingen	Verstrekkingen aan buitengemeentelijke afnemers (zie definities nieuwe wetsvoorstel) Het GBA-stelsel biedt 3 wijzen van systematische gegevensverstrekkingen: <ul style="list-style-type: none"> • spontane mutaties: spontane verstrekking van gegevens bij

Term	Toelichting
	<p>wijziging van die gegevens waarvoor een afnemer of bijzondere derde is geautoriseerd</p> <ul style="list-style-type: none"> • selecties: periodieke of eenmalige vertrekking van die gegevens waarvoor de afnemer is geautoriseerd • ad hoc-verstrekking: verstrekking op verzoek van de afnemer van die gegevens waarvoor de afnemer is geautoriseerd.
Terugmeldfaciliteit	Een technische voorziening gerealiseerd door het ICTU programma ODP, onderdeel Generieke Ontsluiting Basisvoorzieningen als onderdeel van het Stelsel van basisregistraties om terugmelding te verzenden aan de juiste registratiehouder. Doelstelling van de TMF is één standaardproces voor terugmelden aan alle basisregistraties mogelijk te maken. De TMF is nog niet in productie.
Terugmelding	Een melding van een afnemer aan een basisregistratie dat uit het proces of bewijsstukken van de afnemer gereede twijfel blijkt over een bepaald authentieke gegeven. Alleen voor die authentieke gegevens waarvoor de afnemer een terugmelding heeft gedaan, mag de afnemer de eigen gegevens gebruiken.
Terugmeldvoorziening	Een technische voorziening voor alle afnemers die geautoriseerd zijn om gebruik te maken van de GBA-V om terugmeldingen te doen aan het GBA-Stelsel. De TMV is in productie en wordt gebruikt door alle externe afnemers die voldoen aan de eisen om het GBA als basisregistratie te gebruiken.
Transactie	<p>Een transactie is een aaneenschakeling van stappen die als een geheel worden doorgevoerd zodanig dat indien de transactie halverwege wordt afgebroken alle betrokken onderdelen van het GBA-stelsel terugkeren in de toestand die ze voor het begin van de transactie hadden. Belangrijk is dat een transactie uit een workflow van meerdere berichten kan bestaan. Ieder van die berichten wordt afzonderlijk bevestigd door de ontvanger en de transactie als geheel wordt geregistreerd door de procesregie component (workflow engine). Complexe transacties vereisen het zwaardere OSB protocol ebMS.</p> <p>De NORA omschrijft een <i>bedrijfstransactie</i> als volgt: "Een bedrijfstransactie is een niet-deelbare (atomaire) communicatieactie tussen twee applicaties (van twee ketenpartners) bij de uitwisseling van berichten, in beginsel bestaand uit één 'verzoek' en één optionele 'respons'."</p>
Webdiensten	Diensten die via internet geleverd worden. Is synoniem met online diensten.
Wet basisregistratie Personen	Wetsvoorstel dat beoogt de huidige GBA-wet te vereenvoudigen, definitieve regelingen inzake basisregistraties en landelijke voorzieningen van het GBA-stelsel te formuleren en de wettelijke basis voor de RNI te bieden en dat in de loop van 2009 aan de Kamer moet worden aangeboden.

Bijlage D. Leden expertteam en begeleidingscommissie

Expertteam herijking definitiestudie:

Tim Berkelaar	ICTU	Vrien de Geest	Gemeente Den Haag
Ton Kassenaar	Gemeente Amsterdam	Marthe van de Veen	Gemeente Delft
Joke van de Drift	Gemeente Soest	Joop Meijer	Gemeente Lochem
Wim Zoet	BZK	Magda Noordenburg	ICTU/ E-GEM
Geert Deenen	Gemeente Helmond	Adriaan Holthuizen	BPR
Rik Duursma	Gem. Haarlemmermeer	Jan Barendse	BPR
Mark van Elswijk	ICTU	Anton Dekkers	Gemeente Breda
Esther 't Hoen	BZK	Nicolle de Keijzer	VNG
Hans Lapidaire	BPR		

Geïnterviewde personen

Mark van Elswijk	ICTU
Ton Kassenaar	Gemeente Amsterdam
Geert Deenen	Gemeente Helmond

Intern reviewteam Capgemini

Jeroen van Disseldorp	Capgemini
Marcel Rietdijk	Capgemini
Gerrit Slot	Capgemini
Jos Smits	Capgemini

Begeleidingscommissie herijking definitiestudie en businesscase

Joep Bosman	BZK	Guus Bronkhorst	BZK
Wim Zoet	BZK	Cees Meesters	NVVB
Nicole de Keijzer	VNG	Kees Keuzenkamp	BZK
Ton van der Burg	VNG	Arnold Reijnders	BZK
Cor van Tilborg	Programma mGBA	Ronald Mauer	Gemeente secretaris Oegstgeest
Corien Pels Rijcken	Programma mGBA	Alphons van der Toorn	Ministerie financiën
Ferial Abdoel	Programma mGBA		manifestgroep

Bijlage E. Drie scenario's (formulering opdrachtverstrekking)

BIJLAGE 1 bij brief BPR2008/U56193

Toelichting op de Alternatieven voor de voortzetting van het programma mGBA.

1. Alleen GBA-V

Als wordt gekozen voor het alternatief 'Alleen GBA-V' houdt de modernisering in:

De afronding van de ontwikkeling en in beheer name van de GBA-V, d.w.z. een landelijke voorziening voor de online verstrekking van GBA-gegevens aan afnemers en gemeenten met gebruikmaking van webservices, 7 x 24 uur per week

De GBA-V wordt stapsgewijs ontwikkeld.

GBA-V Online is gerealiseerd.

In de recent afgeronde inceptiefase zijn de scope en de kosten van de afronding van GBA-V Fullservice in kaart gebracht. Onderdeel van de besluitvorming in het najaar van 2008 is een besluit over de volgende fasen, waaronder de elaboratiefase. Bij het gereedkomen van GBA Full Service is de GBA 7 x 24 uur online raadpleegbaar en verzorgt de centrale voorziening de periodieke verstrekkingen aan afnemers. Dan wordt nog wel gebruik gemaakt van het bestaande netwerk voor dataverkeer.

De volgende stap is GBA-V Moderne Interfaces, d.w.z. het gebruik maken van webdiensten. Het bestaande netwerk is dan niet meer nodig,

2. GBA-V en BZS-K in combinatie met LO 4

In deze variant wordt er van uitgegaan dat het programma modernisering GBA, naast de afronding van GBA-V, ook het ontwikkelen van het Burgerzakensysteem-Kern omvat, alsmede de herziening van het gegevensmodel, die wordt verwerkt in het Logisch Ontwerp 4.

Kort samengevat houdt **BZS-K** dat de rijksoverheid de kern specificeert van het burgerzakensysteem waarmee de gemeenten de persoonsgegevens invoeren, opslaan, beheren en gebruiken t.b.v. burgers en instellingen in dienstverlenende processen. De door de rijksoverheid te ontwikkelen kern bevat de functionaliteit om de GBA-gegevens op te vragen, te controleren, te actualiseren en in kopie te leveren aan de GBA-V.

Deze kern is gebaseerd op het nieuwe **Logisch Ontwerp (LO 4)**. Dit nieuwe LO (versie 4) wijkt af van het huidige LO (versie 3.x) en is een vereiste om te komen tot een modern GBA-stelsel. dat de mogelijkheden van elektronisch dataverkeer volledig benut. Het nieuwe LO heeft een nieuw gegevensmodel en omvat een aantal grote verbeteringen en verduidelijkingen ten aanzien van zowel inhoud als structuur, ten opzichte van het huidige LO.

3. Alleen L.O. Wijziging

De derde optie, genaamd “LO-wijziging”, gaat uit van de huidige manier van werken. De beoogde wijzigingen in het gegevensmodel van de GBA worden gerealiseerd door het opstellen van een nieuw Logisch Ontwerp door BZK. Daarna gaan leveranciers dit LO 4 verwerken in hun bestaande systemen. Op dit moment zijn er vijf verschillende systemen en drie leveranciers.

Het rijk betaalt een vergoeding voor het aanpassen van de systemen volgens een vooraf afgesproken systeem. Implementatie vindt plaats bij de individuele gemeenten.

Gedurende enige tijd bestaan LO3-en LO4-gemeenten naast elkaar en moeten maatregelen worden getroffen om deze gemeenten gegevens met elkaar te laten uitwisselen.

Bij iedere LO-wijziging wordt aan de hand van een puntensysteem de bijbehorende vergoeding bepaald; het rijk keert deze vergoeding uit voor ieder bestaand systeem (momenteel zijn er vijf verschillende systemen).

